

eufy

User Manual

eufy Robot Lawn Mower E15/E18

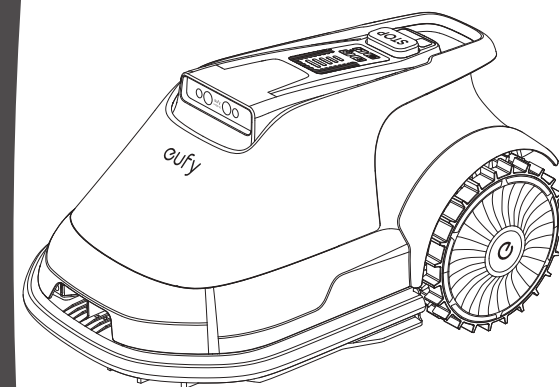

Model: T2880/T2801
51005005343_V3



Scan for

- User Manual
- App Download
- Support Video



PAP 22
Raccolta Carta

CONTENTS

English

1. Safety First	1
2. About Your eufy Robot Lawn Mower	10
3. Getting Started	17
4. Daily Use	20
5. Maintenance	29
6. Limited Warranty	40
7. Important Information	43

Deutsch

1. Sicherheit zuerst	50
2. Über Ihren eufy Roboter-Rasenmäher	60
3. Erste Schritte	67
4. Tägliche Nutzung	70
5. Wartung	79
6. Eingeschränkte Garantie	91
7. Wichtige Informationen	94

Français

1. La sécurité avant tout	102
2. À propos de votre robot tondeuse à gazon eufy	112
3. Premiers pas	119
4. Utilisation quotidienne	122
5. Entretien	131
6. Garantie limitée	142
7. Informations importantes	145

Welcome

Thank you for choosing eufy as your garden care lawn mower! eufy robot lawn mower is ready to go with a simple one-step setup. Say goodbyes to perimeter wires, intricate RTK setup and difficult-to-operate manual lawn mapping.

eufy mows smartly as a human, thanks to its cutting-edge AI vision system eufy V-FSD.

This user manual will help you learn and operate eufy robot lawn mower. Please enjoy the fun of care-free mowing and a perfectly maintained lawn!

Intended use

This product is strictly intended for domestic lawn mowing only. Using the mower for any other purpose is prohibited and may lead to serious injury. It is essential to read and understand all warnings and precautions in this manual to reduce risks. While following the instructions can lower the chance of accidents, some risks are inherent and cannot be completely eliminated. The operator or user is responsible for any incidents involving others on their property while operating the mower.

1. Safety First

IMPORTANT

READ CAREFULLY BEFORE USE - KEEP FOR FUTURE REFERENCE

Your safety is our priority. Before using the product, please read the following important safety guidelines to ensure a safe and enjoyable experience.

The safety rules aim to draw your attention to potential dangers. The safety symbols, and their explanations, require your careful attention and understanding. The safety warnings do not, by themselves, eliminate any danger. The instructions or warnings they provide are not substitutes for proper accident prevention measures.

WARNING: Read all safety warnings and instructions. Make sure you understand the instructions and are familiar with the controls and proper use of the appliance. Failure to follow the warnings and instructions may result in electric shock, fire and/or serious injury. Carefully read the instructions for the safe operation of the appliance. Save all warnings and instructions for future reference.

WARNING: Failure to obey a safety warning can result in serious injury to yourself or others. Always follow safety precautions to reduce the risk of fire, electric shock and personal injury. Save the owner's manual and review it frequently to continue safe operation and instruct others who may use this tool.

WARNING: This machine produces an electromagnetic field during operation. This field may under some circumstances interfere with active or passive medical implants. To reduce the risk of serious or fatal injury, we recommend that persons with medical implants consult their physician and the medical implant manufacturer before operating this machine.

NOTE: The term "appliance" encompasses the mower, the base station, and all components, accessories, and equipment related to this product.

- Read the instructions carefully. Be familiar with the controls and the proper use of the appliance.
- This appliance is not intended for use by persons (including children) with reduced physical, sensory or mental capabilities, or lack of experience and knowledge, unless they have been given supervision or instruction concerning the use of the appliance by a person responsible for their safety.
- Users should be between the ages of 18 and 70. Local regulations may restrict the operator's age. Children should be supervised to ensure they do not play with the appliance.
- Make sure to set up and use the mower and the base station according to the guidelines. For the full User Manual and up-to-date information, please visit eufy.com.

- Using the appliance for purposes other than mowing can cause serious injury. To avoid injuries, please read and understand all the warnings and cautions. You can reduce the risk by following the instructions and warnings in this manual, but you cannot eliminate all risks. The operator or user is responsible for accidents or hazards occurring to other people on their property.
- The mower has many built-in safety sensors; however, safety risks still exist. Set a mowing time when no people or pets on the lawn. Inform the neighbors about the risks of accidents or hazards. When using the mower on a public lawn, or when your lawn is open to your neighbor or street, protect or fence the lawn, or put up a warning sign around the working area that says: **WARNING! Automatic lawn mower! Keep away from the machine! Supervise children!**
- DO NOT attempt to modify this appliance on your own. Alterations could disrupt its functions, leading to serious injuries and/or damage, or invalidate the Limited Warranty.
- Only use parts and accessories approved by eufy's manufacturer.
- Please ensure you receive the proper training before using the appliance. Never let individuals who are not familiar with this appliance, or children operate it. Ensure only those who understand how mower works and behaves are allowed to use it.
- The mower contains batteries that can only be replaced by the manufacturer or authorized service personnel.
- To recharge the mower, only use the base station.
- Seek medical advice immediately if any cell of this appliance has been swallowed.
- To prevent potential damage, ensure the mower operates at least 1 meter (3') away from sprinkler heads. Do not use the mower and sprinklers at the same time. Schedule the mower to operate at a different time from the sprinklers.
- Be careful when adjusting the machine to prevent fingers from entangling moving blades and fixed parts of the machine.
- Replace worn or damaged parts for safety; Use only genuine replacement parts and accessories. Where parts are consumable, the spare part shall be clearly identified, e.g. by using a part number or other means.

1.1 Before Mowing

- Ensure the correct installation of the automatic perimeter delineation system as instructed.
- On multi-spindle appliances, take care of rotating one blade as rotating can cause other blades to rotate.
- Avoid operating the equipment in wet grass, where feasible.
- Do not operate the appliance or its peripherals if guards or shields are damaged, or if the cord is frayed or worn out.
- Do not use the mower if the blade disc, body, blades, screws, nuts, or cables are damaged.
- Be careful with sharp objects in this product, like screws and stakes. Do not point them towards people or animals.
- For optimal mowing performance, we recommend mowing in dry conditions. Mowing in the rain can cause grass to clump on the mower, and the mower may slip. Avoid mowing in adverse weather conditions, including heavy rain, thunderstorms, or snow.
- Regularly check that all parts of the mower are working properly.
- Regularly check to ensure the blades, blade screws, and the cutting assembly are not worn or damaged. If they are, replace the blades and screws in sets to maintain balance. Be cautious with multi-spindle models, as turning one blade may cause others to rotate as well.
- Thoroughly inspect the area where the equipment is to be used and remove all objects which can be thrown by the machine.
- Regularly check the area where the mower will be used and clear away stones, sticks, wires, bones, and other foreign objects. The Limited Warranty does not cover damage caused by objects left on the lawn.

1.2 When Mowing

- Children should not be allowed to be near or play with the machine when it is operating.
- Start the mower as directed in the manual. When powering on, ensure your hands and feet are clear of the rotating blades. Avoid placing hands or feet near or under any moving parts and blades. Always stay away from the discharge opening. Never position your hands or feet close to or under the mower when it is running.

- Never pick up or carry the mower when the motor is running. Avoid lifting the mower during operation. Sitting or riding on the mower or the base station is strictly prohibited. Additionally, do not place any objects on top of the mower or the base station.
- Switch off the mower:
 - Before removing a blockage.
 - Before inspecting, cleaning, or performing maintenance on the mower.
- Always switch off the mower when it is not in use. The mower can only be started when its power is switched on.
- Do not touch moving parts until they have completely stopped.
- Do not let the mower operate unsupervised if you are aware of pets, children, or people nearby.
- Be cautious of flying objects! Maintain a safe distance from the mower when it is operating.
- Avoid overreaching. Always keep your balance and make sure your footing is secure on slopes. Walk—do not run—while using the mower or its accessories. Do not mow on slopes that are steeper than the maximum incline specified for the operating area, including the boundary.
- If the mower emits an unusual sound or triggers an alarm, immediately press the STOP button.
- If the machine starts to vibrate abnormally, check for damage before restarting.
- Should you experience unusual vibrations, switch off the mower, place it on flat ground for about 30 seconds, and then restart it. If the problem continues, reach out to the authorized after-sales service.

1.3 Safe Usage

- Do not use the mower outside the temperature range of 5°C to 45°C (41°F to 113°F). Operating it in low or high temperatures can reduce its performance and may cause accidents.

Maintenance and storage

WARNING: Always switch off the power when the mower is flipped upside down. The power should also be switched off when performing any maintenance on the mower's underside, including cleaning or changing blades.

- It is recommended that an adult perform regular maintenance on the mower (please refer to "5 Maintenance").
- Regularly inspect the warning devices to ensure their effectiveness. These include the buzzer, the LED light on the base station, and the mower's ambient light.
- Keep all nuts, bolts, and screws tightly secured to ensure the appliance is in a safe working condition.
- Check the mower each week for worn or damaged parts and replace them as necessary for safety.
- Pay close attention to the blades and blade disc to ensure they are not damaged. If necessary, replace all blades and screws simultaneously to maintain balance in the rotating parts.
- Follow the manufacturer's instructions for appliance maintenance.
- Wear protective gloves when replacing blades to prevent injuries.

Charging and battery safety

- **If under extreme conditions, any electrolyte should escape from the battery, avoiding contact with skin. If electrolyte does come into contact with your skin, rinse it off with water and consult a doctor. In the event of electrolyte contact with your eyes, it's essential to consult a doctor.**
- Keep moisture, rain, or splashed water away from the charging location.
- The ambient temperature must not exceed 45°C (113°F). Never expose the device to direct insulation.
- Batteries that are defective or damaged or can no longer be recharged, must be disposed of as hazardous waste. Hand them over at a special collection point. Never harm our environment. Do not dispose of unusable batteries in domestic waste, fire, or water.
- Only use the battery produced by the original manufacturer.
- Do not throw Li-ion batteries into water or fire, risk of explosion!
- Protect the battery from impacts, and don't open it.
- Never discharge the battery completely and recharge occasionally if not used for a prolonged period. If the battery has not been used for over 6 months, it is advisable to recharge it.
- Do not repair or perform any manipulation the battery pack. These actions should only be carried out by after-sales or manufacturer-appointed technicians.

- Incorrect charging may lead to electric shock, overheating, or leakage of corrosive liquid.
- If the cord of the power supply or the extension cable is damaged or entangled, disconnect the power supply from the socket and then untangle it. For safety, always pull from the plug body, not the cord, when disconnecting from the socket. If the cord is damaged, contact after-sales service for professional repair or replacement.
- Connect the base station and/or its peripherals only to a supply circuit that is protected by a Residual Current Device (RCD) with a tripping current not exceeding 30 mA.
- During the charge process, the current used should correspond to the current of the battery charger.
- Do not dismantle, open, or shred battery cells. Avoid short-circuiting the battery as it may cause burns or a fire. Do not expose the battery to mechanical shock.
- Always follow the instructions and use the correct charging process. The battery should not be charged independently and must only be charged when installed in the eufy mower. Use only the eufy base station and the provided adapter for charging. Incorrect use can lead to electric shock, overheated, or battery leakage.

Safe transport

- For transportation over long distances, use the original packaging for the base station and mower.
- To safely move the appliance:
 - Press the STOP button to stop the mower
 - Always turn the mower off before lifting or carrying it.
 - Lift the mower by grabbing its handle.
 - When carrying the mower, keep the blade disc pointed away from your body.

1.4 Symbols and Decals

Symbols and Decals

Symbol	Description
	WARNING – Read user instructions before operating the machine
	WARNING – Keep a safe distance from the machine when operating
	WARNING – Operate the disabling device before working on or lifting the machine
	WARNING – Do not ride on the machine
	WARNING – It is not permitted to dispose of this product as normal household waste. Ensure that the product is recycled in accordance with local legal requirements
	This product conforms to the applicable EC Directives
	Warning
	Class II appliance
	Class III appliance

Symbol	Description
	Li-ion battery. This product has been marked with a symbol relating to 'separate collection' for all battery packs and battery pack. It will then be recycled or dismantled in order to reduce the impact on the environment. Battery packs can be hazardous for the environment and for human health since they contain hazardous substances
	Li-ion
IPX6	IPX6 for base station
IPX6	IPX6 for robotic lawn mower
	Direct current
	Alternating current
	This item can be recycled
	This product is fragile
	This way up
	Keep away from sunlight
	Keep the pack of this product dry
	Do not roll
	Do not dispose of electrical products with household trash. Please recycle where possible. Contact your local waste authority or the place of purchase for recycling guidance.

1.5 Environmental Protection

2. About Your eufy Robot

Lawn Mower

2.1 What's in the Box

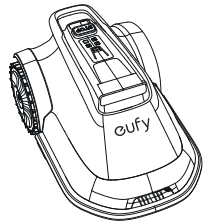

Lawn Mower

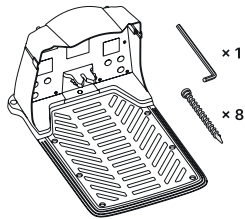

Base Station

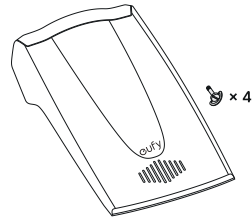

Garage



Power Adapter & Cable



Blade Kit



Grease



Lens Cloth

2.2 Overview

Top view

The picture is for reference only

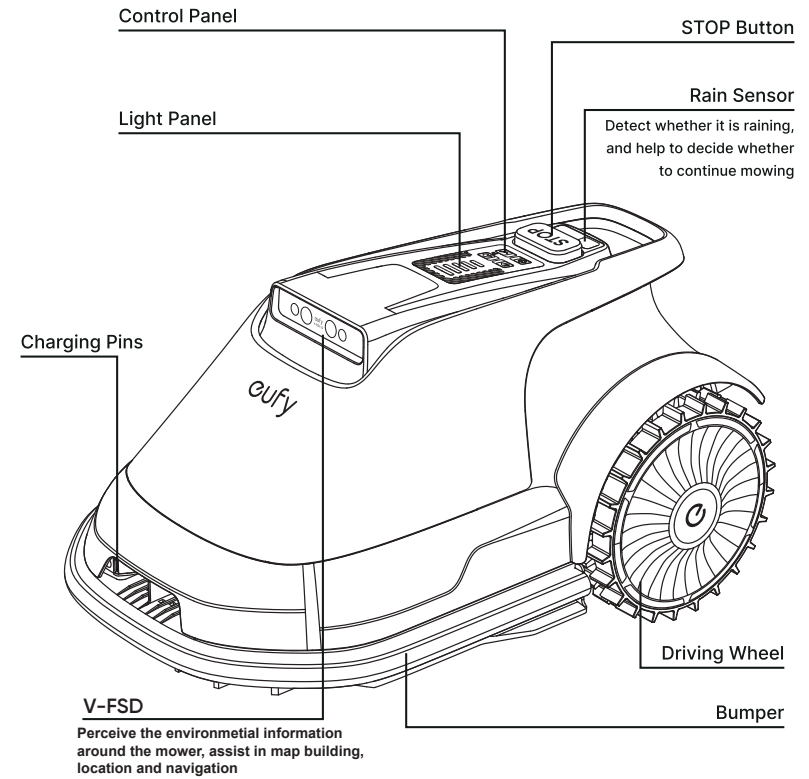

Bottom view

The picture is for reference only

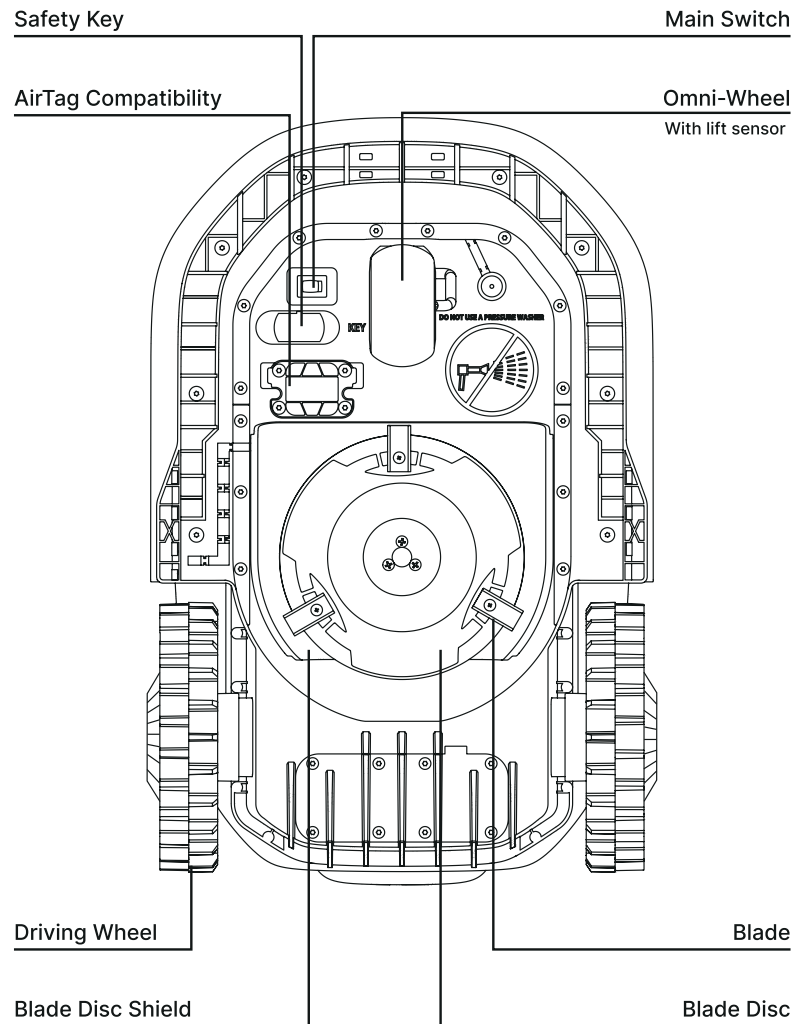

Base station

The picture is for reference only

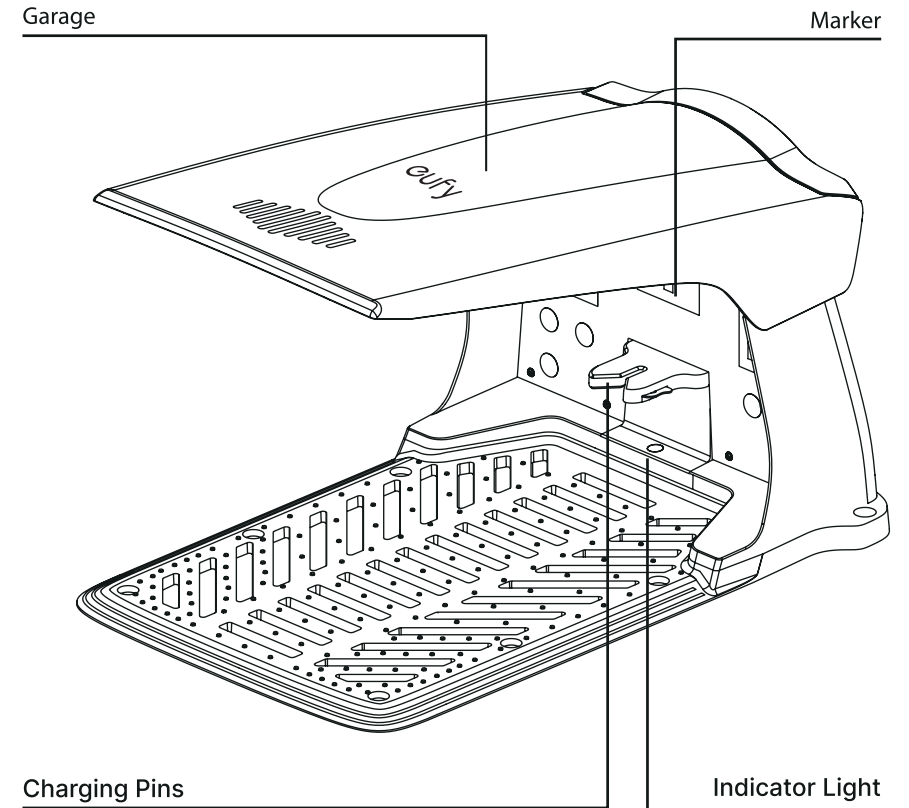

*This slot is solely for placing an AirTag (sold separately). The eufy App does not work with AirTags. For real-time location information of your mower, we also recommend you subscribe to our data plans. Contact eufy Support for details.

2.3 How eufy Robot Lawn Mower Works

eufy robot lawn mower comes with our V-FSD 1.0 visual perception system that empowers it to operate autonomously.

- This system can distinguish between grass-covered areas and other surfaces to ensure that the robot does not stray beyond the boundaries of the lawn.
- This system utilizes visual positioning technology, enabling functions such as robot navigation, systematic cutting, and returning to the base station.

Functions

Boundary management

No perimeter wire or RTK reference station installation, no manual guided mapping. With V-FSD visual perception technology eufy knows where the boundary is.

Systematic cutting

eufy robot lawn mower, equipped with an advanced visual positioning system, achieves back-and-forth systematic cutting. The mower's cutting path is seamlessly displayed on the accompanying App, allowing users to monitor the progress visually. With a single job initiation, eufy can complete a full coverage cut.

Obstacle avoidance

eufy detects objects ahead in real time using its stereo vision technology and image segmentation technology. Non-grass obstacles, such as tree stumps, balls, pets, and child's toys will be avoided without collision.

Cutting height

Before using your eufy robot lawn mower for the first time, please make sure that the grass height on your lawn is no more than 9 cm (3.5 in). If you want to drastically shorten the height of your grass, it is recommended that you do so gradually over time, cutting no more than one-third of the grass length at one time, by adjusting the cutting height in steps. You can adjust the cutting height through the App.

Charging the mower

When your mower needs to recharge its battery, it will stop mowing and navigate back to the base station. Once charging is completed, the mower will automatically return to the exact spot where mowing was interrupted before recharging, and then resume mowing.

14 EN

Multi-base Mode

If you have a separate lawn larger than 120 square meters (0.03 acre) that the robot cannot reach from its existing base station, you can utilize the Multi-base Mode. As each eufy base station has a unique ID, to use Multi-base Mode, you will need to purchase an additional eufy base station. Once the new base station is set up on the second lawn and the mower is placed inside the base station, it will automatically recognize the new base station*. Upon starting the mower, it will create another new map for that lawn. When the mower is moved to a different base station, it will load the corresponding map and any No-go Zone configurations.

Schedule

You can set your mowing schedule through the App. This feature allows you to set a unique mowing schedule for each day of the week.

Rain sensor and rain delay

eufy robot lawn mower is designed to be weather-resistant. But mowing wet grass may not yield optimal results. The mower is equipped with a rain sensor which detects rain and prompts the mower to stop mowing and go back to its base station. When the grass is dry, the mower resumes mowing.

Cellular data

The cellular data provides support for information transmission when the Wi-Fi signal is weak. Additionally, cellular network is required for the anti-theft function - while the mower is powered on, it can send out GPS location information. Different cellular data plans (sold separately)* are available in the app. Contact eufy Support for details.

*If you need to purchase data plan or additional base station, contact eufy Support for details.

2.4 Specifications

	E18 (T2801)	E15 (T2880)
Recommended Mowing Area	1200 m ² (0.3 Acre)	800 m ² (0.2 Acre)
Cutting Height	25 to 75 mm (1 to 3 in)	
Cutting Width	203 mm (8 in)	
Maximum Slope	18° (40%)	
Over-the-air Update (OTA)	App, Firmware	
Noise	< 55 dB	
Robot Mower Dimensions Length × Width × Height	60.3 × 39.4 × 31.8 cm (23.7 × 15.5 × 12.5 in)	
Base Station Dimensions Length × Width × Height	72.7 × 48 × 45.2 cm (28.6 × 18.9 × 17.8 in) Without Garage Height: 39.8 cm (15.7 in)	
Weight	Robot Mower: 12.5 kg (27 lbs) Base Station: 6.5 kg (14 lbs)	
Waterproof (IP rating)	Robot Mower: IPX6 Base Station: IPX6	
Working Voltage	24 Vdc	
Capacity of Battery	93.24 Wh	
Charging Time	90 to 110 min	
Mowing Time on One Full Charge	90 to 110 min	
Recommended Operating Temperature	0°C to 45 °C (32°F to 113°F)	
Measured Sound Power Level LWA	66.30 dB	
Sound Power Uncertainties KWA	3 dB	
Sound pressure Level LpA	56.0 dB	
Sound pressure Uncertainties KpA	3 dB	
GPS Module Accuracy For Anti-Theft Tracking	2 m to 5 m (6.5 ft to 16.4 ft)	20 m to 30 m (65.6 ft to 98.4 ft)
IoT Connectivity	Wi-Fi	2400.0 - 2483.5 MHz / 5150 - 5250 MHz / 5735 - 5835 MHz
	Cellular Network	LTE-FDD: B1/B2/B3/B4/B5/B7/B8/B12/B13/B20/B25/B26/B28/B66 LTE-TDD: B38/B40/B41
Power Adapter & Battery Pack	Power Adapter	Model: RKPO-UL322000 (US); RKPO-DE3002000CD-6 (EU); RKPO-AU3002000CD-6 (AU); RKPO-UK3002000CD-6 (UK). Input: 100-240Vac, 1.3A ,50/60Hz; Output: 30Vdc, 2A
	Battery Pack	Model: C0914K8; Rating: 22.2Vdc, 4200mAh

3. Getting Started

3.1 Connect the App

To enjoy all the available features, it is recommended to control your mown lawner via the eufy app.

Before you start, make sure:

- Your smartphone is running iOS 11.0 (or above) or Android 8.0 (or above).
- The 2.4GHz band wireless signal is enabled on your wireless router.

1. Download and install the eufy app from the App Store (iOS devices) or Google Play (Android devices).



2. Open the app and create an account.

3. Tap Add Device on the main screen of the app, and select Lawn Mower to connect the mower.

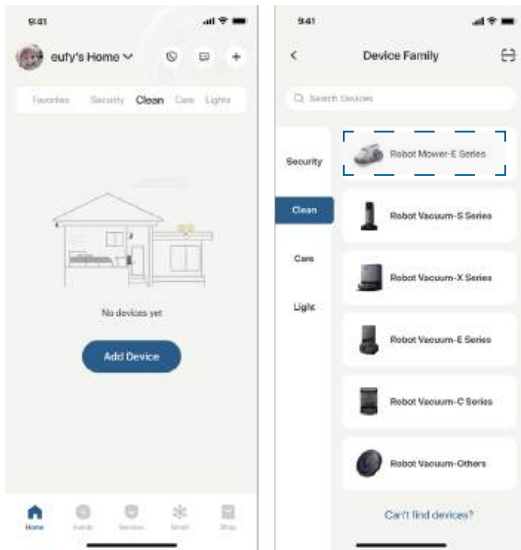



4. Follow the in-app instructions to complete the setup.

- After connecting successfully, you can control the lawn mower via the app.

- With the app, you can start / pause mowing, schedule mowing, view the operation status, receive notifications, set up "No-Go" zones, and access additional features. For detailed instructions, please refer to the in-app operation guide.

3.2 Start Your First Mowing

- Place the mower on the base station. Make sure the green light on its panel is on.
- To begin mowing, press  and then  on the panel.
- When using the mower for the first time, the robot lawn mower will initially perform an auto-mapping task, which may take several hours depending on the environment and the size of the lawn. If the battery runs low during the mapping process, the mower will automatically return to the base station to recharge and will resume mapping once fully charged. For multiple non-adjacent lawn areas, follow the instructions in the "Work Zone Setting" section for "Multi-Zone" in the app after the mower completes mapping the first area. Use the app to remotely guide the mower to the next lawn area, where it will continue the mapping process automatically.

3.3 Work Zone Settings

No-go Zone

During auto mapping before first use, please set the No-go Zone and Virtual Fence in the app to prevent the mower from entering a certain area. The following scenarios require you to set this:

- Water edges, such as fishponds and swimming pools, especially with no clear boundary between the lawn and the water.
- Step or cliff that is more than 3 cm (1.1 in) high.
- Small obstacles, e.g. clotheslines, tent ropes, water pipes.
- Low flowerbeds, especially those close to or less than 20cm (7.8 in) high, where the robot can walk.
- Plants of economic value, or your beloved crops.
- Areas where you do not want your mower to go.
- Areas where the mowing work would cause danger or damage.
- Areas where the mower is difficult to pass through or often get stuck.
- Transparent objects, e.g. mosquito nets, glass doors.
- Rope, e.g. tent line.
- Irrigation equipment, e.g. water hoses, sprinkler.
- Electrical wires or devices.
- Pet houses.









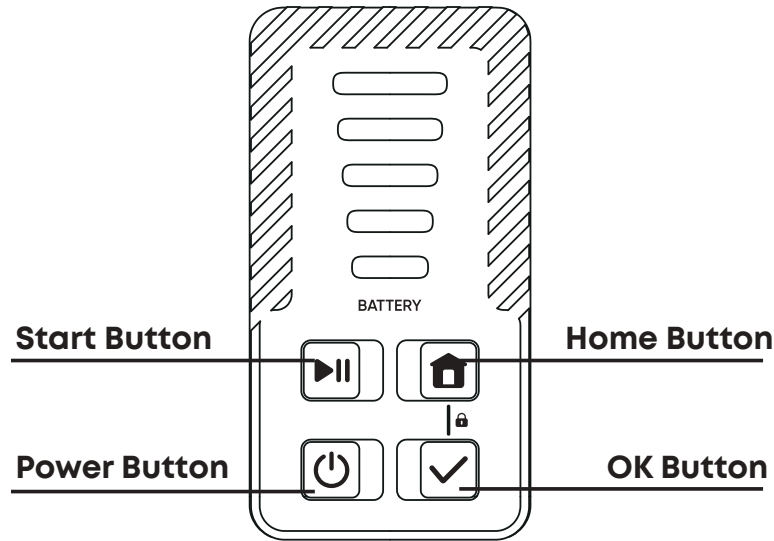



Multi-Zone

If there are multiple non-adjacent lawns, please follow the app's instructions to establish a cross-zone pathway.

4. Daily Use

4.1 Panel Operations



Operation	Step Description
Power off	When the mower is powered on, press and hold  for 2 seconds. The mower will provide a voice prompt then shut down, and the indicator lights on the panel will turn off. Please note that the robot cannot be turned off while it is docked on the base station.
Power on	When the mower is powered off, press and hold  for 3 seconds to turn it on.
Start mowing	Press  and then  to confirm.
Auto-recharge	Press  and then  to confirm.
Pause	Press any button while the mower is operating.
Stop	Press STOP on the mower.
Activate/deactivate the child lock	Press and hold both  and  for 2 seconds.
Reset the Wi-Fi connection	Press and hold both  and  for 2 seconds.
Restore factory settings	Press and hold both  and  for 5 seconds.

4.2 Light Indicators

The mower is equipped with an LED light panel that contains five indicator lights. The diverse statuses of these lights inform you of the current status of the mower.

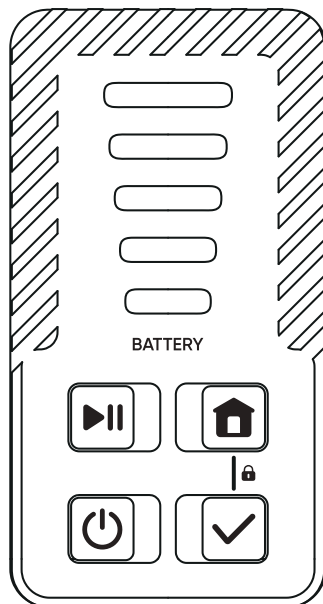

Light	State
Displays battery levels in white slow flashing, turns yellow slow flashing below 20%.	•Waiting for Wi-Fi connection.
Red	•Error.
Red flashes 3 times.	•An error occurs.
Green	•Charging.
White flashes fast for 1 second.	•Child lock activated/deactivated. •Saving map, please wait before proceeding.



Light	State
Displays battery levels in white, turns yellow below 20%.	•Standby. •Paused. •Mowing. •Remote Control. •Mapping. •Processing data.
Displays battery levels in white breathing, turns yellow breathing below 20%.	•Returning to the base station. •Returning to the starting position.

Battery Level	LED Numbers
81%-100%	5
61%-80%	4
41%-60%	3
21%-40%	2
0%-20%	1

4.3 Mow

Start mowing

Before starting, ensure your lawn is prepared and the base station is correctly installed. Position the mower on the base station to verify it's charging, as shown by a green light on the panel. After confirming, proceed to mow using one of the following three methods:

- Start mapping and mowing through the App.
- Press  then press  to start mapping and mowing.
- Set up a mowing schedule through the App. The mower will automatically start mowing when the scheduled time is reached.

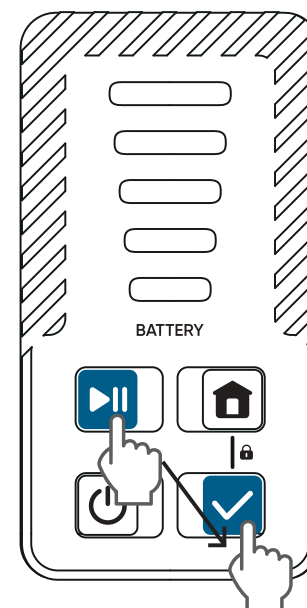

Pause

To pause the mower while it's in operation, you can do so in one of the following three methods:

- Press any button on the panel.

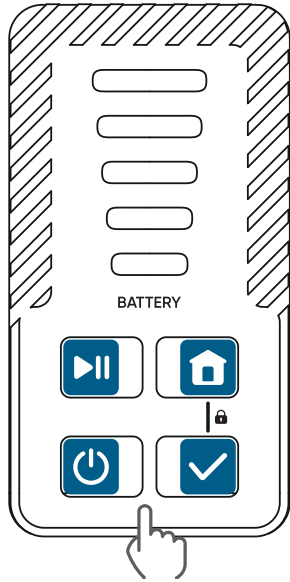

- Press **STOP** on the mower.

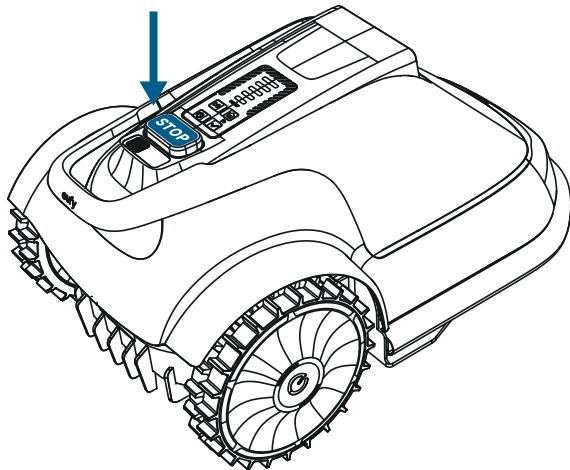

- Pause the mower's operation through the App.

Resume mowing

To resume mowing when the mower is in a paused state, you can do so in one of the following two methods:

- Press  then  to continue working.

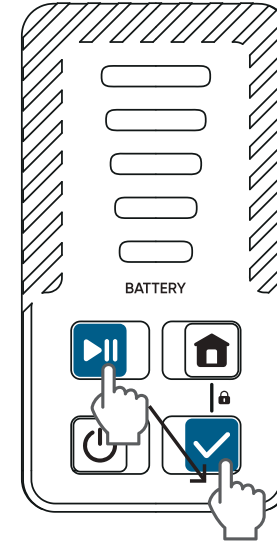

- Resume the mower's operation through the App.

Recharging the Mower

To recharge the mower, initiate the auto-recharge function for the robot. You can do so in one of the following two methods:

- On the mower, press  and then , and the mower will return to the base station to start charging.

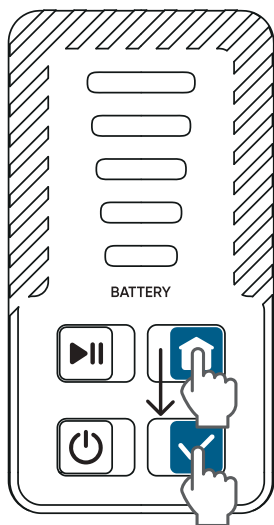

- Start the auto-recharge process through the App. You can also end the current mowing session by manually carrying the mower back to the base station.

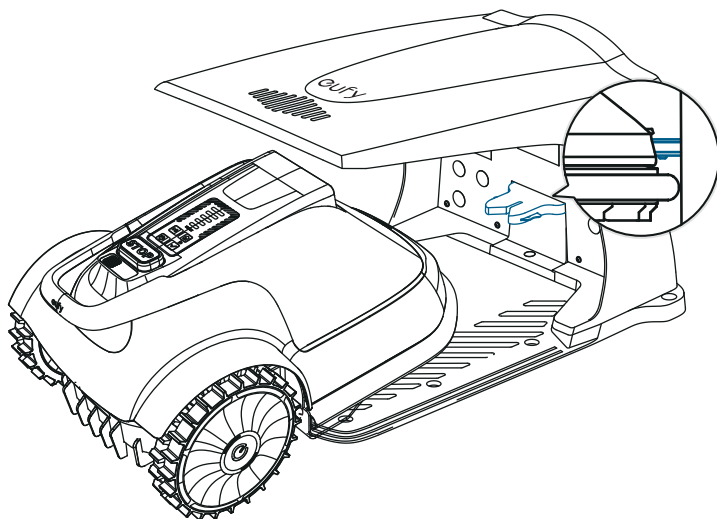

If you want the robot to end the current task, you can also do so by using the "Stop" function in the App.

5. Maintenance

For better operation and lifetime of your mower, clean the mower regularly and replace any worn parts.

Please use a soft brush or cloth to clean the exterior of the mower thoroughly. Do NOT clean with alcohol, gasoline, acetone, or other corrosive/volatile solvents. These substances may damage the appearance and internal structure of the mower.

WARNING: Before maintenance, please ensure that the mower is powered off.

WARNING: Wear protective gloves when handling or working near the blade.

WARNING: Always wear long trousers and work shoes when servicing the mower.

WARNING: The mower can only be maintained by adults.

5.1 Keep It Clean

Regularly clean the mower to remove dust, debris, and accumulated grass clippings.

Please DO NOT use a high-pressure washer to avoid damaging electronic or mechanical components.

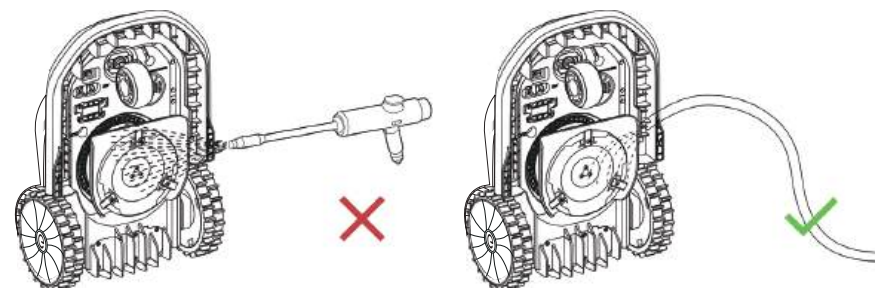

Chassis and blade disc

If the chassis or blade disc are dirty, use a brush or a water hose to clean. Please remove any stuck debris so that it does not cause a crack in the blade disc.

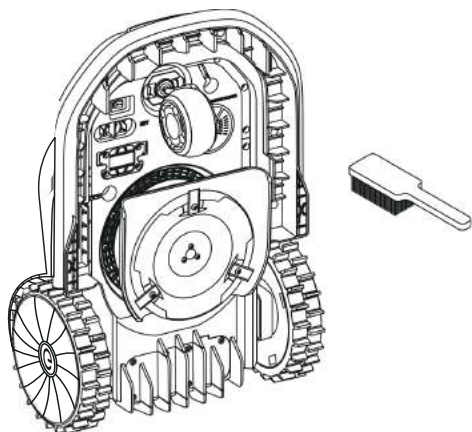

Driving wheels

Remove mud or debris from the wheels for better traction.

Omni wheel

Inspect and clean universal wheels regularly. If the wheels are stuck, clean off the debris.

Apply the provided grease to the support of the omni-wheel after cleaning and every month.

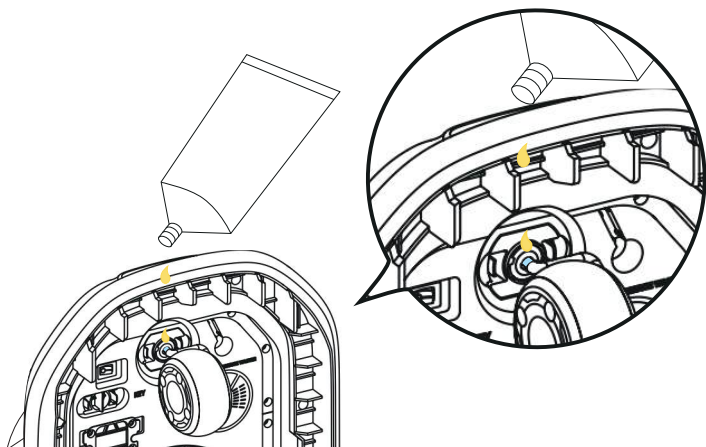

Rain sensor

Check the rain sensor regularly and make sure the rain sensor is not covered by mud, grass clippings or other objects. You can either wash it or clean it with a soft brush. After cleaning, dry the rain sensor area.

V-FSD 1.0 Cam sensor

If the V-FSD 1.0 Cam sensors are covered with dirt, please use the provided lens cloth to gently wipe the sensor.

WARNING: V-FSD 1.0 is equipped with a precision camera. To avoid scratching, do not use any sharp or hard materials, such as a brush, to clean the sensor.

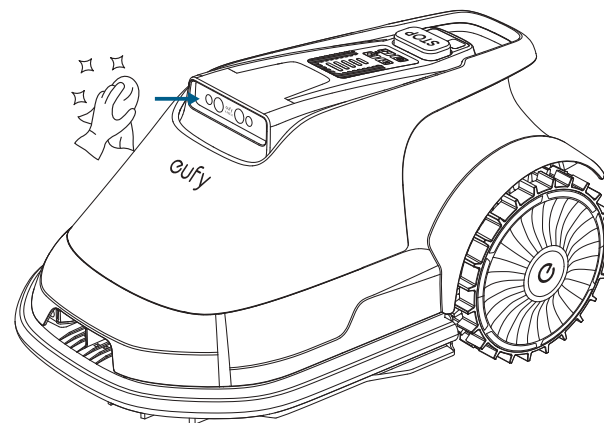

Base station

To ensure proper docking, regularly inspect and clean the base station to remove any debris or mud. Make sure all connecting parts of the base station, the extension cable, and the power supply are not blocked.

Please use a clean cloth to wipe the base station marker regularly.

WARNING : To avoid scratching, do not use any sharp or hard materials, such as a brush, to clean the base station marker.

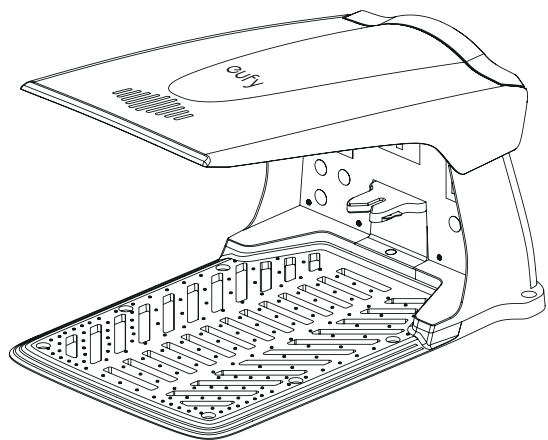

5.2 Replace Cutting Blades

To ensure safe operation, replace worn or damaged blades. Additionally, regularly changing the blades helps achieve satisfactory mowing results and efficient energy use.

For regular users, you're recommended to replace the blades and screws every 1–2 months for safety and optimal mowing performance.

WARNING: Always wear protective gloves when replacing the blades.

WARNING: Use only the specified screws and blades approved by the manufacturer.

WARNING: DO NOT reuse screws. Used screws may wear out quickly, causing the blade to loosen, which can lead to serious injuries.

WARNING: To maintain a balanced cutting system, replace **all 3 blades and screws** simultaneously.

How to replace the blades

1. Gather the following items before starting.

- 3 blades (eufy SK5)
- 3 screws
- Cross-tip screwdriver (PH2)
- Gloves

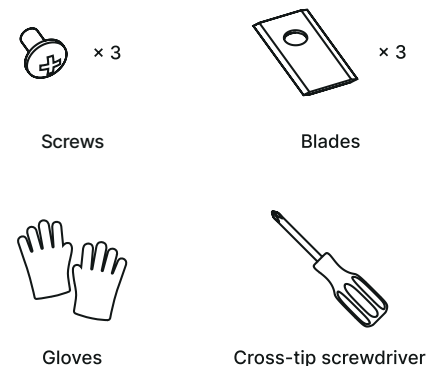

2. Turn off the main switch.

WARNING: Remember to power off the mower before operation.

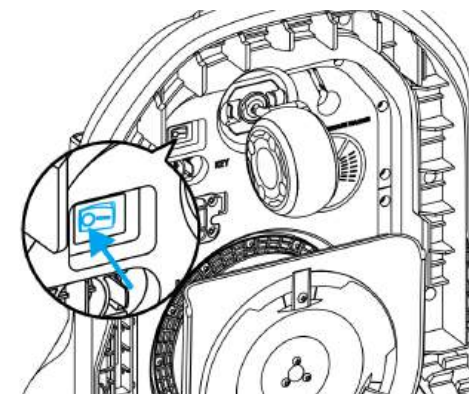

3. Gently turn the mower over on a soft surface, then remove the screws and blades.

NOTE: Be careful not to scratch the V-FSD Cam Sensor.

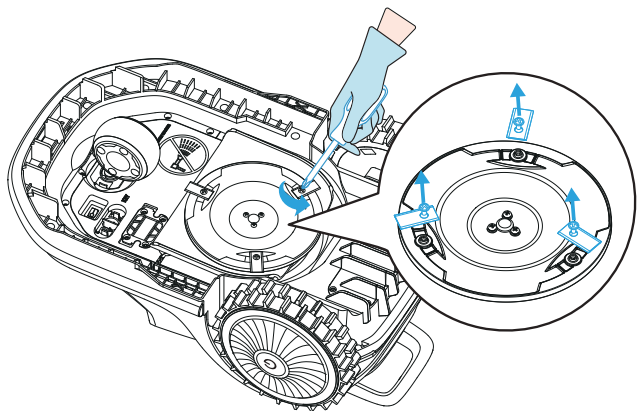

4. Install and ensure the new blades and screws are securely fastened (Torque: 1 N·m).

NOTE: Before installing the new screws, it is recommended to position the blades as shown in the following figure on the left, to make the later installation step easier.

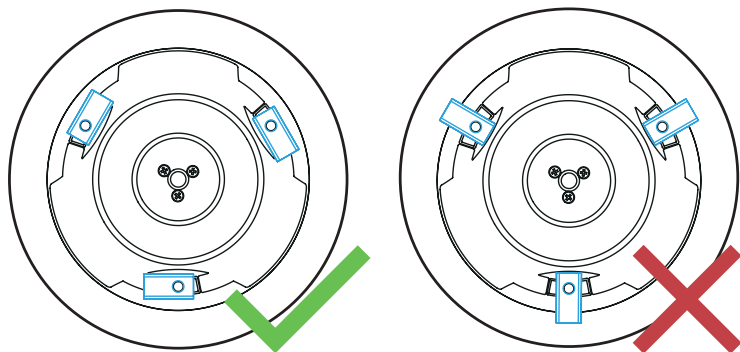

WARNING : Do not hang the blade on the screw.

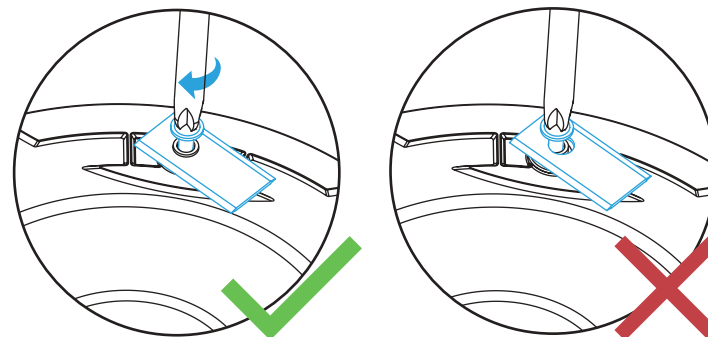
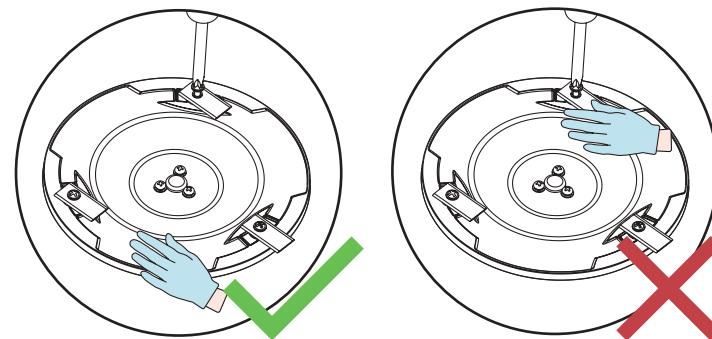

5. Check that the blades pivot freely. If not, please loosen the corresponding screws and tighten them again.

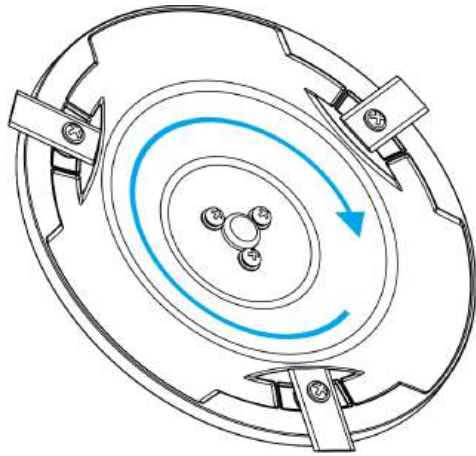

5.3 Transportation

To safeguard your mower, please use its original packaging for long-distance transport.

Always turn off the device before lifting, moving, or transporting it. Handle it gently to avoid damage from rough handling, such as throwing or applying excessive pressure.

Proper lifting and moving

Lift the mower using the handle, ensuring the blade disc is facing away from your body.

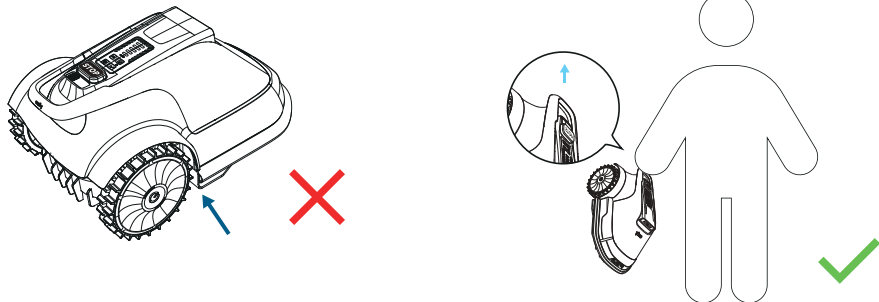

WARNING : Never lift or carry the mower while its motor is operating or rotating.

To prevent damage to the mower and/or the base station, please **DO NOT** lift the mower by the handle directly while it is docked at the base station. Always remove the mower from the base station before lifting.

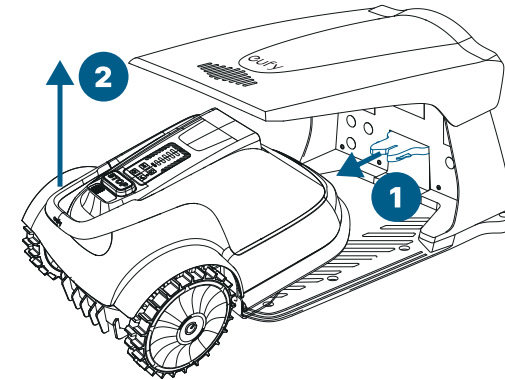

5.4 Battery

- Before storing, power off the mower and charge its battery to 85% or higher to prevent over-discharge and potential damage to the electrical components. For long-term storage, recharge the mower every 120 days (about 4 months).
- Battery damage caused by over-discharge will not be covered by the Limited Warranty.
- To maintain battery health, avoid extreme temperatures: do not use or store the battery below -20°C (-4°F) or above 50°C (122°F).
- The mower may experience significantly increased charging time and potentially shut down during mowing if the battery temperature is above 40°C (104°F) or below 5°C (41°F).

The battery life depends on how often the product is used and the total working hours. When the operation time is significantly shorter than usual per full charge or the lawn is not well-cut, consider contacting with the after-sellers or replacing the battery.

WARNING :

- Only use the battery produced by the original manufacturer. Each mower contains one battery pack.
- Do not use non-rechargeable batteries.
- Do not dismantle or puncture the battery casing. Keep away from metal objects to prevent short circuits. Keep away from fire, heat and direct sunlight.
- For information about battery and electrical waste, please contact your household waste disposal service, your local or regional waste management office, or your point-of-sale.
- The battery compartments is not supported to be opened regularly. Only open the battery compartment when you need to change the battery.
- The battery pack contains electrolytes. If the electrolyte leakage comes into contact with your skin, wash off with soap and water immediately. Get medical help in case of eye contact and immediately flush the eyes with plenty of water for at least 15 minutes without rubbing.

5.5 Power Supply

Disconnect the power supply:

- Before clearing a blockage.
- Before checking, cleaning or working on the mower.
- After striking a foreign object to inspect the mower for damage.

Regularly examine the cord, plug, enclosure, and other parts. If any damage or signs of aging are found, stop using it immediately.

WARNING :

- **Do not use a damaged power supply:** Operate your equipment only with a fully intact power supply. If the power cord or plug is damaged, it must be replaced by the manufacturer, a service agent or the after-seller. This is crucial to prevent hazards. If the extension cord is found to be defective, replace it with a manufacturer-approved 10-meter cable.
- **Avoid connecting or touching damaged cords:** Never plug in a damaged cord or extension to the power outlet. Avoid touching a damaged cord or extension cable until it's safely unplugged from the socket. Damaged cords could expose you to live electrical parts, posing a danger.
- **Use only with the intended devices:** You must not use the power supply with any device or battery other than those specified by the manufacturer. Using it with other products can pose risks of injury, fires, or electric shocks. Only the original batteries are assured to be safe for use.
- **No not charge a leaking battery:** Never attempt to charge your device if the battery is leaking. Doing so risks harm and equipment damage.
- Keep the extension cable away from moving hazardous parts to avoid damage to the cords which can lead to contact with live parts.
- During a thunderstorm threat, unplug the power supply from the outlet. Disconnect all cables and wires linked to the base station. Reconnect everything once the risk of thunder has passed.

WARNING: Connect the the mower and/or its peripherals only to a supply circuit protected by a residual current device (RCD) with a tripping current of not more than 30 mA.

5.6 Storage

- Before storing, ensure the mower is powered off and its battery is charged to at least 85%. This prevents over-discharge that can lead to permanent damage.
- Store the mower in a cool, dry place indoors. Keeping it away from sunlight and extreme temperatures will help prevent the premature aging of components and potential battery damage.

- Keep the mower, the base station, and the power supply away from any heat sources like stoves or radiators, as well as chemicals. Ensure the power supply is protected from moisture and placed in a well-ventilated area.

5.7 Recycling and EOL Disposal

DO NOT treat the mower as domestic waste. For recycling information, contact your domestic waste service, your municipality, or point of sale.

WARNING : DO NOT dispose of the mower in a landfill, by incineration, or by mixing with household trash. Danger or serious injury can occur because of the electrical components.

5.8 Other

- The mower is always being improved and new software versions are made available for free. Remember to keep your eufy software updated.
- Cellular data is used to send commands to the robot lawn mower in areas without WiFi coverage and to transmit its location if the robot lawn mower is stolen. Upon first use of the lawn mower, you will receive free trial data. To continue using cellular data, please recharge it within one month of the initial use. Additionally, you will need to recharge when the data is exhausted or the time period expires. Recharging can be done through the app.

6. Limited Warranty

Thank you for choosing eufy. Below are the details of limited warranty service. Please read these terms carefully and register your product to enjoy full warranty benefits.

Anker Innovations Limited (hereinafter referred to as "Anker") guarantees that during the warranty period, this product will be repaired or replaced free of charge for any defects in materials or craftsmanship under normal usage, as long as the guidelines and instructions provided in our official documentation are followed. The official documentation includes, but is not limited to, the user manual, quick start guide, maintenance instructions, product specifications, disclaimers, and notifications within

our App. This documentation may be available in multiple languages. In the event of any conflict, the latest English version on the official website shall prevail and control.

The following measures will be chosen by Anker for the warranty service:

- Replacement or repair of the defective parts, components or products. Replacement parts, components or products may not be new but will be in good working condition and carry the remaining warranty period of the original product. If the parts, components or products cannot be repaired under the conditions of no stock, off production or any other reasons, Anker would replace the product with functionally equivalent model.
- Any parts, components, or products replaced during service or under warranty become the property of Anker.
- The warranty does not constitute additional claim rights.

Please be prepared to provide your original purchase receipt and the product's serial number, and make sure to upload your log files. If you wish to send your product for further diagnosis to a local service center or the Anker factory, you must arrange the shipping yourself. Should the issue be covered by the warranty, Anker will repair or replace the product and return it to you at no additional charge. If the problem is not covered by the warranty, Anker or the designated service center reserves the right to charge a fee for the service provided.

The limited warranty period varies for different products and components, as detailed in the table below:

Component	Limited Warranty Period
Robot lawn mower	2 years
Base station	2 years
Power adapter	2 years
Battery pack	2 years
Decoration / Appearance	No warranty
Cutting blade kit	No warranty
Other product accessories	No warranty

Warranty period start date

- The warranty period for the product starts from the date when the product is delivered.
- If you are unable to present an invoice or other acceptable proof of the purchase delivery date, Anker will first determine whether the first usage date recorded by the mower, such as the first mowing or first connection to Wi-Fi, can be used as the start date of the warranty period.
- If the first usage date is not accepted, the warranty will begin 90 days after the production date.
- This warranty period applies unless a different arrangement has been made between you and Anker.

Limited warranty eligibility

- Your product must be purchased from an authorized Anker dealer.
- You must provide the original purchase receipt.
- The serial number on your product must be legible, unobscured, untampered, and unmodified.
- All tamper-resistant seals must be intact, in place, and unmodified.

Limited warranty exclusions

The warranty does not cover the following:

- Claims made by third parties against you for damages.
- Products that have been modified without authorization.
- Damage caused by failure to follow the guidelines and instructions provided in our official documentation.
- Damage resulting from the use of improper attachments or parts not intended for the design.
- Damage caused by personal actions, foreign objects, or accidents.
- Damage caused by acts of nature or natural disasters, such as fire, flood, earthquake, lightning, typhoons and other natural disasters.
- Dissatisfaction on the product other than its quality, e.g. product color, outlook, shape.
- When configuring the parameters or behavior of the robot for the lawn perimeter

and edges (including setting the edge cutting distance and pathways between lawns), the operation of the robot must be supervised. Please note that any damage to the robot caused by such settings, as well as any damage caused by the robot to people, furniture, pipes, wires, or other equipment during its operation, is beyond the scope of the warranty. Additional losses will not be compensated.

- Special, incidental, punitive, indirect, or consequential damages. This includes, but is not limited to, loss of profits, business revenue, goodwill, or anticipated savings. Loss, damage, or disclosure of your data.
- The warranty on the Cellular data module and its SIM card will not be valid under the following conditions:
 - The cellular network is not activated within 6 months of receiving the product.
 - The cellular data is not recharged within 6 months after the traffic or time is expired.

In any event, the total liability of Anker, its affiliates, suppliers, resellers, or service providers for damages from any cause is limited to the amount of actual direct damages, up to a maximum of the amount paid for the product.

Additional information

The warranty policy is subject to and governed by the latest English version available on the official website.

In case of any dispute, Anker Innovations Limited reserves the rights for any final decision.

7. Important Information

7.1 Trademark And Legal Statement

eufy is a registered trademark of Anker Innovations Limited, Android and Google Play are trademarks of Google LLC, and App Store is a service mark of Apple Inc. All trademarks mentioned in this manual are the property of their respective owners, retaining their trademark rights.

We have made every effort to include descriptions and instructions for all features of eufy robot lawn mower E15/E18 in this printed material. However, due to ongoing product improvements and design changes, your eufy robot lawn mower E15/E18 may differ slightly from what is displayed in this document. Please visit the Apple App Store (iOS) or Google Play Store (Android) to download and install the latest version of the

eufy application.

Please note that eufy robot lawn mower E15/E18 comes in multiple models with varying features, and some features mentioned in this document may not apply to your device. The manufacturer reserves the right to change the design and functionality of eufy products and documents without prior notice.

© 2024 Anker Innovations Limited. All rights reserved.

eufy Legal Disclaimer

IMPORTANT: Users are required to agree to read the entire user manual and fully understand its contents (especially the sections related to safety warnings) before using this product, and comply with the instructions herein.

All damages resulting from misuse or failure to follow the user manual, including but not limited to the following circumstances, are the responsibility of the user:

1. Claims against you by third parties for injuries caused;
2. Damage to your product, loss, damage, or disclosure of data;
3. Special, incidental, punitive, indirect, or consequential damages, including but not limited to loss of profits, business revenue, goodwill, or anticipated savings.

Anker and its affiliates will not be liable for any related claims, liabilities, or losses.

In no event shall Anker, its affiliates, suppliers, distributors, or service providers be liable for damages from any cause exceeding the amount of actual direct damages, not to exceed the amount paid for the product.

1. eufy robot lawn mower is an electric household product equipped with blades, which may pose risks to users, others, and nearby property. Users are required to thoroughly read the user manual and understand its contents, assuming all risks and losses associated with the product (especially those related to violations of safety warning instructions). Such risks include but are not limited to injuries, bodily harm, and/or property damage. If these consequences arise from the user assuming risks, Anker and its affiliated companies will not be held responsible for any related claims, liabilities, or losses.
2. This device is not suitable for individuals with weakened physical, sensory, or intellectual abilities (which may affect their ability to safely operate the product), or for those lacking experience and knowledge, including children, unless they have been supervised or instructed by a person responsible for their safety, and

understand the instructions for using the equipment.

3. This device is designed for mowing lawns in open and level areas. Please use only equipment recommended by the manufacturer. Any other type of usage constitutes improper use.
4. Please review and comply with the laws or regulations governing this product in your local area. Users are responsible for ensuring that their use and/or disposal of the product within their jurisdiction complies with legal requirements.
5. Consumers should immediately inspect the product and its accessories upon receipt to ensure they are in good condition.
6. All individual components and parts of eufy robot lawn mower must be installed correctly according to the user manual. Improper installation may lead to accidents. The mower may contain movable components and small parts. Please keep them out of reach of children to avoid choking hazards.
7. Please pay attention to the safety warnings listed in the user manual, including but not limited to:

WARNING: Incorrect usage of the product may pose hazards.

WARNING: Do not use the product when people, especially children or animals, are present in the working area.

WARNING: Keep hands and feet away from rotating blades. Never place hands or feet near or under the product when it is in operation.

WARNING: Seek medical assistance in case of injury or accident.

WARNING: Non-compliance with instructions in the user manual may result in injury or death to operators or bystanders.

WARNING: Failure to comply with instructions in the user manual may lead to product, material, or adjacent area damage.

WARNING: Always the mower within 6 meters of your position during operation, and avoid exceeding your line of sight.

WARNING: Do not mow while wearing open-toe sandals or barefoot.

WARNING: Do not attempt to charge the mower, power unit, base station, or power outlet if they are wet.

WARNING: Do not connect the power supply if the power cord or plug is damaged.

WARNING: Keep away from flammable or combustible materials while charging.

WARNING: Immediately stop charging and contact customer service upon

detecting unusual odors, sounds, or light indications.

WARNING: Do not ride the mower or bass station.

WARNING: Do not touch rotating blades.

WARNING: Do not dispose of the product in a landfill, burn it, or mix it with household waste. Electronic components and batteries may pose serious hazards/injuries. For information on battery and electronic waste, please contact your household waste disposal service, local or regional waste management office, or your point of purchase.

8. This product contains battery components. Please adhere to the following safety handling and usage guidelines:
 - **Only use the battery produced by the original manufacturer.** These batteries are essential for the device's operation and should not be tampered with.
 - **Maintain battery in a clean and dry condition.** Avoid exposure to moisture or contaminants that may affect their performance.
 - **Avoid exposing battery to heat sources or flames.** Prolonged exposure to high temperatures can lead to damage or malfunction. Store battery away from direct sunlight.
 - **Prevent short-circuiting of battery packs.** Store them securely and avoid contact with conductive materials that could cause unintended connections.
 - **Do not dismantle or modify battery packs.** Alterations may result in hazardous situations or damage to the product.
 - **Handle battery with care to prevent mechanical shock.** Rough handling can

lead to internal damage or leakage.

- **In case of leakage, avoid skin or eye contact with battery fluids.** Rinse affected areas thoroughly with water and seek medical attention if necessary.
- **Seek immediate medical advice if battery are swallowed.** Ingestion can lead to serious health complications.
- **Use only designated battery recommended for this device.** Incompatible batteries may pose safety risks or damage the equipment.
- **Keep battery out of reach of children.** Store them in a secure location inaccessible to young children.
- **Dispose of battery properly in accordance with local regulations.** Do not

dispose of battery in regular household waste.

By adhering to these guidelines, you ensure safe usage and prolong the lifespan of your device. For any inquiries or assistance, please contact our customer support.

9. Users are not permitted to use any non-genuine accessories, and unauthorized disassembly or modification of the product is prohibited. You shall bear sole responsibility and risk for any damages, injuries, and property losses resulting from this. Anker shall not be liable for any claims, liabilities, and losses (or potential liabilities) arising from any harm, damage, or legal disputes caused by violations of the above terms, user inexperience, or failure to comply with the instructions in this manual.
10. Anker reserves the right to make changes to the product, release firmware updates, and update this manual at any time. Due to printing errors, inaccuracies in current information, or improvements to procedures and/or equipment necessary for the improvement of this user manual, Anker may make changes at any time without further notice. Such changes will be incorporated into new versions of this user manual. All illustrations are for reference only and may inaccurately depict actual equipment. Actual products and features may vary. Due to product updates, there may be some discrepancies in color, appearance, and other aspects between the products listed in this manual and the products you actually purchase. Please refer to the actual product.
11. This document should be considered a permanent part of the product and should be provided to the user along with the product at all times. Once again, thank you for choosing eufy!

7.2 Notice

Information on Disposal for Users of Waste Electrical and Electronic Equipment



This symbol on the product or on its packaging indicates that used electrical and electronic products should not be mixed with unsorted municipal waste. For proper treatment, it is your responsibility to dispose of your waste equipment by arranging to return it to designated collection points.

Disposing of this product correctly will help save valuable resources and prevent any

potential negative effects on human health and the environment, which could otherwise arise from inappropriate waste handling.

To return your used device, please use the return and collection systems or contact the retailer where the product was purchased, which is free of charge, please contact your local authority for further details of your nearest designated collection point.

Penalties may be applicable for incorrect disposal of this waste, in accordance with your national legislation.

FCC COMPLIANCE NOTICE

This equipment must be installed and operated in accordance with provided instructions and the antenna(s) used for this transmitter must be installed to provide a separation distance of at least 20cm from all persons and must not be co-located or operating in conjunction with any other antenna or transmitter. End-users and installers must be provided with antenna installation instructions and transmitter operating conditions for satisfying RF exposure compliance.

This device complies with Part 15 of the FCC Rules. Operation is subject to the following two conditions:

1. This device may not cause harmful interference, and
2. This device must accept any interference received, including interference that may cause undesired operation.

Any changes or modifications not expressly approved by the party responsible for compliance could void the user's authority to operate the equipment.

This equipment has been tested and found to comply with the limits for a Class B digital device, pursuant to part 15 of the FCC Rules. These limits are designed to provide reasonable protection against harmful interference in a residential installation. This equipment generates, uses, and can radiate radio frequency energy and, if not installed and used in accordance with the instructions, may cause harmful interference to radio communications. However, there is no guarantee that interference will not occur in a particular installation. If this equipment does cause harmful interference to radio or television reception, which can be determined by turning the equipment off and on, the user is encouraged to try to correct the interference by one or more of the following measures:

- Reorient or relocate the receiving antenna.

- Increase the separation between the equipment and receiver.
- Connect the equipment to an outlet on a circuit different from that to which the receiver is connected.
- Consult the dealer or an experienced radio/TV technician for help.

IC RSS WARNING

This device complies with Industry Canada license-exempt RSS standard(s). Operation is subject to the following two conditions: (1) this device may not cause interference, and (2) this device must accept any interference, including interference that may cause undesired operation of the device.

IC RADIATION EXPOSURE STATEMENT

This equipment complies with IC RSS-102 radiation exposure limits set forth for an uncontrolled environment. This equipment should be installed and operated with a minimum distance of 20cm between the radiator & your body.

EU DECLARATION OF CONFORMITY

This product complies with the radio interference requirements of the European Community.

Hereby, Anker Innovations Limited declares that the radio equipment type T2801/T2880 is in compliance with all the related European Directives. The full text of the EU Declaration of Conformity is available at the following website: <https://support.eufylifecom/s/articleRecommend?type=Download>.

Willkommen

Vielen Dank, dass Sie sich bei der Wahl Ihres Rasenmähers für die Gartenpflege für eufy entschieden haben! Der eufy Roboter-Rasenmäher ist mit einer einfachen Ein-Schritt-Installation einsatzbereit. Verabschieden Sie sich von Begrenzungsdrähten, komplizierter RTK-Einrichtung und schwer zu bedienender manueller Rasenkartierung.

Eufy mäht so intelligent wie ein Mensch, dank des innovativen KI-Vision-Systems eufy V-FSD.

Dieses Benutzerhandbuch wird Ihnen helfen, den eufy Roboter-Rasenmäher zu erlernen und zu bedienen. Genießen Sie den Spaß am sorglosen Mähen und einem perfekt gepflegten Rasen!

Verwendungszweck

Dieses Produkt ist ausschließlich für das Rasenmähen im Haushalt bestimmt. Die Verwendung des Mähers für andere Zwecke ist verboten und kann zu schweren Verletzungen führen. Es ist wichtig, dass Sie alle Warnhinweise und Vorsichtsmaßnahmen in diesem Handbuch lesen und verstehen, um Risiken zu vermeiden. Auch wenn das Befolgen der Anweisungen das Unfallrisiko verringern kann, sind einige Risiken inhärent und können nicht vollständig ausgeschlossen werden. Der Betreiber oder Benutzer ist für alle Vorfälle verantwortlich, in die andere Personen während des Betriebs des Mähers auf seinem Grundstück verwickelt sind.

1. Sicherheit zuerst

WICHTIG

VOR GEBRAUCH SORGFÄLTIG LESEN – FÜR ZUKÜNFTIGE REFERENZEN AUFBEWAHREN

Ihre Sicherheit hat für uns oberste Priorität. Bitte lesen Sie vor der Verwendung des Produkts die folgenden wichtigen Sicherheitsrichtlinien, um eine sichere und angenehme Nutzung zu gewährleisten.

Die Sicherheitsregeln zielen darauf ab, Ihre Aufmerksamkeit auf potenzielle Gefahren zu lenken. Die Sicherheitssymbole und deren Erklärungen erfordern Ihre sorgfältige

Aufmerksamkeit und Ihr Verständnis. Die Sicherheitswarnungen beseitigen nicht von selbst jede Gefahr. Die Anweisungen oder Warnungen, die sie geben, sind kein Ersatz für geeignete Maßnahmen zur Unfallverhütung.

WARNUNG: Lies alle Sicherheitshinweise und Anweisungen sorgfältig durch. Stellen Sie sicher, dass Sie die Anweisungen verstehen und mit den Bedienelementen und dem ordnungsgemäßen Gebrauch des Geräts vertraut sind. Das Nichtbeachten der Warnungen und Anweisungen kann zu elektrischem Schlag, Feuer und/oder schweren Verletzungen führen. Lesen Sie die Anweisungen für den sicheren Betrieb des Geräts sorgfältig durch. Bewahren Sie alle Warnungen und Anweisungen zum späteren Nachschlagen auf.

WARNUNG: Die Nichtbeachtung einer Sicherheitswarnung kann zu schweren Verletzungen von Ihnen selbst oder anderen führen. Befolgen Sie stets die Sicherheitsvorkehrungen, um das Risiko von Feuer, Stromschlag und Verletzungen zu verringern. Bewahren Sie die Bedienungsanleitung auf und lesen Sie sie regelmäßig, um den sicheren Betrieb fortzusetzen und andere Personen, die dieses Werkzeug verwenden könnten, zu unterweisen.

WARNUNG: Diese Maschine erzeugt während des Betriebs ein elektromagnetisches Feld. Dieses Feld kann unter bestimmten Umständen aktive oder passive medizinische Implantate stören. Um das Risiko schwerer oder tödlicher Verletzungen zu verringern, empfehlen wir, dass Personen mit medizinischen Implantaten sollten vor der Bedienung dieser Maschine ihren Arzt und den Hersteller des medizinischen Implantats konsultieren.

HINWEIS: Der Begriff, "Gerät" umfasst der Rasenmäher, die Ladestation und alle Komponenten, Zubehör und Ausrüstung im Zusammenhang mit diesem Produkt.

- Lesen Sie die Anweisungen sorgfältig durch. Machen Sie sich mit der Bedienelementen und dem ordnungsgemäßen Gebrauch des Geräts vertraut.
- Dieses Gerät ist nicht für den Gebrauch durch Personen (einschließlich Kinder) mit eingeschränkten physischen, sensorischen oder geistigen Fähigkeiten oder mangelnder Erfahrung und Kenntniss vorgesehen, es sei denn, sie wurden von einer für ihre Sicherheit verantwortlichen Person beaufsichtigt oder über die Verwendung des Geräts unterrichtet.

- Benutzer sollten zwischen 18 und 70 Jahre alt sein. Lokale Vorschriften können das Alter des Bedieners einschränken. Kinder sollten beaufsichtigt werden, um sicherzustellen, dass sie nicht mit dem Gerät spielen.
- Stellen Sie sicher, dass Sie den Rasenmäher und die Ladestation gemäß den Richtlinien einrichten und verwenden. Für das vollständige Benutzerhandbuch und aktuelle Informationen besuchen Sie bitte eufy.com
- Die Verwendung des Geräts für andere Zwecke als das Mähen kann zu schweren Verletzungen führen. Um Verletzungen zu vermeiden, lesen und verstehen Sie bitte alle Warnungen und Vorsichtsmaßnahmen. Sie können das Risiko verringern, indem Sie die Anweisungen und Warnungen in diesem Handbuch befolgen, aber Sie können nicht alle Risiken ausschließen. Der Bediener oder Benutzer ist verantwortlich für Unfälle oder Gefahren, die anderen Personen auf ihrem Grundstück widerfahren.
- Der Rasenmäher verfügt über viele eingebaute Sicherheitssensoren; dennoch bestehen weiterhin Sicherheitsrisiken. Stellen Sie eine Mähzeit ein, wenn sich keine Personen oder Haustiere auf dem Rasen befinden. Informieren Sie die Nachbarn über die Risiken von Unfällen oder Gefahren.
- **Wenn Sie den Rasenmäher auf einem öffentlichen Rasen verwenden oder wenn Ihr Rasen für Ihren Nachbarn oder die Straße zugänglich ist, schützen oder umzäunen Sie den Rasen, oder stellen Sie ein Warnschild um den Arbeitsbereich auf, das lautet: WARNUNG! Automatischer Rasenmäher! Halten Sie Abstand zur Maschine! Beaufsichtigen Sie Kinder!**
- Versuchen Sie NICHT, dieses Gerät selbst zu modifizieren. Änderungen könnten seine Funktionen stören, zu schweren Verletzungen und/oder Schäden führen oder die eingeschränkte Garantie ungültig machen.
- Verwenden Sie nur Teile und Zubehör, die vom Hersteller von eufy genehmigt wurden.
- Bitte stellen Sie sicher, dass Sie die richtige Schulung erhalten, bevor Sie das Gerät verwenden. Lassen Sie niemals Personen, die mit diesem Gerät nicht vertraut sind, oder Kinder es bedienen. Stellen Sie sicher, dass nur diejenigen, die verstehen, wie der Rasenmäher funktioniert und sich verhält, ihn benutzen dürfen.
- Der Rasenmäher Batterien, die nur vom Hersteller oder autorisiertem Servicepersonal ausgetauscht werden können.

- Um den Rasenmäher aufzuladen, verwenden Sie nur die Ladestation.
- Suchen Sie sofort ärztlichen Rat auf, wenn eine Zelle dieses Geräts verschluckt wurde.
- Um mögliche Schäden zu vermeiden, stellen Sie sicher, dass der Rasenmäher mindestens 1 Meter (3') von den Sprinklerköpfen entfernt arbeitet. Verwenden Sie den Rasenmäher und die Sprinkler nicht gleichzeitig. Planen Sie den Betrieb des Rasenmähers zu einer anderen Zeit als die Sprinkler.
- Seien Sie vorsichtig beim Einstellen der Maschine, um zu verhindern, dass Finger in die beweglichen Klingen und festen Teile der Maschine geraten.
- Ersetzen Sie abgenutzte oder beschädigte Teile aus Sicherheitsgründen; Verwenden Sie nur echte Ersatzteile und Zubehör. Wo Teile verbraucht werden, sollte das Ersatzteil eindeutig identifiziert werden, z. B. durch die Verwendung einer Teilenummer oder anderer Mittel.

1.1 Vor dem Rasenmähen

- Stellen Sie sicher, dass das automatische Perimeterabgrenzungssystem gemäß den Anweisungen korrekt installiert ist.
- Bei Mehrspindelgeräten darauf achten, dass sich beim Drehen einer Klinge auch die anderen Klingen drehen können.
- Vermeiden Sie den Betrieb des Geräts auf nassem Gras, wenn möglich.
- Betreiben Sie das Gerät oder seine Peripheriegeräte nicht, wenn Schutzvorrichtungen oder Abschirmungen beschädigt sind oder wenn das Kabel ausgefranst oder abgenutzt ist.
- Verwenden Sie den Rasenmäher nicht, wenn die Messerschleibe, das Gehäuse, die Klinge, Schrauben, Muttern oder Kabel beschädigt sind.
- Seien Sie vorsichtig mit scharfen Gegenständen in diesem Produkt, wie Schrauben und Pfählen. Richten Sie diese nicht auf Menschen oder Tiere.
- Für optimale Mähleistung empfehlen wir, bei trockenen Bedingungen zu mähen. Mähen im Regen kann dazu führen, dass sich Gras am Rasenmäher verklumpt und der Rasenmäher rutschen kann. Vermeiden Sie das Mähen bei ungünstigen Wetterbedingungen, einschließlich starkem Regen, Gewittern oder Schnee.
- Überprüfen Sie regelmäßig, ob alle Teile des Rasenmähers ordnungsgemäß funktionieren.
- Überprüfen Sie regelmäßig, ob die Klingen, Klingenschrauben und die Schneidvorrichtung abgenutzt oder beschädigt sind. Wenn dies der Fall ist, ersetzen Sie die Klingen und

Schrauben in Sätzen, um das Gleichgewicht zu erhalten. Seien Sie vorsichtig bei Mehrspindelmodellen, da das Drehen einer Klinge dazu führen kann, dass sich auch die anderen Klingen drehen.

- Untersuchen Sie gründlich den Bereich, in dem das Gerät verwendet werden soll, und entfernen Sie alle Gegenstände, die von der Maschine geworfen werden können.
- Überprüfen Sie regelmäßig den Bereich, in dem der Rasenmäher verwendet wird, und entfernen Sie Steine, Stöcke, Drähte, Knochen und andere Fremdkörper. Die beschränkte Garantie deckt keine Schäden ab, die durch auf dem Rasen zurückgelassene Gegenstände verursacht werden.

1.2 Beim Mähen

- Kinder dürfen sich nicht in der Nähe der Maschine aufhalten oder mit ihr spielen, wenn sie in Betrieb ist.
- Starten Sie den Rasenmäher gemäß den Anweisungen im Handbuch. Achten Sie beim Einschalten darauf, dass Ihre Hände und Füße von den rotierenden Klingen ferngehalten werden. Vermeiden Sie es, Hände oder Füße in die Nähe oder unter bewegliche Teile und Klingen zu bringen. Halten Sie sich immer von der Auswurföffnung fern. Positionieren Sie Ihre Hände oder Füße niemals in die Nähe oder unter den Rasenmäher, wenn er läuft.
- Nehmen Sie den Rasenmäher niemals auf oder tragen Sie ihn, wenn der Motor läuft. Vermeiden Sie es, den Rasenmäher während des Betriebs anzuheben. Das Sitzen oder Fahren auf dem Rasenmäher oder der Ladestation ist strengstens untersagt. Legen Sie außerdem keine Gegenstände auf den Rasenmäher oder die Ladestation.
- Schalten Sie das Gerät aus:
 - Bevor Sie eine Blockade entfernen.
 - Vor der Inspektion, Reinigung oder Wartung des Rasenmähers.
- Schalten Sie das Gerät aus, wenn es nicht verwendet wird. Der Rasenmäher kann nur gestartet werden, wenn seine Stromversorgung eingeschaltet ist.
- Berühren Sie keine beweglichen Teile, bis sie vollständig zum Stillstand gekommen sind.
- Lassen Sie den Rasenmäher nicht unbeaufsichtigt arbeiten, wenn Sie wissen, dass sich Haustiere, Kinder oder Personen in der Nähe befinden.
- Seien Sie vorsichtig bei fliegenden Objekten! Halten Sie einen sicheren Abstand vom Rasenmäher, wenn er in Betrieb ist.

- Vermeiden Sie Überanstrengung. Halten Sie immer Ihr Gleichgewicht und stellen Sie sicher, dass Ihr Stand auf Hängen sicher ist. Gehen Sie – nicht rennen – während Sie den Rasenmäher oder dessen Zubehör verwenden. Mähen Sie nicht auf Hängen, die steiler sind als die maximal zulässige Neigung für den Betriebsbereich, einschließlich der Grenze.
- Wenn der Rasenmäher ein ungewöhnliches Geräusch macht oder einen Alarm auslöst, drücken Sie sofort die STOP-Taste.
- Wenn die Maschine anfängt, abnormal zu vibrieren, überprüfen Sie vor dem Neustart auf Schäden.
- Sollten ungewöhnliche Vibrationen auftreten, schalten Sie den Rasenmäher aus, stellen Sie ihn für etwa 30 Sekunden auf eine ebene Fläche und starten Sie ihn dann neu. Wenn das Problem weiterhin besteht, wenden Sie sich an den autorisierten Kundendienst.

1.3 Sichere Nutzung

- Verwenden Sie den Rasenmäher nicht außerhalb des Temperaturbereichs von 5-45°C. Der Betrieb bei niedrigen oder hohen Temperaturen kann seine Leistung beeinträchtigen und Unfälle verursachen.

Wartung und Lagerung

WARNUNG: Schalten Sie immer den Strom aus, wenn der Rasenmäher umgedreht wird. Der Strom sollte auch ausgeschaltet sein, wenn Wartungsarbeiten an der Unterseite des Rasenmähers durchgeführt werden, einschließlich Reinigung oder Wechseln der Klingen.

- Es wird empfohlen, dass ein Erwachsener regelmäßige Wartungsarbeiten am Rasenmäher durchführt (siehe „5. Wartung“).
- Überprüfen Sie die Warnvorrichtungen regelmäßig, um ihre Wirksamkeit sicherzustellen. Dazu gehören der Summer, das LED-Licht an der Ladestation und das Umgebungslicht des Mähers.
- Halten Sie alle Muttern, Bolzen und Schrauben fest angezogen, um sicherzustellen, dass das Gerät in einem sicheren Betriebszustand ist.
- Überprüfen Sie den Rasenmäher jede Woche auf abgenutzte oder beschädigte Teile und ersetzen Sie diese bei Bedarf aus Sicherheitsgründen.
- Achten Sie besonders auf die Klingen und die Klingenscheibe, um sicherzustellen, dass sie nicht beschädigt sind. Falls erforderlich, alle Klingen und Schrauben gleichzeitig ersetzen, um das

Gleichgewicht der rotierenden Teile beizubehalten.

- Befolgen Sie die Anweisungen des Herstellers zur Wartung des Geräts.
- Tragen Sie Schutzhandschuhe beim Austauschen der Klingen, um Verletzungen zu vermeiden.

Laden und Akkusicherheit

- **Sollte unter extremen Bedingungen Elektrolyt aus der Batterie austreten, vermeiden Sie den Kontakt mit der Haut. Wenn Elektrolyt mit Ihrer Haut in Kontakt kommt, spülen Sie es mit Wasser ab und konsultieren Sie einen Arzt. Im Falle eines Kontakts von Elektrolyt mit den Augen ist es wichtig, sofort einen Arzt aufzusuchen.**
- Halten Sie Feuchtigkeit, Regen oder Spritzwasser von der Ladestation fern.
- Die Umgebungstemperatur während der Verwendung des Produkts darf 45 C nicht übersteigen. Setzen Sie das Gerät niemals direkter Sonneneinstrahlung aus.
- Akkus, die defekt oder beschädigt sind oder nicht mehr aufgeladen werden können, müssen als Sondermüll entsorgt werden. Geben Sie ihn an einer speziellen Sammelstelle ab. Schaden Sie niemals unserer Umwelt. Entsorgen Sie unbrauchbare Batterien nicht im Hausmüll, Feuer oder Wasser.
- Verwenden Sie nur die vom Originalhersteller produzierte Batterie.
- Werfen Sie keine Li-Ionen-Batterien ins Wasser oder ins Feuer, Explosionsgefahr!
- Schützen Sie die Batterie vor Stößen und öffnen Sie sie nicht.
- Entladen Sie die Batterie niemals vollständig und laden Sie sie gelegentlich auf, wenn sie über einen längeren Zeitraum nicht verwendet wird. Wenn der Akku länger als 6 Monate nicht verwendet wurde, ist es ratsam, ihn aufzuladen.
- Reparieren oder manipulieren Sie den Akkupack nicht. Diese Arbeiten sollten nur von Kundendienst- oder herstellerbeauftragten Technikern durchgeführt werden.
- Falsches Laden kann zu Stromschlägen, Überhitzung oder Austritt von ätzender Flüssigkeit führen.
- Wenn das Kabel des Netzteils oder das Verlängerungskabel beschädigt oder verheddert ist, trennen Sie das Netzteil von der Steckdose und entwirren Sie es dann. Ziehen Sie zur Sicherheit immer am Steckergehäuse, nicht am Kabel, wenn Sie es von der Steckdose trennen. Wenn das Kabel beschädigt ist, wenden Sie sich an den Kundendienst für eine professionelle Reparatur oder einen Austausch.
- Schließen Sie die Ladestation und/oder seine Peripheriegeräte nur an einen Stromkreis an, der durch einen Fehlerstromschutzschalter (RCD) mit einem Auslösestrom von höchstens 30 mA geschützt ist.

- Während des Ladevorgangs sollte der verwendete Strom dem Strom des Batterieladegeräts entsprechen.
- Nicht zerlegen, öffnen oder zerreißen Sie die Batteriezellen. Vermeiden Sie Kurzschlüsse der Batterie, da dies zu Verbrennungen oder einem Brand führen kann. Setzen Sie die Batterie keinen mechanischen Stößen aus.
- Befolgen Sie immer die Anweisungen und verwenden Sie den richtigen Ladevorgang. Der Akku sollte nicht eigenständig geladen werden und darf nur geladen werden, wenn er im eufy Rasenmäher installiert ist. Verwenden Sie nur die eufy-Ladestation und den mitgelieferten Adapter zum Aufladen. Falsche Verwendung kann zu Stromschlag, Überhitzung oder zum Auslaufen der Batterie führen.

Sicherer Transport

- Für den Transport über lange Strecken verwenden Sie die Originalverpackung für die Ladestation und den Mäher.
- Um das Gerät sicher zu bewegen:
 - Drücken Sie die STOPP-Taste, um den Rasenmäher zu stoppen.
 - Schalten Sie den Rasenmäher immer aus, bevor Sie ihn anheben oder tragen.
 - Heben Sie den Rasenmäher an, indem Sie den Griff greifen.
 - Beim Tragen des Mähers darauf achten, dass die Messerscheibe vom Körper wegzeigt.

1.4 Symbole und Aufkleber

Symbole und Aufkleber

Symbole	Beschreibung
	WARNUNG - Lesen Sie die Bedienungsanleitung, bevor Sie die Maschine in Betrieb nehmen
	WARNUNG - Halten Sie einen sicheren Abstand zur Maschine während des Betriebs
	WARNUNG - Betätigen Sie das Deaktivierungsgerät, bevor Sie an der Maschine arbeiten oder sie anheben
	WARNUNG - Nicht auf der Maschine fahren
	WARNUNG - Es ist nicht erlaubt, dieses Produkt als normalen Haushaltsabfall zu entsorgen. Stellen Sie sicher, dass das Produkt gemäß den örtlichen gesetzlichen Bestimmungen recycelt wird
	Dieses Produkt entspricht den anwendbaren EG-Richtlinien
	Warnung
	Gerät der Klasse II
	Gerät der Klasse III

Symbole	Beschreibung
	Li-Ion-Batterie. Dieses Produkt ist mit einem Symbol für die 'getrennte Sammlung' aller Batteriepacks und Batteriepacks gekennzeichnet. Es wird dann recycelt oder zerlegt, um die Auswirkungen auf die Umwelt zu verringern. Akkupacks können für die Umwelt und die menschliche Gesundheit gefährlich sein, da sie gefährliche Stoffe enthalten
	Li-ion

	IPX6 für die Ladestation
	IPX6 für den Rasenmäherroboter
	Gleichstrom
	Wechselstrom
	Dieses Produkt kann recycelt werden
	Dieses Produkt ist zerbrechlich
	Diese Seite nach oben
	Von Sonnenlicht fernhalten
	Halten Sie die Verpackung dieses Produkts trocken
	Nicht rollen

1.5 Umweltschutz

 Entsorgen Sie elektrische Produkte nicht zusammen mit dem Hausmüll. Bitte recyceln Sie nach Möglichkeit. Wenden Sie sich an Ihre örtliche Abfallbehörde oder die Verkaufsstelle, um Anweisungen zur Wiederverwertung zu erhalten.

2. Über Ihren eufy Roboter-Rasenmäher

2.1 Was ist in der Box?

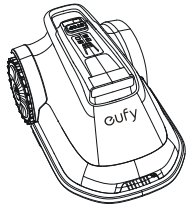

Rasenmäher

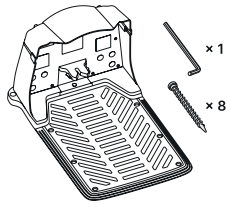

Basisstation

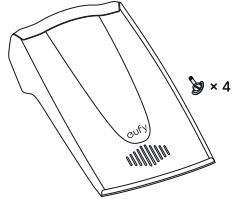

Garage



Netzadapter & Kabel



Klingen-Kit



Schmierfett



Objektiv-Reinigungstuch

2.2 Überblick

Ansicht von oben

Das Bild dient nur als Referenz

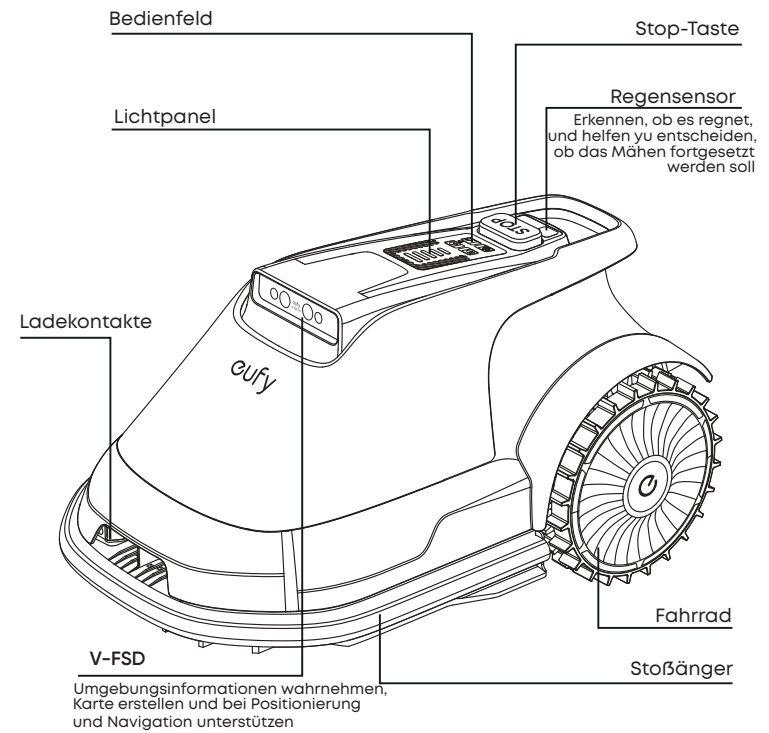

Ansicht von unten

Das Bild dient nur als Referenz

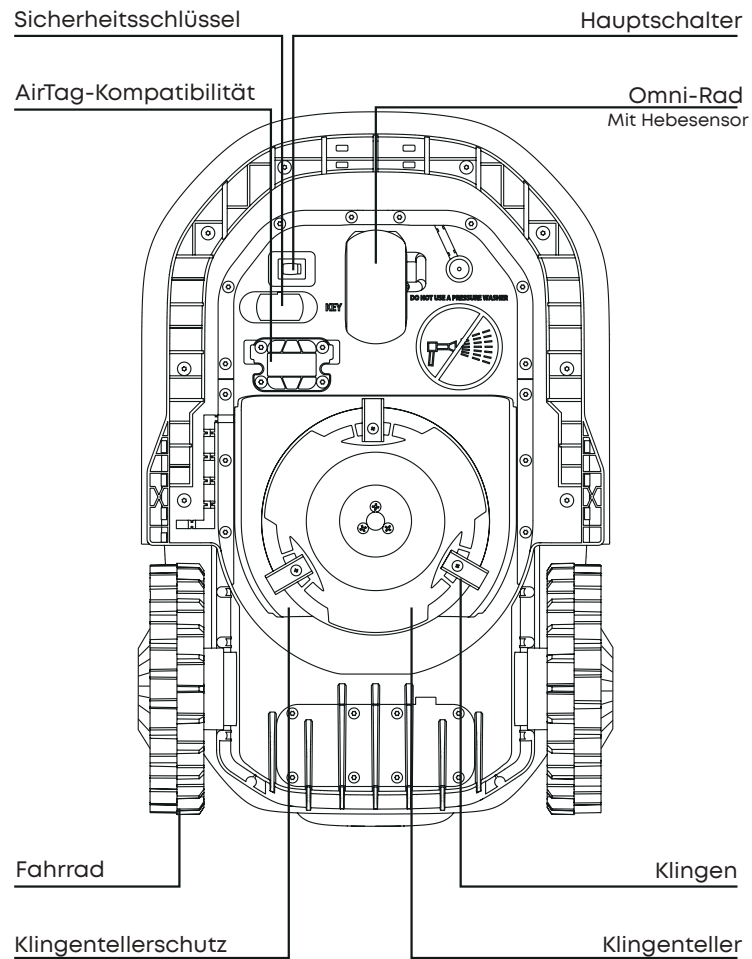

Ladestation

Das Bild dient nur als Referenz

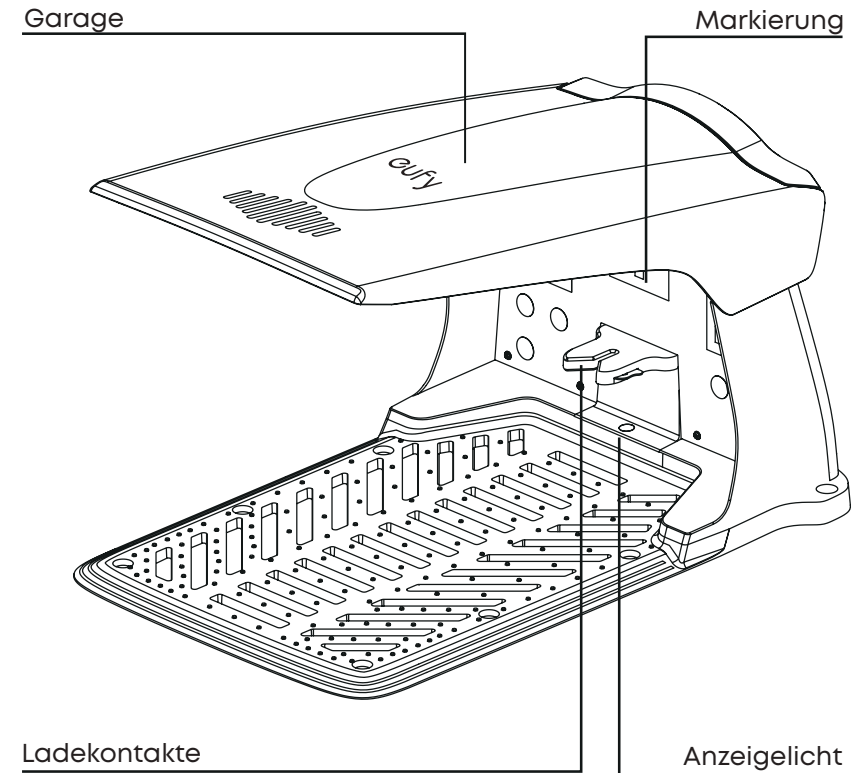

*Dieser Steckplatz dient ausschließlich zum Platzieren eines AirTags (separat erhältlich). Die eufy App funktioniert nicht mit AirTags. Für Echtzeit- Standortinformationen Ihres Mähers empfehlen wir Ihnen auch, unsere Datentarife zu abonnieren. Wenden Sie sich an den eufy-Kunden-Support, um Hilfe zu erhalten.

2.3 Die Funktionsweise des eufy Rasenmähroboters

Der eufy-Rasenmähroboter ist mit dem visuellen Wahrnehmungssystem V-FSD 1.0 ausgestattet, das ihn zum autonomen Betrieb befähigt.

- Dieses System kann zwischen grasbedeckten Flächen und anderen Oberflächen unterscheiden, um sicherzustellen, dass der Roboter die Grenzen des Rasens nicht überschreitet.
- Dieses System nutzt die visuelle Positionierungstechnologie und ermöglicht Funktionen wie Roboternavigation, systematisches Schneiden und die Rückkehr zur Ladestation.

Funktionen

Begrenzungsverwaltung

Keine Installation von Begrenzungsdrähten oder RTK-Referenzstationen, keine manuell geführte Kartierung. Mit der visuellen Wahrnehmungstechnologie V-FSD weiß eufy, wo die Grenze ist.

Systematisches Schneiden

Der eufy-Mähroboter ist mit einem fortschrittlichen visuellen Positionierungssystem ausgestattet und führt systematische Hin- und Herbewegungen beim Schneiden durch. Der Mähweg des Mähers wird nahtlos auf der zugehörigen App angezeigt, so dass der Benutzer den Fortschritt visuell verfolgen kann. Mit einer einzigen Startauslösung kann der eufy einen flächendeckenden Schnitt vornehmen.

Hindernisvermeidung

Eufy erkennt mit seiner Stereovisionstechnologie und Bildsegmentierungstechnologie Objekte in Echtzeit. Hindernisse, die nicht aus Gras bestehen, wie Baumstümpfe, Bälle, Haustiere und Kinderspielzeug, werden kollisionsfrei vermieden.

Schnitthöhe

Bevor Sie Ihren eufy Roboter-Rasenmäher zum ersten Mal benutzen, vergewissern Sie sich bitte, dass die Grashöhe auf Ihrem Rasen nicht mehr als 9 cm beträgt. Wenn Sie die Höhe Ihres Grasses drastisch verkürzen möchten, empfiehlt es sich, dies schrittweise über einen längeren Zeitraum hinweg zu tun und dabei nicht mehr als ein Drittel der Graslänge auf einmal zu schneiden, indem Sie die Schnitthöhe schrittweise anpassen. Sie können die Schnitthöhe über die App einstellen.

Aufladen des Mähers

Wenn Ihr Mäher seinen Akku aufladen muss, hört er auf zu mähen und fährt zurück zur Ladestation. Nach Abschluss des Ladevorgangs kehrt der Mäher automatisch an die Stelle zurück, an der das Mähen vor dem Aufladen unterbrochen wurde, und setzt das Mähen fort.

Multi-Basis-Modus

Wenn Sie eine separate Rasenfläche von mehr als 120 Quadratmetern haben, die der Roboter von seiner vorhandenen Ladestation aus nicht erreichen kann, können Sie den Multi-Basis-Modus verwenden. Da jede eufy-Ladestation eine eindeutige ID hat, müssen Sie für die Nutzung des Multi-Basis-Modus eine zusätzliche eufy-Ladestation erwerben. Sobald die neue Ladestation auf dem zweiten Rasen aufgestellt ist und der Mäher in die Ladestation gestellt wird, erkennt er die neue Ladestation automatisch*. Beim Starten des Mähers wird eine weitere neue Karte für diesen Rasen erstellt. Wenn der Mäher zu einer anderen Ladestation gebracht wird, lädt er die entsprechende Karte und alle Sperrzonen-Konfigurationen.

Mähplan

Sie können Ihren Mähplan über die App einstellen. Mit dieser Funktion können Sie für jeden Tag der Woche einen eigenen Mähplan festlegen.

Regensensor und Regenverzögerung

Der eufy Roboter-Rasenmäher ist witterungsbeständig. Das Mähen von nassem Gras bringt jedoch möglicherweise keine optimalen Ergebnisse. Der Mäher ist mit einem Regensensor ausgestattet, der Regen erkennt und den Mäher auffordert, mit dem Mähen aufzuhören und zu seiner Ladestation zurückzukehren. Wenn das Gras trocken ist, mäht der Mäher weiter.

Mobilfunkdaten

Die Mobilfunkdaten unterstützen die Informationsübertragung, wenn das WLAN-Signal schwach ist. Darüber hinaus ist das Mobilfunknetz für die Diebstahlsicherung erforderlich: Während der Mäher eingeschaltet ist, kann er GPS-Standortinformationen aussenden. In der App sind verschiedene Datentarife für Mobilfunknetze (separat erhältlich)* verfügbar. Wenden Sie sich an den eufy-Kunden-Support, um Hilfe zu erhalten.

*Wenn Sie einen Datentarif oder eine zusätzliche Ladestation erwerben möchten, wenden Sie sich bitte an den eufy-Support, um weitere Informationen zu erhalten.

2.4 Technische Daten

	E18 (T2801)	E15 (T2880)
Empfohlene Mähfläche	1200 m ²	800 m ²
Schnitthöhe	25 - 75mm	
Schnittbreite	203mm	
Maximale Neigung	18° (40%)	
Over-the-air Update (OTA)	App, Firmware	
Betriebsgeräusch	< 55dB	
Abmessungen des Roboters Länge × Breite × Höhe	60,3 × 39,4 × 31,8cm	
Abmessungen der Ladestation Länge × Breite × Höhe	72,7 × 48 × 45,2cm Ohne Garage Höhe: 39,8cm	
Gewicht	Mähroboter: 12,5kg Ladestation: 6,5kg	
Wasserdichtigkeitsbewertung	Mähroboter: IPX6 Ladestation: IPX6	
Betriebsspannung	24 Vd.c.	
Kapazität der Batterie	93,24 Wh	
Ladedauer	90 bis 110 Minuten	
Mähzeit mit einer vollen Ladung	90 bis 110 Minuten	
Empfohlen Betriebstemperatur	0°C bis 45°C	
Gemessener Schalleistungspegel LWA	66,30 dB	
Schalleistungsunsicherheiten KWA	3 dB	
Schalldruckpege LpA	56,0 dB	
Schalldruckunsicherheiten KpA	3 dB	
GPS-Modul-Genauigkeit für Diebstahlschutzverfolgung	2 - 5m	20 - 30m
IoT- Konnektivität	WLAN	2400,0 bis 2483,5MHz / 5150 bis 5250MHz / 5735 bis 5835MHz
	Mobilfunknetz	LTE-FDD: B1/B2/B3/B4/B5/B7/B8/B12/B13/B20/ B25/B26/B28/B66; LTE-TDD: B38/B40/B41
Power Adapter & Battery Pack	Netzteil	Modell: RKPO-UL322000 (US); RKPO- DE3002000CD-6 (EU); RKPO-AU3002000CD-6 (AU); RKPO-UK3002000CD-6 (UK). Eingang: 100-240Vac, 1,3A ,50/60Hz; Ausgang: 30Vdc, 2A
	Battery Pack	Modell: CO914K8; Leistung: 22.2Vdc, 4200mAh

3. Erste Schritte

3.1 App verbinden

Um alle verfügbaren Funktionen nutzen zu können, empfiehlt es sich, den Mäher über die eufy-App zu steuern.

Bevor Sie beginnen, stellen Sie sicher, dass:

- Ihr Smartphone mit iOS 11.0 (oder höher) oder Android 8.0 (oder höher) betrieben wird.
- das 2,4-GHz-Band-Wireless-Signal auf Ihrem Wireless-Router aktiviert ist.

1. Laden Sie die eufy-App aus dem App Store (iOS-Geräte) oder von Google Play (Android-Geräte) herunter und installieren Sie sie.



2. Öffnen Sie die App und erstellen Sie ein Konto.

3. Tippen Sie auf dem Hauptbildschirm der App auf Gerät hinzufügen, und wählen Sie Rasenmäher, um den Mäher zu verbinden.

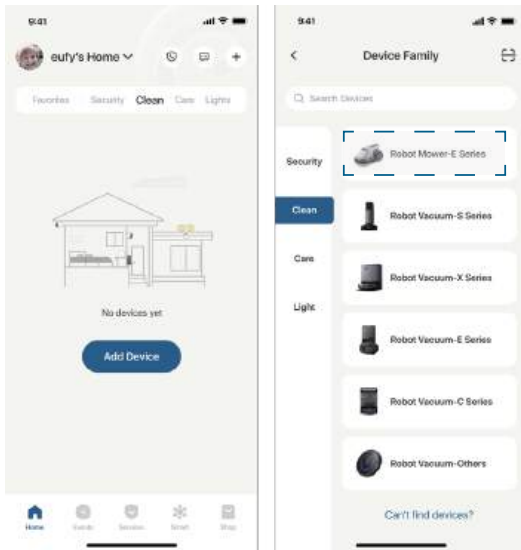



4. Folgen Sie den Anweisungen in der App, um die Einrichtung abzuschließen.

- Nach erfolgreicher Verbindung können Sie den Rasenmäher über die App steuern.

- Mit der App können Sie das Mähen starten/unterbrechen, einen Mähplan erstellen, den Betriebsstatus einsehen, Benachrichtigungen erhalten, Sperrzonen einrichten und auf weitere Funktionen zugreifen. Detaillierte Anweisungen finden Sie in der In-App-Anleitung.

3.2 Starten des ersten Mähvorgangs

- Stellen Sie den Mäher auf die Ladestation. Vergewissern Sie sich, dass die grüne Lampe auf dem Bedienfeld leuchtet.
- Um mit dem Mähen zu beginnen, drücken Sie  und dann  auf dem Bedienfeld.
- Beim erstmaligen Einsatz des Mähroboters führt der Mähroboter zunächst eine automatische Kartierung durch, die je nach Umgebung und Größe des Rasens mehrere Stunden dauern kann. Wenn der Akku während des Kartierungsprozesses schwach wird, kehrt der Mäher automatisch zur Ladestation zurück, um aufzuladen, und setzt die Kartierung fort, sobald er vollständig aufgeladen ist. Für mehrere nicht angrenzende Rasenflächen befolgen Sie die Anweisungen im Abschnitt

„Arbeitszonen-Einstellungen“ für „Multi-Zone“ in der App, nachdem der Mäher die erste Fläche kartiert hat. Verwenden Sie die App, um den Mäher aus der Ferne zum nächsten Rasenbereich zu führen, wo er den Kartierungsprozess automatisch fortsetzt.

3.3 Einstellungen für Arbeitsbereiche

Sperrzone

Während der automatischen Kartierung vor der ersten Verwendung, stellen Sie bitte die No-go-Zone und den virtuellen Zaun in der App ein, um zu verhindern, dass der Mäher ein bestimmtes Gebiet betritt. In den folgenden Szenarien müssen Sie diese Einstellung vornehmen:

- Gewässerränder, wie Fischteiche und Swimmingpools, vor allem wenn keine klare Grenze zwischen Rasen und Wasser besteht.
- Stufen oder Klippen, die mehr als 3 cm hoch sind.
- Kleine Hindernisse, z. B. Wäscheleinen, Zeltleinen, Wasserleitungen.
- Niedrige Blumenbeete, vor allem solche mit einer Höhe von weniger als 20 cm, in denen sich der Roboter bewegen kann.
- Pflanzen von wirtschaftlichem Nutzwert oder Ihre geliebten Kulturen.
- Bereiche, in denen Sie nicht möchten, dass Ihr Mäher fährt.
- Bereiche, in denen die Mäharbeiten Gefahren oder Schäden verursachen würden.
- Bereiche, in denen der Mäher nur schwer durchfahren kann oder häufig stecken bleibt.
- Transparente Gegenstände, z. B. Moskitonetze, Glastüren.
- Seil, z. B. Zeltleine.
- Bewässerungsgeräte, z. B. Wasserschläuche, Sprinkler.
- Elektrische Drähte oder Geräte.
- Tiergehege.

Multi-Zone

Wenn es mehrere nicht nebeneinander liegende Rasenflächen gibt, folgen Sie bitte den Anweisungen der App, um einen Bereichs-übergreifenden Pfad zu erstellen.

4. Tägliche Nutzung

4.1 Bedienung des Panels

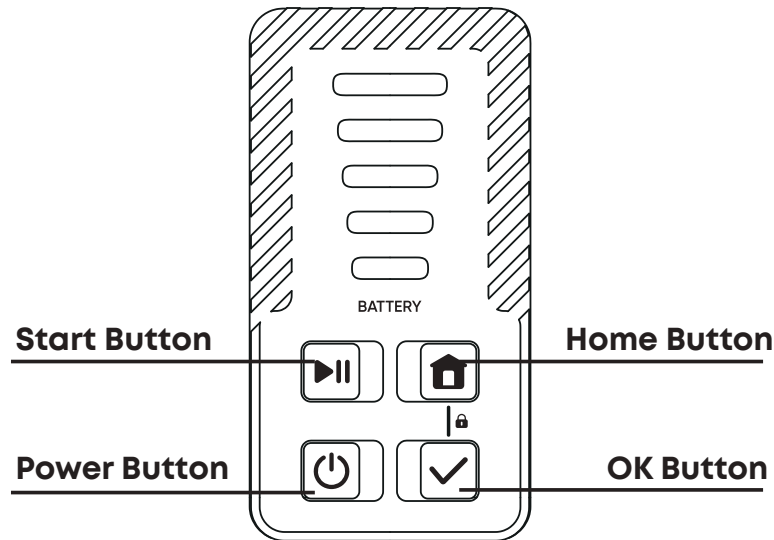

Betrieb	Schrittbeschreibung
Ausgeschaltet	Wenn der Mäher eingeschaltet ist, halten Sie 2 Sekunden lang gedrückt. Der Mäher gibt eine Sprachansage und schaltet sich dann ab, und die Kontrollleuchten auf dem Bedienfeld erlöschen. Bitte beachten Sie, dass der Roboter nicht ausgeschaltet werden kann, während er an der Ladestation angedockt ist.
Eingeschaltet	Wenn der Mäher ausgeschaltet ist, halten Sie 3 Sekunden lang gedrückt, um ihn einzuschalten.
Mähen beginnen	Drücken Sie und dann zur Bestätigung.
Automatische Wiederaufladung	Drücken Sie und dann zur Bestätigung.
Pause	Drücken Sie eine beliebige Taste, während der Mäher in Betrieb ist.
Stopp	Drücken Sie auf dem Mäher.
Aktivieren/ Deaktivieren der Kindersicherung	Halten Sie und 2 Sekunden lang gedrückt.
Setzen Sie die WLAN- Verbindung zurück	Halten Sie sowohl als auch 2 Sekunden lang gedrückt.
Werkseinstellungen wiederherstellen	Halten Sie sowohl als auch 5 Sekunden lang gedrückt.

4.2 Lichtindikatoren

Der Mäher ist mit einer LED-Leuchtanzeige ausgestattet, die fünf Kontrollleuchten enthält. Die verschiedenen Zustände dieser Leuchten informieren Sie über den aktuellen Status des Mähers.

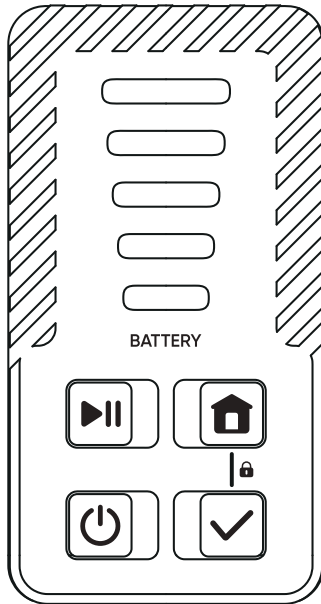

Licht	Status
Zeigt den Batteriestand in Weiß an und wird unter 20 % gelb.	<ul style="list-style-type: none"> • Standby. • Angehalten. • Mähen. • Fernbedienung. • Kartierung. • Verarbeitung von Daten.
Zeigt den Batterieladestand mit weißem Blinken an, blinkt dann gelb, wenn er unter 20 % sinkt.	<ul style="list-style-type: none"> • Rückkehr zur Ladestation. • Rückkehr in die Ausgangsposition.



Licht	Status
Zeigt den Batterieladestand mit langsamem weißem Blinken an, blinkt dann langsam gelb, wenn er unter 20 % sinkt.	<ul style="list-style-type: none"> • Warten auf WLAN-Verbindung.
Rot	<ul style="list-style-type: none"> • Fehler.
Rot blinkt 3 Mal.	<ul style="list-style-type: none"> • Ein Fehler ist aufgetreten.
Grün	<ul style="list-style-type: none"> • Ladevorgang.
Weiß blinkt schnell für 1 Sekunde.	<ul style="list-style-type: none"> • Kindersicherung aktiviert/deaktiviert. • Karte wird gespeichert, bitte warten, bevor Sie fortfahren.

Akkustand	LED-Anzeigen
81%-100%	5
61%-80%	4
41%-60%	3
21%-40%	2
0%-20%	1

4.3 Mähen

Mähen beginnen

Vergewissern Sie sich vor dem Start, dass Ihr Rasen vorbereitet und die Ladestation korrekt installiert ist. Stellen Sie den Mäher auf die Ladestation, um zu überprüfen, ob er geladen wird, was durch eine grüne Leuchte auf dem Bedienfeld angezeigt wird. Fahren Sie nach der Bestätigung unter Anwendung einer der folgenden drei Methoden mit dem Mähvorgang fort:

- Starten Sie mit der Kartierung und dem Mähen über die App.
- Drücken Sie auf  und dann auf , um mit dem Mappen und Mähen zu beginnen.
- Richten Sie über die App einen Mähplan ein. Der Mäher beginnt automatisch mit dem Mähen, wenn die geplante Zeit erreicht ist.

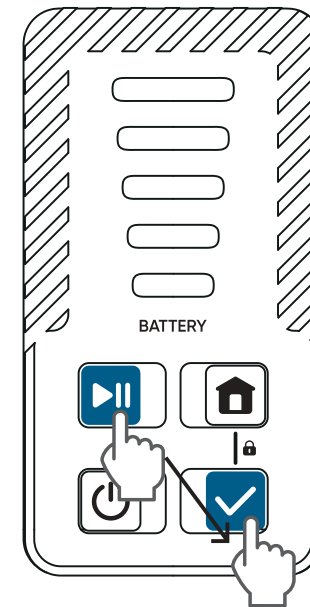

Pause

Um den Mäher während des Betriebs anzuhalten, können Sie eine der folgenden drei Methoden anwenden:

- Drücken Sie eine beliebige Taste auf dem Bedienfeld.

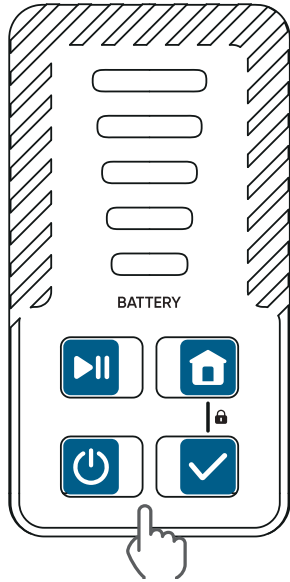

- Drücken Sie **STOP** auf dem Mäher.

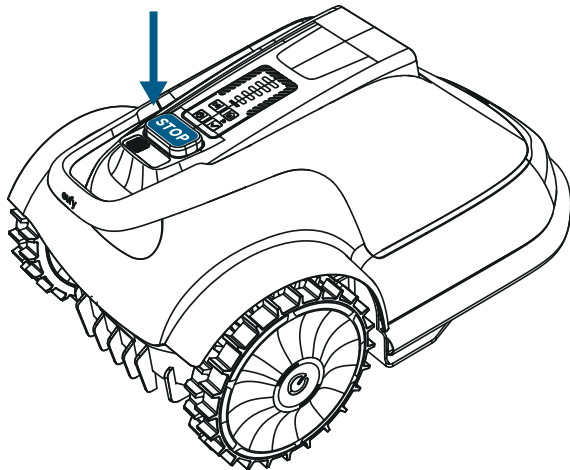

- Pausieren Sie den Betrieb des Mähers über die App.

Mähen fortsetzen

Um das Mähen fortzusetzen, wenn sich der Mäher im Pausenzustand befindet, können Sie eine der beiden folgenden Methoden anwenden:

- Drücken Sie  und dann , um weiterzuarbeiten.

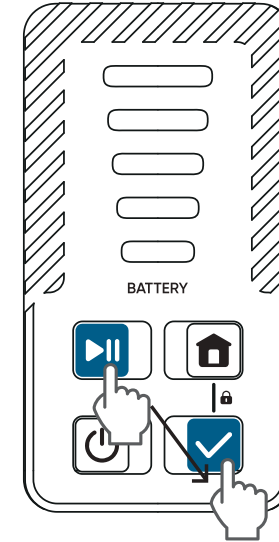

- Nehmen Sie den Betrieb des Mähers über die App wieder auf.

Aufladen des Mähers

Um den Rasenmäher aufzuladen, aktivieren Sie die automatische Aufladefunktion des Roboters. Sie können dies auf eine der beiden folgenden Arten tun:

- Drücken Sie am Mäher  und dann , um das Mähen zu beenden.

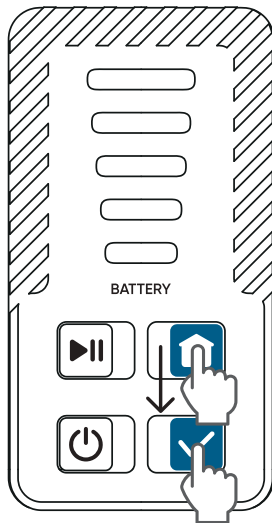

- Starten Sie den automatischen Aufladevorgang über die App. Sie können den aktuellen Mähvorgang auch beenden, indem Sie den Mäher manuell zurück zur Ladestation tragen.

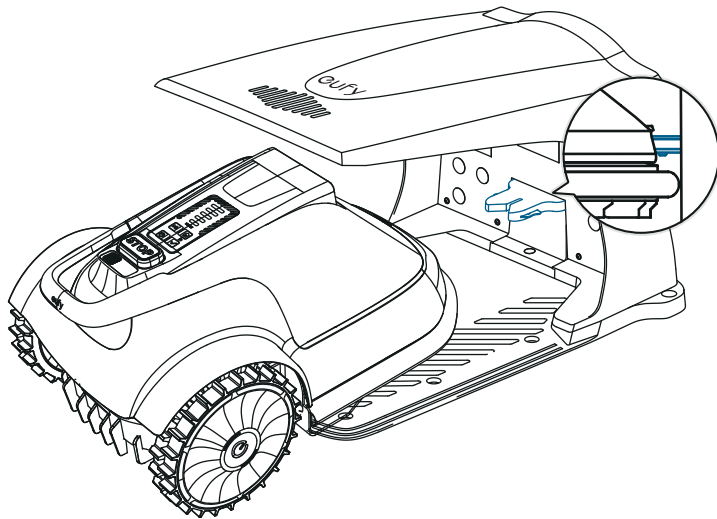

Wenn Sie möchten, dass der Roboter die aktuelle Aufgabe beendet, können Sie dies auch mit der Funktion „Stopp“ in der App tun.

5. Wartung

Reinigen Sie den Mäher regelmäßig und tauschen Sie verschlissene Teile aus, um einen besseren Betrieb und eine längere Lebensdauer des Mähers zu gewährleisten.

Verwenden Sie eine weiche Bürste oder ein Tuch, um das Äußere des Mähers gründlich zu reinigen. NICHT mit Alkohol, Benzin, Aceton oder anderen korrosiven/flüchtigen Lösungsmitteln reinigen. Diese Stoffe können das Aussehen und die innere Struktur des Mähers beschädigen.

WARNUNG: Vergewissern Sie sich vor der Wartung, dass der Mäher ausgeschaltet ist.

WARNUNG: Tragen Sie Schutzhandschuhe, wenn Sie mit der Klinge hantieren oder in deren Nähe arbeiten.

WARNUNG: Tragen Sie bei der Wartung des Mähers immer lange Hosen und Arbeitsschuhe.

WARNUNG: Der Mäher darf nur von Erwachsenen gewartet werden.

5.1 Sauber halten

Reinigen Sie den Mäher regelmäßig, um Staub, Schmutz und angesammeltes Schnittgut zu entfernen.

Bitte verwenden Sie KEINEN Hochdruckreiniger, um Schäden an elektronischen oder mechanischen Komponenten zu vermeiden.

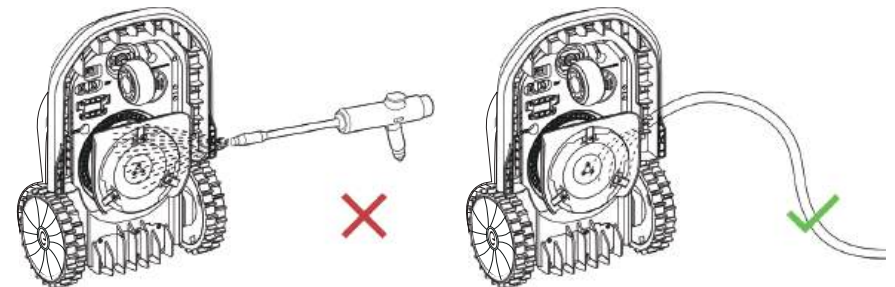

Fahrgestell und Messerteller

Wenn das Chassis oder der Messerteller verschmutzt sind, verwenden Sie eine Bürste oder einen Wasserschlauch zur Reinigung. Bitte entfernen Sie festsitzende Ablagerungen, damit sie keinen Riss im Messerteller verursachen.

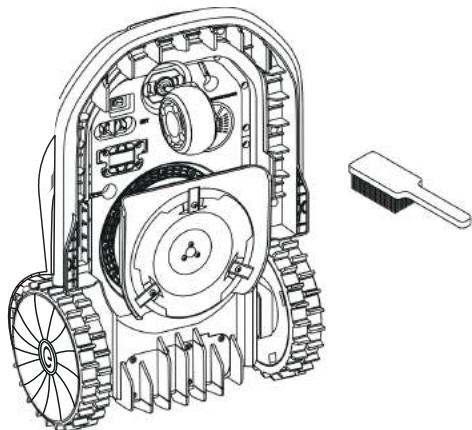

Antriebsräder

Entfernen Sie Schlamm oder Schmutz von den Rädern, um die Traktion zu verbessern.

Omni-Rad

Inspizieren und reinigen Sie die Omni-Räder regelmäßig. Wenn die Räder festsitzen, entfernen Sie die Verschmutzungen.

Tragen Sie das mitgelieferte Schmierfett auf die Omni-Radhalterung nach der Reinigung und jeden Monat auf.

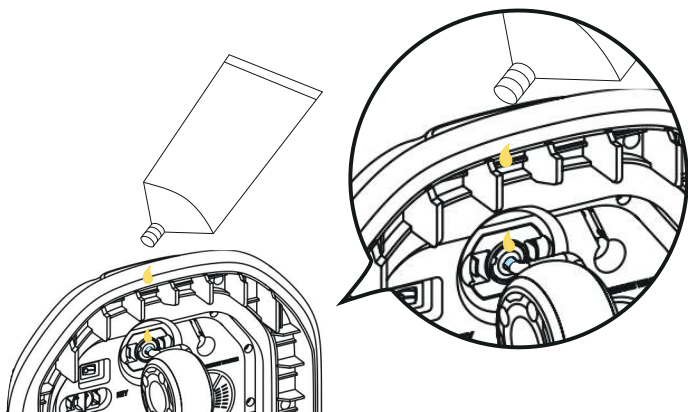

Regensensor

Überprüfen Sie den Regensensor regelmäßig und stellen Sie sicher, dass der Regensensor nicht durch Schlamm, Grasschnitt oder andere Gegenstände verdeckt ist. Sie können es entweder waschen oder mit einer weichen Bürste reinigen. Trocknen Sie den Bereich des Regensensors nach der Reinigung.

V-FSD 1.0-Kamerasensor

Wenn die V-FSD 1.0-Kamerasensoren verschmutzt sind, wischen Sie diese mit dem zugehörigen sauberen Mikrofasertuch ab.

WARNUNG: V-FSD 1.0 ist mit einer Präzisionskamera ausgestattet. Um Kratzer zu vermeiden, verwenden Sie zum Reinigen des Sensors keine scharfen oder harten Materialien, wie z. B. eine Bürste.

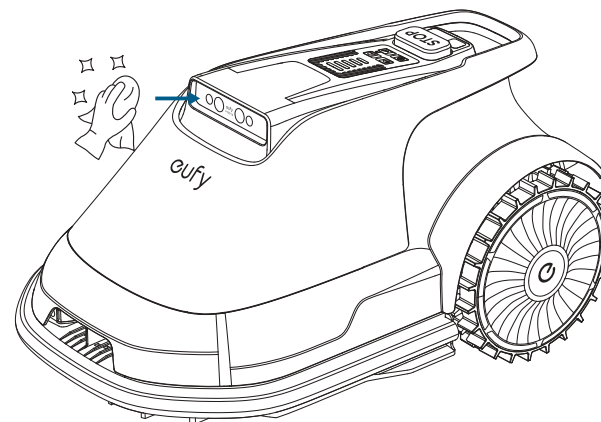

Ladestation

Um ein ordnungsgemäßes Andocken zu gewährleisten, sollten Sie die Ladestation regelmäßig inspizieren und reinigen, um Verschmutzungen und Schlamm zu entfernen. Stellen Sie sicher, dass alle Anschlussteile der Ladestation, das Verlängerungskabel und die Stromversorgung nicht blockiert sind.

Bitte verwenden Sie ein sauberes Tuch, um die Markierung der Ladestation regelmäßig abzuwischen.

WARNUNG: Um Kratzer zu vermeiden, verwenden Sie keine scharfen oder harten Materialien, wie z. B. eine Bürste, um die Markierung der Ladestation zu reinigen.

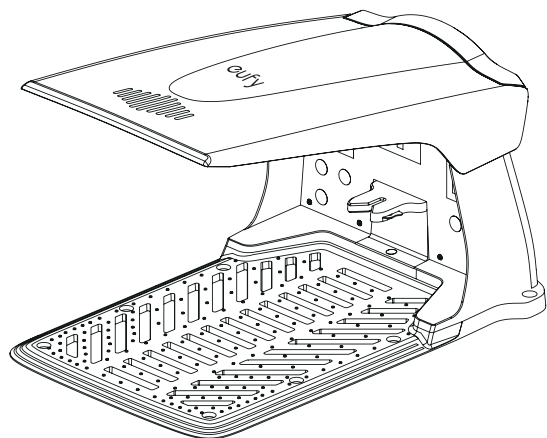

5.2 Auswechseln der Schneidklingen

Ersetzen Sie abgenutzte oder beschädigte Klingen, um einen sicheren Betrieb zu gewährleisten. Ein regelmäßiger Wechsel der Klingen trägt außerdem zu einem zufriedenstellenden Mähergebnis und einem effizienten Energieverbrauch bei.

Regelmäßigen Benutzern wird empfohlen, die Klingen und Schrauben alle 1-2 Monate auszutauschen, um die Sicherheit und optimale Mähleistung zu gewährleisten.

WARNUNG: Tragen Sie beim Austauschen der Klingen immer Schutzhandschuhe.

WARNUNG: Verwenden Sie nur die vom Hersteller zugelassenen Schrauben und Klingen.

WARNUNG: Schrauben NICHT wiederverwenden. Gebrauchte Schrauben können schnell verschleifen, wodurch sich die Klinge lösen kann, was zu schweren Verletzungen führen kann.

WARNUNG: Um ein ausgewogenes Schneidsystem zu erhalten, ersetzen Sie alle 3 Klingen und Schrauben gleichzeitig.

Wie man die Klingen austauscht

1. Sammeln Sie die folgenden Gegenstände, bevor Sie beginnen.

- 3 Klingen (eufy SK5)
- 3 Schrauben
- Kreuzschlitzschraubendreher (PH2)
- Handschuhe



Screws

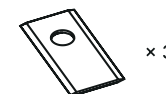

Blades



Gloves



Cross-tip screwdriver

2. Schalten Sie den Hauptschalter aus.

WARNUNG: Denken Sie daran, den Mäher vor dem Einsatz auszuschalten.

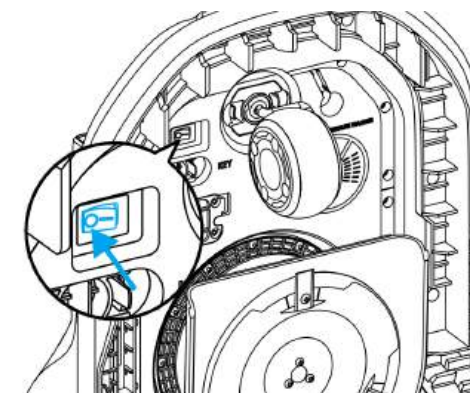

3. Drehen Sie den Mäher auf einer weichen Unterlage vorsichtig um und entfernen Sie dann die Schrauben und Klingen.

HINWEIS: Achten Sie darauf, den V-FSD-Kamerasensor nicht zu zerkratzen.

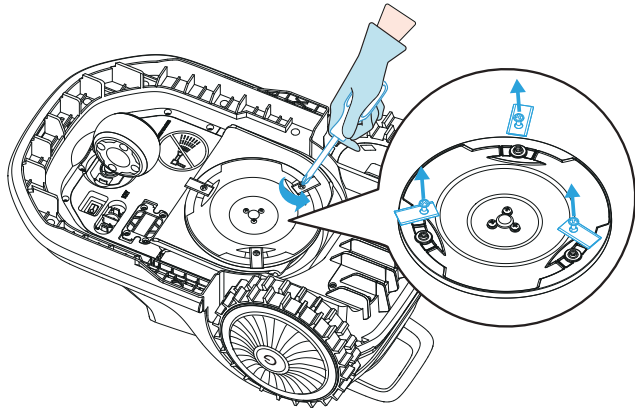

4. Montieren Sie die neuen Klingen und Schrauben und vergewissern Sie sich, dass sie fest angezogen sind (Anzugsmoment: 1 N m).

HINWEIS: Vor der Installation der neuen Schrauben wird empfohlen, die Klingen wie in der folgenden Abbildung links dargestellt zu positionieren, um den späteren Installationsschritt zu erleichtern.

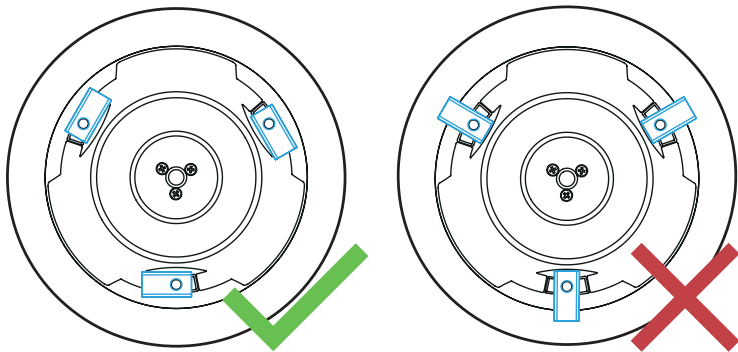

WARNUNG: Hängen Sie die Klinge nicht an der Schraube auf.

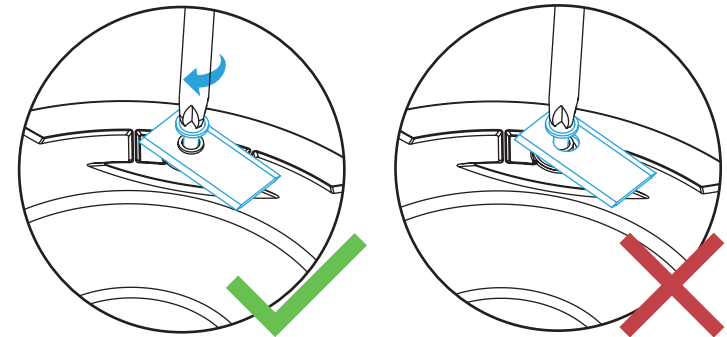
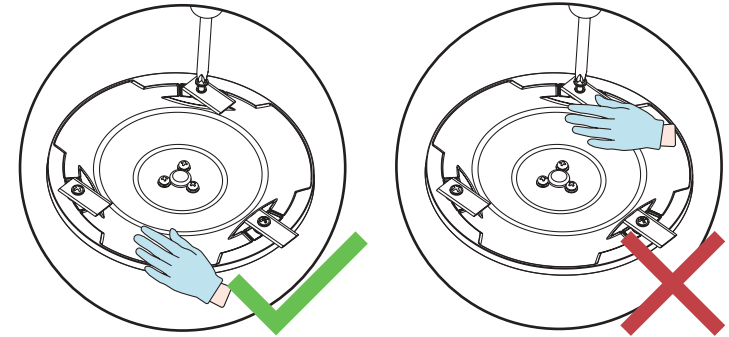

5. Prüfen Sie, ob sich die Klingen frei drehen lassen. Falls nicht, lösen Sie bitte die entsprechenden Schrauben und ziehen Sie sie wieder fest.

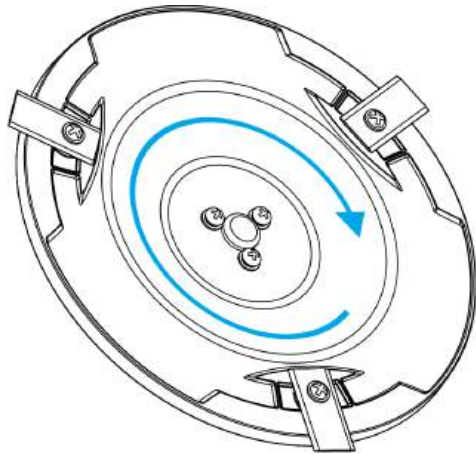

5.3 Transport

Um Ihren Mäher zu schützen, verwenden Sie bitte die Originalverpackung für den Transport über lange Strecken.

Schalten Sie das Gerät immer aus, bevor Sie es anheben, bewegen oder transportieren. Gehen Sie behutsam damit um, um Schäden durch grobe Handhabung, wie z. B. Werfen oder übermäßigen Druck, zu vermeiden.

Richtiges Heben und Bewegen

Heben Sie den Mäher am Griff an und achten Sie darauf, dass der Messerteller von Ihrem Körper weg zeigt. your körper.

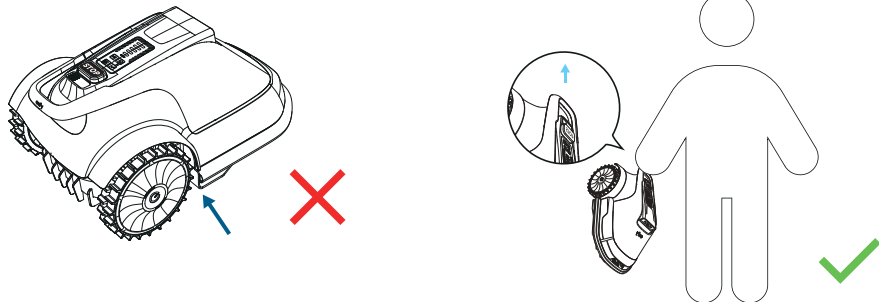

WARNUNG: Heben oder tragen Sie den Mäher niemals, wenn der Motor in Betrieb ist oder sich dreht.

Um Schäden am Mäher und/oder an der Ladestation zu vermeiden, heben Sie den Mäher bitte NICHT direkt am Griff an, wenn er an der Ladestation angedockt ist. Nehmen Sie den Mäher vor dem Anheben immer von der Ladestation ab.

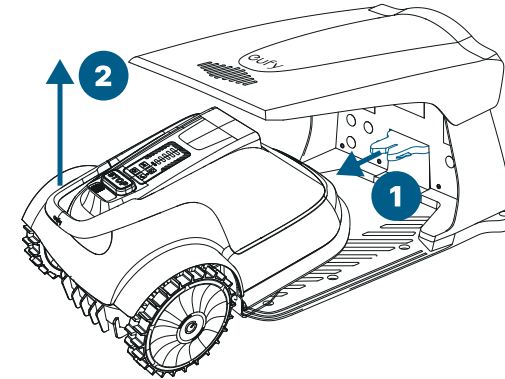

5.4 Batterie

- Schalten Sie den Mäher vor dem Einlagern aus und laden Sie die Batterie auf 85 % oder mehr auf, um eine Überentladung und mögliche Schäden an den elektrischen Komponenten zu vermeiden. Bei langfristiger Lagerung sollten Sie den Mäher alle 120 Tage (etwa 4 Monate) aufladen.
- Batterieschäden, die durch eine Überentladung verursacht werden, sind nicht durch die eingeschränkte Garantie abgedeckt.
- Um die Gesundheit der Batterie zu erhalten, sollten Sie extreme Temperaturen vermeiden: Verwenden oder lagern Sie den Akku nicht unter -20 °C (-4 °F) oder über 50 °C (122 °F).
- Der Rasenmäher kann eine erheblich verlängerte Ladezeit erfahren und möglicherweise während des Mähens abschalten, wenn die Akkutemperatur über 40 °C (104 °F) oder unter 5 °C (41 °F) liegt.

Die Lebensdauer der Batterie hängt davon ab, wie oft das Produkt benutzt wird und wie viele Stunden es insgesamt arbeitet. Wenn die Betriebszeit pro voller Ladung deutlich kürzer als üblich ist oder der Rasen nicht gut geschnitten wird, sollten Sie sich an den Kundendienst wenden oder die Batterie austauschen.

WARNUNG:

- Verwenden Sie nur die vom Originalhersteller produzierte Batterie. Jeder Mäher enthält einen Akkupack.
- Verwende keine nicht wiederaufladbaren Akkus.
- Das Batteriegehäuse darf nicht zerlegt oder durchstochen werden. Von Metallgegenständen fernhalten, um Kurzschlüsse zu vermeiden. Von Feuer, Hitze und direkter Sonneneinstrahlung fernhalten.
- Für Informationen über Batterie- und Elektroschrott wenden Sie sich bitte an Ihren Hausmüllentsorger, an Ihr örtliches oder regionales Abfallwirtschaftsamt oder an Ihre Verkaufsstelle.
- Die Batteriefächer dürfen nicht regelmäßig geöffnet werden. Öffnen Sie das Batteriefach nur, wenn Sie die Batterie wechseln müssen.
- Der Batteriesatz enthält Elektrolyte. Wenn ausgetretenes Elektrolyt mit Ihrer Haut in Berührung kommt, waschen Sie es sofort mit Wasser und Seife ab. Bei Augenkontakt suchen Sie sofort einen Arzt auf und spülen Sie die Augen mindestens 15 Minuten lang mit reichlich Wasser aus, ohne sie zu reiben.

5.5 Stromversorgung

Trennen Sie die Stromzufuhr:

- Vor der Beseitigung einer Verstopfung.
- Bevor Sie den Mäher überprüfen, reinigen oder an ihm arbeiten.
- Untersuchen Sie den Mäher nach dem Aufprall auf einen Fremdkörper auf Schäden.

Überprüfen Sie regelmäßig das Kabel, den Stecker, das Gehäuse und andere Teile.

Wenn Sie Schäden oder Anzeichen von Alterung feststellen, stellen Sie die Verwendung sofort ein.

WARNUNG:

- Verwenden Sie keine beschädigten Netzteile: Betreiben Sie Ihr Gerät nur mit einer vollständig intakten Stromversorgung. Wenn das Netzkabel oder der Netzstecker beschädigt ist, müssen sie vom Hersteller, einer Servicestelle oder dem Kundendienst ausgetauscht werden. Dies ist entscheidend, um Gefahren zu vermeiden. Wenn das Verlängerungskabel defekt ist, ersetzen Sie es durch ein vom Hersteller zugelassenes 10-Meter-Kabel.

WARNUNG:

- Verwenden Sie keine beschädigten Netzteile: Betreiben Sie Ihr Gerät nur mit einer vollständig intakten Stromversorgung. Wenn das Netzkabel oder der Netzstecker beschädigt ist, müssen sie vom Hersteller, einer Servicestelle oder dem Kundendienst ausgetauscht werden. Dies ist entscheidend, um Gefahren zu vermeiden. Wenn das Verlängerungskabel defekt ist, ersetzen Sie es durch ein vom Hersteller zugelassenes 10-Meter-Kabel.
- Vermeiden Sie das Anschließen oder Berühren von beschädigten Kabeln: Schließen Sie niemals ein beschädigtes Kabel oder eine Verlängerung an die Steckdose an. Vermeiden Sie es, ein beschädigtes Kabel oder Verlängerungskabel zu berühren, bis es sicher aus der Steckdose gezogen ist. Beschädigte Kabel können Sie mit stromführenden Teilen in Berührung bringen und stellen somit eine Gefahr dar.
- Nur mit den dafür vorgesehenen Geräten verwenden: Sie dürfen das Netzgerät nur mit den vom Hersteller angegebenen Geräten oder Batterien verwenden. Bei der Verwendung mit anderen Produkten besteht die Gefahr von Verletzungen, Bränden oder Stromschlägen. Nur die Originalbatterien sind garantiert sicher im Gebrauch.
- Laden Sie keinen auslaufenden Akku auf: Versuchen Sie niemals, Ihr Gerät aufzuladen, wenn der Akku ausläuft. Andernfalls besteht die Gefahr von Verletzungen und Gerätebeschädigungen.
- Halten Sie das Verlängerungskabel von sich bewegenden gefährlichen Teilen fern, um Schäden an den Kabeln zu vermeiden, die zu einem Kontakt mit stromführenden Teilen führen können.
- Ziehen Sie während eines drohenden Gewitters den Netzstecker aus der Steckdose. Trennen Sie alle Kabel und Leitungen, die mit der Ladestation verbunden sind. Schließen Sie alles wieder an, sobald die Gefahr eines Gewitters vorüber ist.

WARNUNG: Schließen Sie den Mäher und/oder seine Peripheriegeräte nur an einen Stromkreis an, der durch einen Fehlerstromschutzschalter (RCD) mit einem Auslösestrom von höchstens 30 mA geschützt ist.

5.6 Lagerung

- Vergewissern Sie sich vor dem Einlagern, dass der Mäher ausgeschaltet und die Batterie zu mindestens 85 % aufgeladen ist. Dadurch wird eine Überentladung verhindert, die zu dauerhaften Schäden führen kann.
- Lagern Sie den Rasenmäher an einem kühlen, trockenen Ort im Haus oder in einem Schuppen. Wenn Sie es vor Sonnenlicht und extremen Temperaturen schützen, verhindern Sie die vorzeitige Alterung der Komponenten und eine mögliche Beschädigung der Batterie.
- Halten Sie den Mäher, die Ladestation und die Stromversorgung von Wärmequellen wie Öfen oder Heizkörpern sowie von Chemikalien fern. Stellen Sie sicher, dass das Netzteil vor Feuchtigkeit geschützt ist und an einem gut belüfteten Ort aufgestellt wird.

5.7 Recycling und EOL-Entsorgung

Behandeln Sie den Mäher NICHT wie Hausmüll. Informationen zum Recycling erhalten Sie bei Ihrem Hausmülldienst, Ihrer Stadtverwaltung oder Ihrer Verkaufsstelle.

WARNUNG: Entsorgen Sie den Mäher NICHT auf einer Mülldeponie, durch Verbrennung oder durch Vermischen mit dem Hausmüll. Durch die elektrischen Bauteile kann es zu Gefahren oder schweren Verletzungen kommen.

5.8 Sonstiges

- Der Mäher wird ständig verbessert und neue Softwareversionen werden kostenlos zur Verfügung gestellt. Denken Sie daran, Ihre eufy-Software auf dem neuesten Stand zu halten.
- Mobilfunkdaten werden verwendet, um in Gebieten ohne WiFi-Abdeckung Befehle an den Roboterrasenmäher zu senden und seinen Standort zu übermitteln, falls der Roboterrasenmäher gestohlen wird. Bei der ersten Verwendung des Rasenmähers erhalten Sie kostenlose Testdaten. Um weiterhin mobile Daten zu nutzen, laden Sie bitte innerhalb eines Monats nach der ersten Nutzung auf. Außerdem müssen Sie das Gerät aufladen, wenn die Datenmenge erschöpft ist oder der Zeitraum abläuft. Das Aufladen kann über die App erfolgen.

6. Eingeschränkte Garantie

Danke, dass Sie sich für eufy entschieden haben. Nachstehend finden Sie die Einzelheiten der eingeschränkten Garantieleistungen. Bitte lesen Sie diese Bedingungen sorgfältig durch und registrieren Sie Ihr Produkt, um in den vollen Genuss der Garantie zu kommen.

Anker Innovations Limited (im Folgenden „Anker“ genannt) garantiert, dass dieses Produkt während der Garantiezeit bei Material- oder Verarbeitungsfehlern bei normalem Gebrauch kostenlos repariert oder ersetzt wird, sofern die Richtlinien und Anweisungen in unserer offiziellen Dokumentation befolgt werden. Die offizielle Dokumentation umfasst unter anderem das Benutzerhandbuch, die Schnellstartanleitung, Wartungsanweisungen, Produktspezifikationen, Haftungsausschlüsse und Benachrichtigungen innerhalb unserer App. Diese Dokumentation kann in mehreren

Sprachen verfügbar sein. Im Falle eines Widerspruchs ist die neueste englische Fassung auf der offiziellen Website maßgeblich.

Die folgenden Maßnahmen werden von Anker für die Garantieleistung ausgewählt:

- Ersatz oder Reparatur der defekten Teile, Komponenten oder Produkte. Ersatzteile, Komponenten oder Produkte müssen nicht neu sein, aber sie müssen in gutem Zustand sein und die verbleibende Garantiezeit des Originalprodukts abdecken. Wenn die Teile, Komponenten oder Produkte nicht repariert werden können, weil sie nicht auf Lager sind, nicht mehr produziert werden oder aus anderen Gründen, wird Anker das Produkt durch ein funktionell gleichwertiges Modell ersetzen.
- Alle Teile, Komponenten oder Produkte, die während der Wartung oder im Rahmen der Garantie ausgetauscht werden, gehen in das Eigentum von Anker über.
- Die Garantie begründet keine zusätzlichen Anspruchsrechte.

Bitte halten Sie den Originalkaufbeleg und die Seriennummer des Produkts bereit und laden Sie Ihre Protokolldateien hoch. Wenn Sie Ihr Produkt zur weiteren Diagnose an ein lokales Servicecenter oder die Anker-Fabrik senden möchten, müssen Sie den Versand selbst veranlassen. Sollte das Problem von der Garantie abgedeckt sein, wird Anker das Produkt reparieren oder ersetzen und es ohne zusätzliche Kosten an Sie zurücksenden. Wenn das Problem nicht durch die Garantie abgedeckt ist, behält sich Anker oder das angegebene Servicecenter das Recht vor, eine Gebühr für den erbrachten Service zu erheben.

Die beschränkte Garantiezeit variiert für verschiedene Produkte und Komponenten, wie in der folgenden Tabelle aufgeführt:

Komponente	Eingeschränkte Garantiezeit
Mähroboter	2 Jahre
Ladestation	2 Jahre
Netzteil	2 Jahre
Akku	2 Jahre
Dekor/Aussehen	Keine Garantie
Schneidmesser-Set	Keine Garantie
Sonstiges Produktzubehör	Keine Garantie

Startdatum der Garantiezeit

- Die Garantiezeit für das Produkt beginnt mit dem Datum, an dem das Produkt geliefert wird.
- Wenn Sie keine Rechnung oder einen anderen akzeptablen Nachweis über das Lieferdatum des Kaufs vorlegen können, prüft Anker zunächst, ob das vom Mäher aufgezeichnete erste Nutzungsdatum, wie z. B. das erste Mähen oder die erste Verbindung zum WLAN, als Startdatum der Garantiezeit verwendet werden kann.
- Wenn das erste Verwendungsdatum nicht akzeptiert wird, beginnt die Garantie 90 Tage nach dem Produktionsdatum.
- Diese Gewährleistungsfrist gilt, sofern zwischen Ihnen und Anker keine andere Vereinbarung getroffen wurde.

Anspruch auf eingeschränkte Garantie

- Ihr Produkt muss bei einem autorisierten Anker-Händler gekauft werden.
- Sie müssen den Original-Kaufbeleg vorlegen.
- Die Seriennummer auf Ihrem Produkt muss lesbar, unverdeckt, unverfälscht und unverändert sein.
- Alle manipulationssicheren Siegel müssen vorhanden, intakt und unverändert sein.

Ausnahmen von der eingeschränkten Garantie

Die Garantie erstreckt sich nicht auf Folgendes:

- Ansprüche, die Dritte gegen Sie auf Schadensersatz geltend machen.
- Produkte, die ohne Genehmigung geändert wurden.
- Schäden, die durch Nichtbeachtung der Richtlinien und Anweisungen in unserer offiziellen Dokumentation verursacht werden.
- Schäden, die aus der Verwendung von ungeeigneten Zubehörteilen oder Teilen resultieren, die nicht für das Design bestimmt sind.
- Schäden, die durch persönliche Handlungen, Fremdkörper oder Unfälle verursacht wurden.
- Schäden, die durch Naturereignisse oder Naturkatastrophen wie Feuer, Überschwemmung, Erdbeben, Blitzschlag, Taifune und andere Naturkatastrophen verursacht werden.
- Unzufriedenheit mit dem Produkt, die nicht die Qualität betrifft, z.B. Farbe,

Aussehen, Form.

- Bei der Konfiguration der Parameter oder des Verhaltens des Roboters für die Rasenbegrenzung und die Kanten (einschließlich der Einstellung des Kantenschneideabstands und der Wege zwischen den Rasenflächen) muss der Betrieb des Roboters überwacht werden. Bitte beachten Sie, dass Schäden am Roboter, die durch solche Einstellungen verursacht werden, sowie Schäden, die der Roboter während seines Betriebs an Personen, Möbeln, Rohren, Kabeln oder anderen Geräten verursacht, nicht von der Garantie abgedeckt sind. Zusätzliche Verluste werden nicht entschädigt.
- Besondere, zufällige, strafende, indirekte oder Folgeschäden. Dazu gehören unter anderem der Verlust von Gewinnen, Geschäftseinnahmen, Firmenwert oder erwarteten Einsparungen. Verlust, Beschädigung oder Offenlegung Ihrer Daten.
- Die Garantie für das Mobilfunk-Datenmodul und die zugehörige SIM-Karte ist unter den folgenden Bedingungen nicht gültig:
 - Das Mobilfunknetz wird nicht innerhalb von 6 Monaten nach Erhalt des Produkts aktiviert.
 - Die Mobilfunkdaten werden nicht innerhalb von 6 Monaten nach Ablauf des Datenverkehrs oder der Zeit aufgeladen.

In jedem Fall ist die Gesamthaftung von Anker, seinen Tochtergesellschaften, Lieferanten, Wiederverkäufern oder Dienstleistern für Schäden aus jeglicher Ursache auf die Höhe der tatsächlichen direkten Schäden beschränkt, maximal jedoch auf den für das Produkt gezahlten Betrag.

Zusätzliche Informationen

Die Garantiebestimmungen unterliegen der neuesten englischen Fassung, die auf der offiziellen Website zur Verfügung steht, und werden durch diese geregelt.

Im Falle von Streitigkeiten behält sich das Unternehmen Anker Innovations Limited das Recht auf eine endgültige Entscheidung vor.

7.Wichtige Informationen

7.1 Warenzeichen und rechtliche Hinweise

eufy ist eine eingetragene Marke von Anker Innovations Limited, Android und Google Play sind Marken von Google LLC, und App Store ist ein Servicemarke von Apple Inc.

Alle in diesem Handbuch erwähnten Marken sind Eigentum ihrer jeweiligen Inhaber und behalten ihre Markenrechte.

Wir haben alle Anstrengungen unternommen, um Beschreibungen und Anweisungen für alle Funktionen des eufy Rasenmäroboters E15/E18 in diesem gedruckten Material aufzunehmen. Aufgrund fortlaufender Produktverbesserungen und Designänderungen kann Ihr eufy Roboter-Rasenmäher E15/E18 geringfügig von den in diesem Dokument dargestellten Abbildungen abweichen. Bitte besuchen Sie den Apple App Store (iOS) oder den Google Play Store (Android), um die neueste Version der eufy-Anwendung herunterzuladen und zu installieren.

Bitte beachten Sie, dass der eufy Rasenmäroboter E15/E18 in mehreren Modellen mit unterschiedlichen Funktionen erhältlich ist und einige in diesem Dokument erwähnte Funktionen möglicherweise nicht für Ihr Gerät gelten. Der Hersteller behält sich das Recht vor, das Design und die Funktionalität von Eufy-Produkten und -Dokumenten ohne vorherige Ankündigung zu ändern.

© 2024 Anker Innovations Limited. Alle Rechte vorbehalten.

eufy Legal haftungsausschluss

WICHTIG: Benutzer müssen zustimmen, das gesamte Benutzerhandbuch zu lesen und den Inhalt vollständig zu verstehen (insbesondere die Abschnitte zu Sicherheitshinweisen), bevor sie dieses Produkt verwenden, und die darin enthaltenen Anweisungen befolgen.

Alle Schäden, die durch Missbrauch oder Nichtbeachtung des Benutzerhandbuchs entstehen, einschließlich, aber nicht beschränkt auf die folgenden Umstände, liegen in der Verantwortung des Benutzers:

1. Ansprüche Dritter gegen Sie wegen verursachter Verletzungen;
2. Schäden an Ihrem Produkt, Verlust, Beschädigung oder Offenlegung Ihrer Daten.
3. Besondere, beiläufige, strafende, indirekte oder Folgeschäden, einschließlich, aber nicht beschränkt auf entgangenen Gewinn, Geschäftsumsatz, Firmenwert oder erwartete Einsparungen.

Anker und seine Tochtergesellschaften haften nicht für damit verbundene Ansprüche, Verbindlichkeiten oder Verluste.

In keinem Fall haften Anker, seine Tochtergesellschaften, Lieferanten, Vertriebshändler oder Dienstleister für Schäden, die aus irgendeinem Grund den Betrag der tatsächlichen direkten Schäden übersteigen, jedoch nicht den für das Produkt gezahlten Betrag überschreiten.

1. eufy Rasenmähroboter ist ein elektrisches Haushaltsgerät, das mit Klängen ausgestattet ist und Risiken für Benutzer, andere Personen und nahegelegenes Eigentum darstellen kann. Die Benutzer sind verpflichtet, das Benutzerhandbuch gründlich zu lesen und dessen Inhalt zu verstehen, wobei sie alle Risiken und Verluste im Zusammenhang mit dem Produkt (insbesondere diejenigen, die mit der Missachtung von Sicherheitswarnungen verbunden sind) übernehmen. Solche Risiken umfassen, sind aber nicht beschränkt auf Verletzungen, Körperverletzungen und/oder Sachschäden. Sollten diese Konsequenzen aufgrund der Übernahme von Risiken durch den Benutzer eintreten, übernehmen Anker und seine verbundenen Unternehmen keine Verantwortung für damit verbundene Ansprüche, Haftungen oder Verluste.
2. Dieses Gerät ist nicht geeignet für Personen mit eingeschränkten physischen, sensorischen oder intellektuellen Fähigkeiten (die ihre Fähigkeit zur sicheren Bedienung des Produkts beeinträchtigen könnten) oder für Personen ohne Erfahrung und Wissen, einschließlich Kinder, es sei denn, sie werden von einer für ihre Sicherheit zuständigen Person beaufsichtigt oder angeleitet und verstehen die Anweisungen zur Benutzung des Geräts.
3. Dieses Gerät ist zum Mähen von Rasenflächen in offenen und ebenen Bereichen konzipiert. Verwenden Sie nur die vom Hersteller empfohlenen Aufsätze verwenden. Any other type of usage constitutes improper use.
4. Bitte überprüfen Sie die Gesetze oder Vorschriften, die für dieses Produkt in Ihrem örtlichen Bereich gelten, und halten Sie diese ein. Benutzer sind dafür verantwortlich, sicherzustellen, dass die Verwendung und/oder Entsorgung des Produkts in ihrem Zuständigkeitsbereich den gesetzlichen Anforderungen entspricht.
5. Verbraucher sollten das Produkt und dessen Zubehör nach Erhalt sofort überprüfen, um sicherzustellen, dass es sich in einwandfreiem Zustand befindet.
6. Alle Einzelkomponenten und Teile des eufy Roboter-Rasenmähers müssen gemäß der Bedienungsanleitung korrekt installiert werden. Unsachgemäße Installation kann zu Unfällen führen. Der Rasenmäher kann bewegliche Komponenten und kleine Teile enthalten. Bitte halten Sie sie außerhalb der Reichweite von Kindern, um Erstickengefahren zu vermeiden.
7. Bitte beachten Sie die im Benutzerhandbuch aufgeführten Sicherheitshinweise, einschließlich, aber nicht beschränkt auf:
WARNUNG: Unsachgemäße Verwendung des Produkts kann Gefahren verursachen.
WARNUNG: Verwenden Sie das Produkt nicht, wenn sich Personen, insbesondere

Kinder oder Tiere, im Arbeitsbereich aufhalten.

WARNUNG: Halten Sie Hände und Füße von den rotierenden Klängen fern. Niemals Hände oder Füße in der Nähe oder unter das Produkt legen, wenn es in Betrieb ist.

WARNUNG: Suchen Sie im Falle einer Verletzung oder eines Unfalls medizinische Hilfe.

WARNUNG: Die Nichtbefolgung der Anweisungen in der Bedienungsanleitung kann zu Verletzungen oder Tod von Bedienern oder Umstehenden führen.

WARNUNG: Die Nichtbeachtung der Anweisungen in der Bedienungsanleitung kann zu Schäden am Produkt, Material oder angrenzenden Bereichen führen.

WARNUNG: Halten Sie den Mäher während des Betriebs immer in einem Umkreis von 6 Metern um Ihre Position und vermeiden Sie es, Ihre Sichtlinie zu überschreiten.

WARNUNG: Mähen Sie nicht während Sie offene Sandalen oder barfuß tragen.

WARNUNG: Versuchen Sie nicht, den Rasenmäher, die Antriebseinheit, die Ladestation oder die Steckdose aufzuladen, wenn sie nass sind.

WARNUNG: Schließen Sie die Stromversorgung nicht an, wenn das Netzkabel oder der Stecker beschädigt ist.

WARNUNG: Halten Sie sich beim Laden von brennbaren oder entzündlichen Materialien fern.

WARNUNG: Laden Sie sofort auf und wenden Sie sich an den Kundendienst, wenn Sie ungewöhnliche Gerüche, Geräusche oder Lichtanzeigen feststellen.

WARNUNG: Fahren Sie nicht mit dem Rasenmäher oder der Ladestation.

WARNUNG: Berühren Sie nicht die rotierenden Klängen.

WARNUNG: Entsorgen Sie das Produkt nicht auf einer Mülldeponie, verbrennen Sie es nicht und mischen Sie es nicht mit Haushaltsabfällen. Elektronische Bauteile und Batterien können ernsthafte Gefahren/Verletzungen verursachen. Für Informationen über Batterie- und Elektroschrott wenden Sie sich bitte an Ihren Hausmüllentsorger, an Ihr örtliches oder regionales Abfallwirtschaftsamt oder an Ihre Verkaufsstelle.

8. Dieses Produkt enthält Batterien. Bitte halten Sie sich an die folgenden Sicherheits- und Nutzungshinweise:

- **Verwenden Sie nur die vom Originalhersteller produzierte Batterie.** Diese Batterien sind für den Betrieb des Geräts unerlässlich und sollten nicht manipuliert werden.
- **Halten Sie die Batterie sauber und trocken.** Vermeiden Sie den Kontakt mit

Feuchtigkeit oder Verunreinigungen, die ihre Leistung beeinträchtigen könnten.

- **Vermeiden Sie es, die Batterie Wärmequellen oder Flammen auszusetzen.** Längere Einwirkung hoher Temperaturen kann zu Schäden oder Fehlfunktionen führen. Bewahren Sie die Batterie fern von direktem Sonnenlicht auf.
- **Vermeiden Sie Kurzschlüsse von Akkupacks.** Bewahren Sie sie sicher auf und vermeiden Sie den Kontakt mit leitfähigen Materialien, die unbeabsichtigte Verbindungen verursachen könnten.
- **Zerlegen oder verändern Sie die Akkupacks nicht.** Änderungen können zu gefährlichen Situationen oder Schäden am Produkt führen.
- **Behandeln Sie die Batterie sorgfältig, um mechanische Erschütterungen zu vermeiden.** Rauher Umgang kann zu internen Schäden oder Leckagen führen.
- **Im Falle eines Lecks den Kontakt mit Haut oder Augen mit Batteriefüssigkeiten vermeiden.** Spülen Sie die betroffenen Stellen gründlich mit Wasser ab und suchen Sie bei Bedarf einen Arzt auf.
- **Suchen Sie sofort ärztlichen Rat, wenn Batterien verschluckt werden.** Das Verschlucken kann zu ernsthaften gesundheitlichen Komplikationen führen.
- **Verwenden Sie nur die für dieses Gerät empfohlene, vorgesehene Batterie.** Unkompatible Batterien können Sicherheitsrisiken darstellen oder das Gerät beschädigen.
- **Bewahren Sie die Batterie außerhalb der Reichweite von Kindern auf.** Bewahren Sie diese an einem sicheren Ort auf, der für kleine Kinder unzugänglich ist.
- **Entsorgen Sie die Batterie ordnungsgemäß gemäß den örtlichen Vorschriften.** Bitte entsorgen Sie die Batterie nicht im normalen Hausmüll.

Wenn Sie sich an diese Richtlinien halten, gewährleisten Sie eine sichere Nutzung und verlängern die Lebensdauer Ihres Geräts. Für Anfragen oder Unterstützung wenden Sie sich bitte an unseren Kundensupport.

9. Benutzern ist es nicht gestattet, nicht originale Zubehörteile zu verwenden, und die unbefugte Demontage oder Modifikation des Produkts ist untersagt. Sie tragen die alleinige Verantwortung und das Risiko für alle daraus resultierenden Schäden, Verletzungen und Sachverluste. Anker haftet nicht für Ansprüche, Haftungen und Verluste (oder potenzielle Haftungen), die sich aus Schäden oder Rechtsstreitigkeiten ergeben, die durch Verstöße gegen die oben genannten Bedingungen, Unerfahrenheit des Benutzers oder Nichtbeachtung der Anweisungen in diesem Handbuch entstehen.

10. Anker behält sich das Recht vor, jederzeit Änderungen am Produkt vorzunehmen, Firmware-Updates zu veröffentlichen und dieses Handbuch zu aktualisieren. Aufgrund von Druckfehlern, Ungenauigkeiten in aktuellen Informationen oder Verbesserungen an Verfahren und/oder Geräten, die für die Verbesserung dieses Benutzerhandbuchs notwendig sind, kann Anker jederzeit Änderungen ohne weitere Ankündigung vornehmen. Solche Änderungen werden in neue Versionen dieses Benutzerhandbuchs aufgenommen. Alle Abbildungen dienen nur als Referenz und können die tatsächliche Ausstattung ungenau wiedergeben. Die tatsächlichen Produkte und Funktionen können variieren. Aufgrund von Produktaktualisierungen kann es zu Abweichungen in Farbe, Aussehen und anderen Aspekten zwischen den in diesem Handbuch aufgeführten Produkten und den tatsächlich von Ihnen gekauften Produkten kommen. Bitte beziehen Sie sich auf das tatsächliche Produkt.
11. Dieses Dokument sollte als permanenter Bestandteil des Produkts betrachtet und dem Benutzer jederzeit zusammen mit dem Produkt zur Verfügung gestellt werden. Danke, dass Sie sich für eufy entschieden haben.

7.2 Hinweis

Informationen zur Entsorgung für Benutzer von Elektro- und Elektronikgeräten



Dieses Symbol auf dem Produkt oder auf seiner Verpackung weist darauf hin, dass gebrauchte elektrische und elektronische Produkte nicht mit unsortiertem Siedlungsabfall vermischt werden dürfen. Für eine ordnungsgemäße Entsorgung liegt es in Ihrer Verantwortung, Ihre Altgeräte zu den dafür vorgesehenen Sammelstellen zurückzubringen.

Die korrekte Entsorgung dieses Produkts hilft wertvolle Ressourcen zu sparen und mögliche negative Auswirkungen auf die menschliche Gesundheit und die Umwelt zu verhindern, die sonst durch unsachgemäße Abfallbehandlung entstehen könnten.

Um Ihr gebrauchtes Gerät zurückzugeben, verwenden Sie bitte die Rückgabe- und Sammelsysteme oder wenden Sie sich an den Händler, bei dem das Produkt gekauft wurde, was kostenlos ist. Bitte wenden Sie sich an Ihre örtlichen Behörden, um weitere Informationen zu Ihrem nächstgelegenen Sammelpunkt zu erhalten.

Strafen können bei unsachgemäßer Entsorgung dieses Abfalls gemäß Ihrer nationalen Gesetzgebung anwendbar sein.

FCC-KONFORMITÄTSHINWEIS

Dieses Gerät muss gemäß den mitgelieferten Anweisungen installiert und betrieben werden und die für diesen Sender verwendeten Antenne(n) müssen so installiert werden, dass ein Mindestabstand von 20 cm zu allen Personen eingehalten wird. Sie dürfen nicht zusammen mit anderen Antennen oder Sendern installiert oder betrieben werden. Endanwender und Installateure müssen mit Anweisungen zur Antenneninstallation und Betriebsbedingungen des Senders versorgt werden, um die Einhaltung der RF-Expositionsrichtlinien zu gewährleisten.

1. Dieses Gerät darf keine schädlichen Störungen verursachen, und
2. Dieses Gerät muss jegliche empfangene Störungen akzeptieren, einschließlich Störungen, die einen unerwünschten Betrieb verursachen können.

Jegliche Änderungen oder Modifikationen, die nicht ausdrücklich von der für die Konformität verantwortlichen Stelle genehmigt wurden, können dazu führen, dass der Benutzer die Berechtigung zum Betrieb des Geräts verliert.

Diese Ausrüstung wurde getestet und entspricht den Grenzwerten für ein digitales Gerät der Klasse B gemäß Teil 15 der FCC-Vorschriften. Dieses Gerät erzeugt und verwendet Hochfrequenzenergie und kann diese abstrahlen. Wenn es nicht gemäß den Anweisungen installiert und verwendet wird, kann es schädliche Störungen der Funkkommunikation verursachen.

Wenn dieses Gerät den Radio- oder Fernsehempfang stört, was durch Aus- und Einschalten des Geräts festgestellt werden kann, sollte der Benutzer versuchen, die Störung durch eine oder mehrere der folgenden Maßnahmen zu beheben:

- Richten Sie die Empfängerantenne neu aus.
- Erhöhen Sie den Abstand zwischen dem Gerät und dem Empfänger.
- Schließen Sie das Gerät an eine Steckdose an, die zu einem anderen Stromkreis gehört als der, an den der Empfänger angeschlossen ist.
- Ziehen Sie den Händler oder einen erfahrenen Radio-/Fernsehtechniker zu Rat.

IC RSS WARNUNG

Dieses Gerät entspricht den lizenzfreien RSS-Standards von Industry Canada. Der Betrieb unterliegt den folgenden zwei Bedingungen: (1) dieses Gerät darf keine Störungen verursachen und (2) dieses Gerät muss jegliche Störungen akzeptieren, einschließlich Störungen, die zu einer unerwünschten Betriebsweise des Geräts führen können.

IC-STRALUNGSEXPOSITIONserklärung

Dieses Gerät erfüllt die in IC RSS-102 festgelegten Grenzwerte für die Strahlenbelastung in einer nicht kontrollierten Umgebung. Dieses Gerät sollte so installiert sein, dass Sie mindestens 20cm Abstand vom Strahler einhalten.

EU-Konformitätserklärung

Dieses Produkt entspricht den Anforderungen an die Funkstörungen der Europäischen Gemeinschaft.

Hiermit erklärt Anker Innovations Limited, dass das Funkgerät des Typs T2801/T2880 mit allen einschlägigen europäischen Richtlinien übereinstimmt. Der vollständige Text der EU-Konformitätserklärung ist auf der folgenden Website verfügbar: <https://support.eufylife.com/s/articleRecommend?type=Download>.

Bienvenue

Merci d'avoir choisi eufy comme tondeuse à gazon pour l'entretien de votre jardin ! La tondeuse robot eufy est prête à l'emploi avec une configuration simple en une seule étape. Dites adieu aux câbles périphériques, à la configuration RTK complexe et à la cartographie manuelle des pelouses difficile à gérer.

Eufy tond intelligemment comme un humain, grâce à son système de vision IA de pointe eufy V-FSD.

Ce manuel d'utilisation vous aidera à apprendre et à utiliser la tondeuse à gazon robotisée eufy. Profitez du plaisir d'une tonte sans souci et d'une pelouse parfaitement entretenue !

Utilisation prévue

Ce produit est strictement destiné à la tonte de pelouses domestiques uniquement. L'utilisation de la tondeuse à d'autres fins est interdite et peut entraîner des blessures graves. Il est essentiel de lire et de comprendre tous les avertissements et précautions contenus dans ce manuel afin de réduire les risques. Bien que suivre les instructions puisse réduire les risques d'accident, certains risques sont inhérents et ne peuvent être complètement éliminés. L'opérateur ou l'utilisateur est responsable de tout incident impliquant d'autres personnes sur sa propriété pendant l'utilisation de la tondeuse.

1. La sécurité avant tout

IMPORTANT

LIRE ATTENTIVEMENT AVANT UTILISATION - CONSERVER POUR FUTURE RÉFÉRENCE

Votre sécurité est notre priorité. Avant d'utiliser le produit, veuillez lire les consignes de sécurité importantes ci-dessous pour garantir une expérience sûre et agréable.

Les consignes de sécurité visent à attirer votre attention sur les dangers potentiels. Les symboles de sécurité et leurs explications nécessitent votre attention et compréhension attentives. Les avertissements de sécurité ne peuvent pas, à eux seuls, éliminer tous les dangers. Les instructions ou avertissements fournis ne remplacent pas les mesures de prévention des accidents appropriées.

AVERTISSEMENT : Lire tous les avertissements et instructions de sécurité. Assurez-vous de bien comprendre les instructions et de vous familiariser avec les commandes et l'utilisation correcte de l'appareil. Le non-respect des avertissements et des instructions peut entraîner un choc électrique, un incendie et/ou des blessures graves. Lisez attentivement les instructions pour une utilisation sûre de l'appareil. Conservez tous les avertissements et les instructions pour référence future.

AVERTISSEMENT : Ne pas respecter un avertissement de sécurité peut entraîner des blessures graves pour vous ou pour les autres. Suivez toujours les précautions de sécurité pour réduire les risques d'incendie, de choc électrique et de blessures corporelles. Conservez le manuel du propriétaire et consultez-le fréquemment pour continuer à utiliser l'outil en toute sécurité et l'expliquer à d'autres personnes susceptibles de l'utiliser.

AVERTISSEMENT : Cette machine produit un champ électromagnétique pendant son fonctionnement. Ce champ peut, dans certaines circonstances, interférer avec les implants médicaux actifs ou passifs. Pour réduire le risque de blessures graves ou mortelles, nous recommandons aux personnes porteuses d'implants médicaux de consulter leur médecin et le fabricant de l'implant médical avant d'utiliser cette machine.

REMARQUE: Le terme "appareil" englobe la tondeuse, la station de chargement, et tous les composants, accessoires, et équipements relatifs à ce produit.

- Lisez attentivement les instructions. Familiarisez-vous avec les commandes et l'utilisation appropriée de l'appareil.
- Cet appareil n'est pas destiné à être utilisé par des personnes (y compris des enfants) dont les capacités physiques, sensorielles ou mentales sont réduites, ou qui manquent d'expérience et de connaissances, à moins qu'elles n'aient reçu une surveillance ou des instructions concernant l'utilisation de l'appareil par une personne responsable de leur sécurité.
- Les utilisateurs doivent être âgés de 18 à 70 ans. Les réglementations locales peuvent limiter l'âge de l'opérateur. Les enfants doivent être surveillés pour s'assurer qu'ils ne jouent pas avec l'appareil.
- Assurez-vous de configurer et d'utiliser la tondeuse et la station de chargement conformément aux directives. Pour le manuel d'utilisation complet et les

informations à jour, veuillez visiter eufy.com.

- L'utilisation de l'appareil à des fins autres que la tonte peut causer des blessures graves. Pour éviter les blessures, veuillez lire et comprendre tous les avertissements et mises en garde. Vous pouvez réduire les risques en suivant les instructions et les avertissements de ce manuel, mais vous ne pouvez pas éliminer tous les risques. L'opérateur ou l'utilisateur est responsable des accidents ou des dangers survenant à d'autres personnes sur leur propriété.
- La tondeuse est équipée de nombreux capteurs de sécurité intégrés ; cependant, des risques pour la sécurité existent toujours. Définissez une heure de tonte lorsqu'il n'y a pas de personnes ou d'animaux sur la pelouse. Informez les voisins des risques d'accidents ou de dangers. **Lorsque vous utilisez la tondeuse sur une pelouse publique, ou lorsque votre pelouse est ouverte à votre voisin ou à la rue, protégez ou clôturez la pelouse, ou mettez un panneau d'avertissement autour de la zone de travail indiquant : ATTENTION !Tondeuse à gazon automatique!Tenez-vous éloigné de la machine !Surveillez les enfants !**
- N'ESSAYEZ PAS de modifier cet appareil vous-même. Les modifications peuvent perturber ses fonctions, entraîner des blessures graves et/ou des dommages, ou invalider la Garantie Limitée.
- N'utilisez que des pièces et accessoires approuvés par le fabricant d'eufy.
- Veuillez vous assurer de recevoir une formation appropriée avant d'utiliser l'appareil. Ne laissez jamais des personnes qui ne sont pas familières avec cet appareil ou des enfants l'utiliser. Assurez-vous que seules les personnes comprenant le fonctionnement et le comportement de la tondeuse soient autorisées à l'utiliser.
- La tondeuse contient des batteries qui ne peuvent être remplacées que par le fabricant ou le personnel de service autorisé.
- Pour recharger la tondeuse, utilisez uniquement la station de chargement.
- Consultez immédiatement un médecin si une pile de cet appareil a été avalée.
- Pour éviter tout dommage potentiel, assurez-vous que la tondeuse fonctionne à au moins 1 mètre (3') des têtes d'arrosage. Ne pas utiliser la tondeuse et les arroseurs en même temps. Programmez la tondeuse pour qu'elle fonctionne à un moment différent de celui des arroseurs.
- Soyez prudent lorsque vous réglez la machine pour éviter que les doigts ne

s'emmêlent avec les lames en mouvement et les parties fixes de la machine.

- Remplacez les pièces usées ou endommagées pour votre sécurité; n'utilisez que des pièces de rechange et des accessoires d'origine. Là où les pièces sont consommables, la pièce de rechange doit être clairement identifiée, par exemple en utilisant un numéro de pièce ou d'autres moyens.

1.1 Avant de tondre

- Assurez-vous de l'installation correcte du système de délimitation automatique du périmètre comme indiqué.
- Pour les appareils à broches multiples, veillez à faire tourner une lame car la rotation peut entraîner la rotation d'autres lames.
- Évitez d'utiliser l'équipement sur de l'herbe mouillée, si possible.
- N'utilisez pas l'appareil ou ses périphériques si les protections ou les boucliers sont endommagés, ou si le cordon est effiloché ou usé.
- Ne pas utiliser la tondeuse si le disque de lame, le corps, les lames, les vis, les écrous ou les câbles sont endommagés.
- Faites attention aux objets pointus dans ce produit, comme les vis et les piquets. Ne les dirigez pas vers des personnes ou des animaux.
- Pour une performance de tonte optimale, nous recommandons de tondre par temps sec. Tondre sous la pluie peut entraîner l'agglutination de l'herbe sur la tondeuse, et celle-ci peut glisser. Évitez de tondre par des conditions météorologiques défavorables, y compris sous une forte pluie, pendant les orages ou la neige.
- Vérifiez régulièrement que toutes les parties de la tondeuse fonctionnent correctement.
- Vérifiez régulièrement pour vous assurer que les lames, les vis des lames et l'assemblage de coupe ne sont pas usés ou endommagés. S'ils le sont, remplacez les lames et les vis par ensembles pour maintenir l'équilibre. Soyez prudent avec les modèles à plusieurs broches, car tourner une lame peut en faire tourner d'autres également.
- Inspectez soigneusement la zone où l'équipement doit être utilisé et retirez tous les objets qui peuvent être projetés par la machine.
- Vérifiez régulièrement la zone où la tondeuse sera utilisée et retirez les pierres, les bâtons, les fils, les os et autres objets étrangers. La garantie limitée ne couvre pas les dommages causés par des objets laissés sur la pelouse.

1.2 Lors de la tonte

- Les enfants ne doivent pas être autorisés à être à proximité ou à jouer avec la machine lorsqu'elle est en marche.
- Démarrez la tondeuse comme indiqué dans le manuel. Lors de la mise sous tension, assurez-vous que vos mains et vos pieds sont éloignés des lames rotatives. Évitez de placer les mains ou les pieds près ou sous les pièces mobiles et les lames. Restez toujours à l'écart de l'ouverture de décharge. Ne placez jamais vos mains ou vos pieds près de ou sous la tondeuse lorsqu'elle est en marche.
- Ne jamais soulever ou déplacer la tondeuse lorsque le moteur est en marche. Évitez de soulever la tondeuse pendant son fonctionnement. S'asseoir ou monter sur la tondeuse ou la station de chargement est strictement interdit. De plus, ne placez aucun objet sur la tondeuse ou sur la station de chargement.
- Éteignez la tondeuse :
 - Avant de retirer un blocage.Avant d'inspecter, de nettoyer ou de procéder à l'entretien de la tondeuse.
- Éteignez toujours la tondeuse lorsqu'elle n'est pas utilisée. La tondeuse ne peut être démarrée que lorsque son alimentation est allumée.
- Ne touchez pas les pièces mobiles avant qu'elles ne se soient complètement arrêtées.
- Ne laissez pas la tondeuse fonctionner sans surveillance si vous savez qu'il y a des animaux de compagnie, des enfants ou des personnes à proximité.
- Soyez prudent avec les objets volants! Maintenez une distance de sécurité avec la tondeuse lorsqu'elle est en marche.
- Évitez de vous pencher excessivement. Assurez-vous toujours de garder votre équilibre et de vous tenir fermement sur les pentes. Marchez – ne courez pas – pendant l'utilisation de la tondeuse ou de ses accessoires. Ne tondez pas sur des pentes plus raides que l'inclinaison maximale spécifiée pour la zone de fonctionnement, y compris la limite.
- Si la tondeuse émet un son inhabituel ou déclenche une alarme, appuyez immédiatement sur le bouton STOP.
- Si la machine commence à vibrer anormalement, vérifiez qu'il n'y a pas de dommages avant de redémarrer.
- En cas de vibrations inhabituelles, éteignez la tondeuse, placez-la sur un sol plat pendant environ 30 secondes, puis redémarrez-la. Si le problème persiste, contactez le service après-vente autorisé.

1.3 Utilisation en toute sécurité

- Ne pas utiliser la tondeuse en dehors de la plage de températures de 5–45°C. L'utiliser à des températures basses ou élevées peut réduire ses performances et provoquer des accidents.

Entretien et stockage

ATTENTION : Éteignez toujours l'alimentation lorsque la tondeuse est retournée. L'alimentation doit également être coupée lors de toute maintenance sur le dessous de la tondeuse, y compris pour le nettoyage ou le changement des lames.

- Il est recommandé qu'un adulte effectue régulièrement l'entretien de la tondeuse (veuillez vous référer à "5 Entretien").
- Inspectez régulièrement les dispositifs d'avertissement pour vous assurer de leur efficacité. Voici les éléments inclus : le buzzer, la lumière LED de la station de chargement et la lumière ambiante de la tondeuse.
- Gardez tous les écrous, boulons et vis bien serrés pour garantir que l'appareil est en bon état de fonctionnement.
- Vérifiez la tondeuse chaque semaine pour détecter les pièces usées ou endommagées et remplacez-les si nécessaire pour garantir la sécurité.
- Faites très attention aux lames et au disque de lame pour vous assurer qu'ils ne sont pas endommagés. Si nécessaire, remplacez toutes les lames et les vis simultanément pour maintenir l'équilibre des pièces rotatives.
- Suivez les instructions du fabricant pour l'entretien de l'appareil.
- Portez des gants de protection lors du remplacement des lames pour éviter les blessures.

Chargement et sécurité de la batterie

- **Si, dans des conditions extrêmes, un électrolyte s'échappe de la batterie, évitez tout contact avec la peau. Si l'électrolyte entre en contact avec votre peau, rincez-le à l'eau et consultez un médecin. En cas de contact de l'électrolyte avec vos yeux, il est essentiel de consulter un médecin.**

- Gardez l'humidité, la pluie ou les éclaboussures d'eau loin du lieu de charge.
- La température ambiante ne doit pas dépasser 45°C. Ne jamais exposer l'appareil à une isolation directe.
- Les piles défectueuses, endommagées ou qui ne peuvent plus être rechargées, doivent être éliminées comme des déchets dangereux. Remettez-les à un point de collecte spécial. Ne jamais nuire à notre environnement. Ne jetez pas les piles inutilisables dans les déchets ménagers, le feu ou l'eau.
- N'utilisez que la batterie produite par le fabricant d'origine.
- Ne jetez pas de batteries Li-ion dans l'eau ou le feu, risque d'explosion!
- Protégez la batterie des chocs et ne l'ouvrez pas.
- Ne déchargez jamais complètement la batterie et rechargez-la de temps en temps si elle n'est pas utilisée pendant une longue période. Si la batterie n'a pas été utilisée depuis plus de 6 mois, il est conseillé de la recharger.
- Ne réparez pas et ne manipulez pas le bloc de batterie. Ces actions doivent uniquement être effectuées par des techniciens après-vente ou désignés par le fabricant.
- Une charge incorrecte peut entraîner un choc électrique, une surchauffe ou une fuite de liquide corrosif.
- Si le cordon de l'alimentation électrique ou le câble de rallonge est endommagé ou emmêlé, débranchez l'alimentation électrique de la prise, puis démêlez-le. Pour des raisons de sécurité, tirez toujours sur le corps de la fiche, et non sur le cordon, lorsque vous débranchez de la prise. Si le câble est endommagé, contactez le service après-vente pour une réparation ou un remplacement professionnel.
- Connectez la station de chargement et/ou ses périphériques uniquement à un circuit d'alimentation protégé par un Dispositif de Courant Résiduel (RCD) avec un courant de déclenchement ne dépassant pas 30 mA.
- Pendant le processus de charge, le courant utilisé doit correspondre au courant du chargeur de batterie.
- Ne démontez pas, n'ouvrez pas et ne déchiquetez pas les cellules de la batterie. Évitez de court-circuiter la batterie car cela peut provoquer des brûlures ou un incendie. Ne pas exposer la batterie à des chocs mécaniques.
- Suivez toujours les instructions et utilisez le processus de charge correct. La batterie ne doit pas être chargée indépendamment et doit être chargée uniquement lorsqu'elle est installée dans la tondeuse eufy. Utilisez uniquement la station de chargement eufy et l'adaptateur fourni pour le chargement. Une utilisation incorrecte peut entraîner un choc électrique, une surchauffe ou une fuite de la batterie.

Transport en toute sécurité

- Pour le transport sur de longues distances, utilisez l'emballage d'origine pour la station de chargement et la tondeuse.
- Pour déplacer l'appareil en toute sécurité :
Appuyez sur le bouton STOP pour arrêter la tondeuse.
 - Toujours éteindre la tondeuse avant de la soulever ou de la transporter.
 - Soulevez la tondeuse en saisissant sa poignée.
 - Lorsque vous transportez la tondeuse, gardez le disque de la lame pointé à l'opposé de votre corps.

1.4 Symboles et Décalcomanies

Symboles et décalcomanies

Symbole	Description
	AVERTISSEMENT - Lisez le manuel d'instructions avant d'utiliser la machine.
	AVERTISSEMENT - Gardez une distance de sécurité avec la machine pendant son fonctionnement.
	AVERTISSEMENT - Actionnez le dispositif de désactivation avant de travailler sur ou de soulever la machine.
	AVERTISSEMENT - Ne montez pas sur la machine.
	AVERTISSEMENT - Il est interdit de jeter ce produit avec les déchets ménagers normaux. Assurez-vous que le produit est recyclé conformément aux exigences légales locales.
	Ce produit est conforme aux directives CE applicables.
	Avertissement
	Appareil de classe II
	Appareil de classe III

Symbole	Description
	Batterie Li-ion. Ce produit a été marqué d'un symbole relatif à la « collecte séparée » pour tous les blocs-batteries et les batteries. Il sera ensuite recyclé ou démantelé afin de réduire l'impact sur l'environnement. Les batteries peuvent être dangereuses pour l'environnement et la santé humaine car elles contiennent des substances dangereuses.
	IPX6 pour la station de chargement
	IPX6 pour tondeuse robotisée
	Courant continu
	Courant alternatif
	Ce produit peut être recyclé
	Ce produit est fragile
	De cette façon
	Tenir à l'écart de la lumière du soleil
	Conservez l'emballage de ce produit au sec
	Ne pas rouler

1.5 Protection de l'environnement

 Ne jetez pas les produits électriques avec les ordures ménagères. Veuillez recycler dans la mesure du possible. Contactez votre autorité locale de gestion des déchets ou le lieu d'achat pour obtenir des conseils sur le recyclage.

2. À propos de votre robot tondeuse à gazon eufy

2.1 Contenu de la boîte

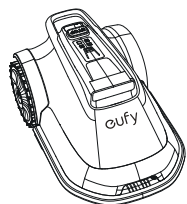

Tondeuse à gazon

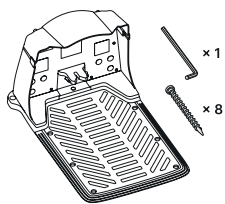

Station de chargement

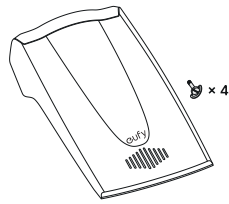

Abri



Adaptateur secteur et câble



Kit de lames



Graisse



Chiffon de nettoyage lentilles

2.2 Présentation

Vue de dessus

L'image est fournie à titre indicatif seulement

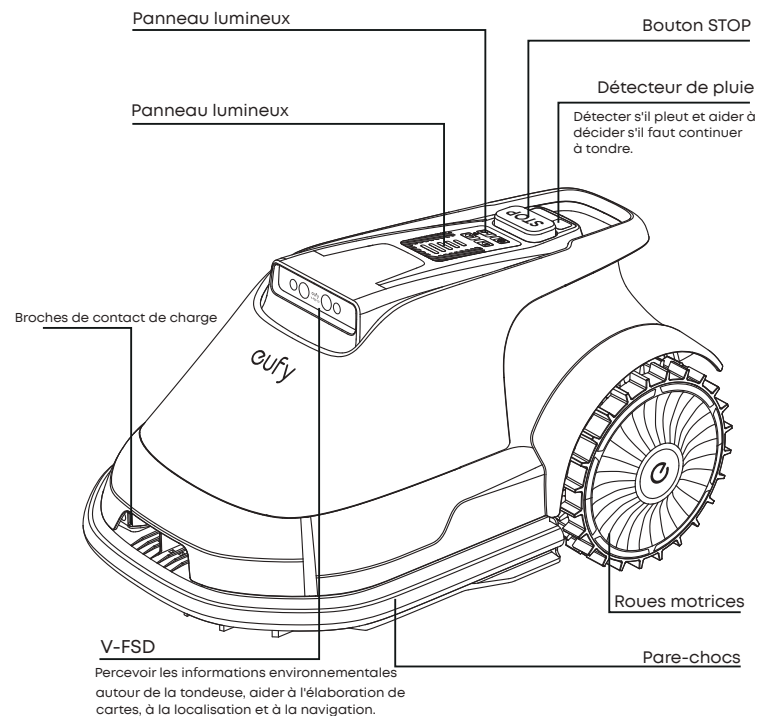

Ansicht von unten

L'image est fournie à titre indicatif seulement

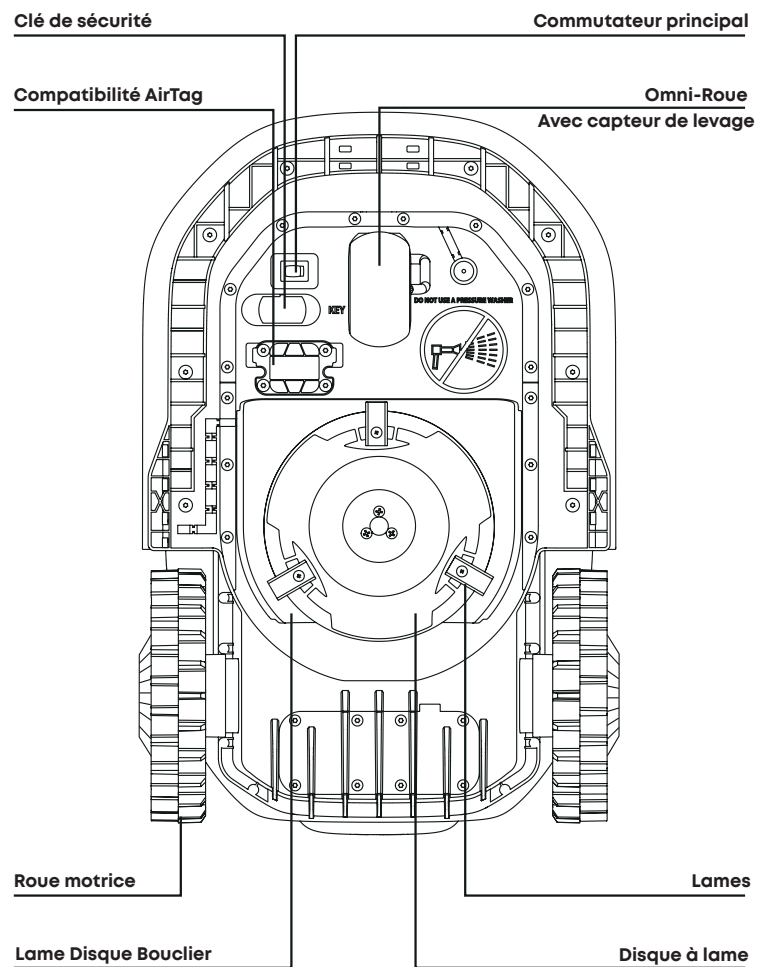

Station de chargement

L'image est fournie à titre indicatif seulement

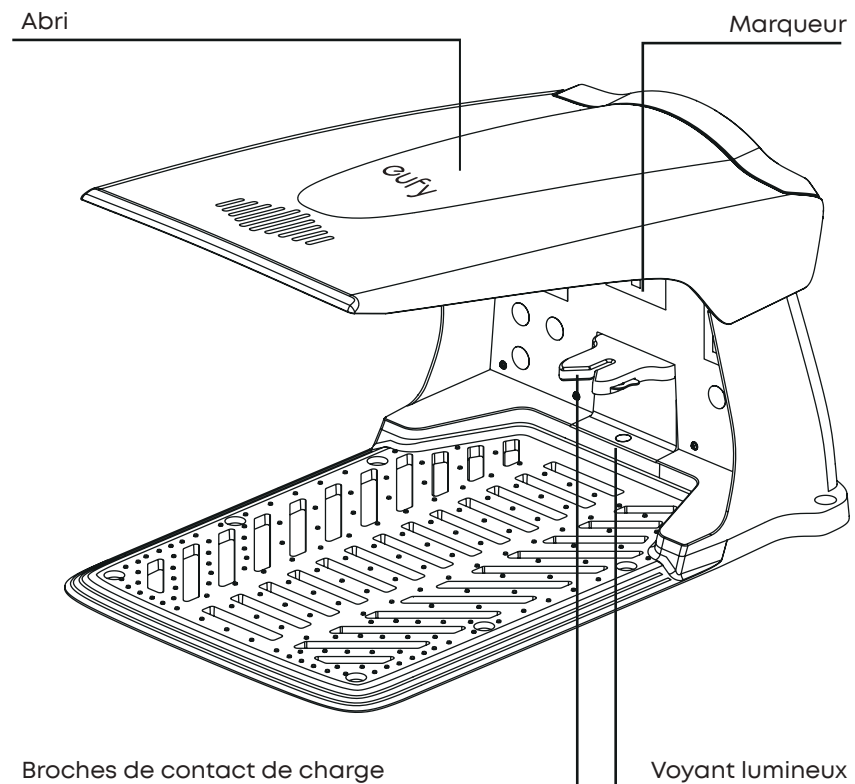

*Ce logement est uniquement destiné à placer un AirTag (vendu séparément).
L'application eufy ne fonctionne pas avec les AirTags. Pour des informations
en temps réel sur la localisation de votre tondeuse, nous vous recommandons
également de vous abonner à nos forfaits de données. Contactez le support
eufy pour plus de détails.

2.3 Comment fonctionne le robot tondeuse eufy

La tondeuse robot eufy est équipée de notre système de perception visuelle V-FSD 1.0 qui lui permet de fonctionner de manière autonome.

- Ce système peut faire la distinction entre les zones couvertes d'herbe et les autres surfaces pour garantir que le robot ne s'éloigne pas des limites de la pelouse.
- Ce système utilise une technologie de positionnement visuel, permettant des fonctions telles que la navigation du robot, la découpe systématique et le retour à la station de chargement.

Fonctions

Gestion des limites

Aucune installation de câble périphérique ou de station de référence RTK, aucune cartographie guidée manuellement. Grâce à la technologie de perception visuelle V-FSD, eufy sait où se trouve la limite.

Coupe systématique

La tondeuse à gazon robot eufy, équipée d'un système de positionnement visuel avancé, réalise une coupe systématique en va-et-vient. La trajectoire de coupe de la tondeuse s'affiche sans interruption sur l'application qui l'accompagne, permettant aux utilisateurs de surveiller visuellement la progression. Avec un seul démarrage d'opération, eufy peut réaliser une coupe complète de la couverture.

Évitement d'obstacles

Eufy détecte les objets devant lui en temps réel grâce à sa technologie de vision stéréo et à sa technologie de segmentation d'image. Les obstacles autres que l'herbe, tels que les souches d'arbres, les balles, les animaux de compagnie et les jouets pour enfants, seront évités sans collision.

Hauteur de coupe

Avant d'utiliser votre robot tondeuse eufy pour la première fois, assurez-vous que la hauteur de l'herbe sur votre pelouse ne dépasse pas 9 cm. Si vous souhaitez réduire drastiquement la hauteur de votre gazon, il est recommandé de le faire progressivement au fil du temps, en coupant pas plus d'un tiers de la longueur du gazon à la fois, en ajustant la hauteur de coupe par étapes. Vous pouvez régler la hauteur de coupe via l'application.

Charger la tondeuse

Lorsque votre tondeuse a besoin de recharger sa batterie, elle arrête de tondre et retourne à la station de chargement. Une fois la charge terminée, la tondeuse reviendra automatiquement à l'endroit exact où la tonte a été interrompue avant la recharge, puis reprendra la tonte.

Mode multibase

Si vous avez une pelouse séparée de plus de 120 mètres carrés que le robot ne peut pas atteindre depuis sa Station de chargement existante, vous pouvez utiliser le mode Multi-base. Comme chaque Station de chargement eufy possède un identifiant unique, pour utiliser le mode multibase, vous devez acheter une Station de chargement eufy supplémentaire. Une fois que la nouvelle Station de chargement est installée sur la deuxième pelouse et que la tondeuse est placée dans la station de chargement, elle reconnaîtra automatiquement la nouvelle Station de chargement*. Au démarrage de la tondeuse, elle créera une autre nouvelle carte pour cette pelouse. Lorsque la tondeuse est déplacée vers une autre Station de chargement, elle charge la carte correspondante et toutes les configurations de zone interdite.

Calendrier

Vous pouvez définir votre programme de tonte via l'application. Cette fonctionnalité vous permet de définir un programme de tonte unique pour chaque jour de la semaine.

Capteur de pluie et retard en cas de pluie

La tondeuse à gazon robotisée Eufy est conçue pour résister aux intempéries. Mais tondre l'herbe mouillée peut ne pas donner des résultats optimaux. La tondeuse est équipée d'un capteur de pluie qui détecte la pluie et invite la tondeuse à arrêter de tondre et à retourner à sa Station de chargement. Lorsque l'herbe est sèche, la tondeuse reprend la tonte.

Données cellulaires

Les données cellulaires permettent de transmettre des informations lorsque le signal Wi-Fi est faible. De plus, un réseau cellulaire est requis pour la fonction anti-vol – lorsque la tondeuse est allumée, elle peut envoyer des informations de localisation GPS. Différents forfaits de données cellulaires (vendus séparément)* sont disponibles dans l'application. Contactez le support eufy pour plus de détails.

Si vous avez besoin de souscrire à un forfait de données ou d'acheter une Station de chargement supplémentaire, contactez le support eufy pour plus de détails.

2.4 Caractéristiques techniques

	E18 (T2801)	E15 (T2880)
Zone de tonte recommandée	1200 m ²	800 m ²
Hauteur de coupe	25 - 75 mm	
Largeur de coupe	203 mm	
Pente Maximale	18° (40%)	
Mise à jour sans fil (OTA)	Application, Micrologiciel	
Bruit	< 55 dB	
Dimensions du robot tondeuse	60,3 × 39,4 × 31,8 cm	
Longueur × Largeur × Hauteur		
Dimensions de la station de chargement	72,7 × 48 × 45,2 cm	
Longueur × Largeur × Hauteur	Sans Garage Hauteur : 39,8 cm	
Poids	Robot Tondeuse : 12,5 kg Station de chargement : 6,5 kg	
Étanche (classe IP)	Tondeuse Robot: IPX6 Station de chargement : IPX6	
Tension de fonctionnement	24 Vd.c.	
Capacité de la batterie	93,24 Wh	
Temps de charge	90 à 110 min	
Temps de tonte avec une charge complète	90 à 110 min	
Température de fonctionnement recommandée	0 à 45 °C	
Niveau de puissance sonore mesuré LWA	66,30 dB	
Puissance acoustique Incertitudes KWA	3 dB	
Niveau de pression sonore LpA	56,0 dB	
Pression acoustique Incertitudes KpA	3 dB	
Précision du module GPS Pour Suivi Antivol	2 - 5 m	20 - 30 m
Connectivité	Wi-Fi	2400,0 - 2483,5 MHz / 5150 - 5250 MHz / 5735 - 5835 MHz
IoT	Réseau Cellulaire	LTE-FDD : B1/B2/B3/B4/B5/B7/B8/B12/B13/B20/B25/B26/B28/B66 LTE-TDD : B38/B40/B41
Power Adapter & Battery Pack	Adaptateur d'alimentation	Modèle : RKPO-UL322000 (US) ; RKPO-DE3002000CD-6 (EU) ; RKPO-AU3002000CD-6 (AU) ; RKPO-UK3002000CD-6 (UK). Entrée : 100-240Vac, 1,3A ,50/60Hz ; Sortie : 30Vdc, 2A
	Battery Pack	Modèle : C0914K8 ; Capacité : 22.2Vdc, 4200mAh

3. Premiers pas

3.1 Connecter l'application

Pour profiter de toutes les fonctionnalités disponibles, il est recommandé de contrôler votre tondeuse via l'application eufy.

Avant de commencer, assurez-vous que :

- Votre smartphone fonctionne sous iOS 11.0 (ou supérieur) ou Android 8.0 (ou supérieur).
- Le signal sans fil de la bande 2.4GHz est activé sur votre routeur sans fil.

1. Téléchargez et installez l'application eufy depuis l'App Store (appareils iOS) ou Google Play (appareils Android).



2. Ouvrez l'application et créez un compte.

3. Appuyez sur Ajouter un appareil dans l'écran principal de l'application et sélectionnez Tondeuse à gazon pour connecter la tondeuse.

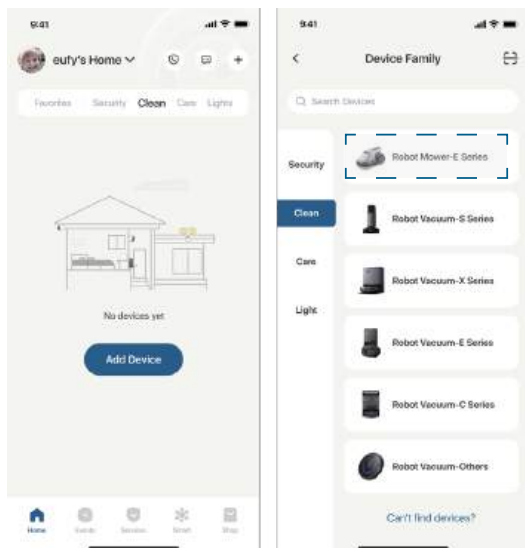



4. Suivez les instructions de l'application pour terminer la configuration.

- Une fois la connexion établie, vous pouvez contrôler la tondeuse à gazon via l'application.

- Avec l'application, vous pouvez démarrer/mettre en pause la tonte, planifier la tonte, visualiser l'état de fonctionnement, recevoir des notifications, configurer des zones « interdites » et accéder à des fonctionnalités supplémentaires. Pour des instructions détaillées, veuillez vous référer au guide d'utilisation intégré à l'application.

3.2 Commencez votre première tonte

- Placez la tondeuse sur la station de chargement. Assurez-vous que le voyant vert sur son panneau est allumé.
- Pour commencer la tonte, appuyez sur , puis sur  sur le panneau.
- Lors de la première utilisation de la tondeuse, le robot tondeuse effectuera initialement une tâche de cartographie automatique, qui peut prendre plusieurs heures en fonction de l'environnement et de la taille de la pelouse. Si la batterie est faible pendant le processus de cartographie, la tondeuse retournera automatiquement à la station de chargement pour se recharger et reprendra la cartographie une fois complètement chargée. Pour plusieurs zones de pelouse non adjacentes, suivez les instructions de la section « Paramétrage de la zone de

travail » pour « Multi-Zone » dans l'application après que la tondeuse ait terminé la cartographie de la première zone. Utilisez l'application pour guider à distance la tondeuse vers la zone de gazon suivante, où elle continuera automatiquement le processus de cartographie.

3.3 Paramètres de la zone de travail

Zone interdite

Lors de la cartographie automatique avant la première utilisation, veuillez définir la zone interdite et la clôture virtuelle dans l'application pour empêcher la tondeuse d'entrer dans une certaine zone. Les scénarios suivants nécessitent cette configuration :

- Bords d'eau, tels que bassins à poissons et piscines, notamment sans limite nette entre la pelouse et l'eau.
- Marche ou bordure de plus de 3 cm de hauteur.
- Petits obstacles, par exemple cordes à linge, cordes de tente, tuyaux d'arrosage.
- Parterres bas, notamment ceux d'une hauteur proche ou inférieure à 20 cm, où le robot peut marcher.
- Plantes à valeur économique ou cultures que vous chérissez.
- Zones où vous ne souhaitez pas que votre tondeuse aille.
- Zones où les travaux de tonte pourraient entraîner un danger ou des dommages.
- Zones où la tondeuse a du mal à passer ou reste souvent coincée.
- Objets transparents, par exemple moustiquaires, portes vitrées.
- Corde, par exemple corde de tente.
- Matériel d'irrigation, par exemple tuyaux d'arrosage, arroseur.
- Fils ou appareils électriques.
- Maisons pour animaux de compagnie.

Multizone

S'il y a plusieurs pelouses non adjacentes, veuillez suivre les instructions de l'application pour établir un chemin de passage entre les zones.

4. Utilisation quotidienne

4.1 Opérations du panneau

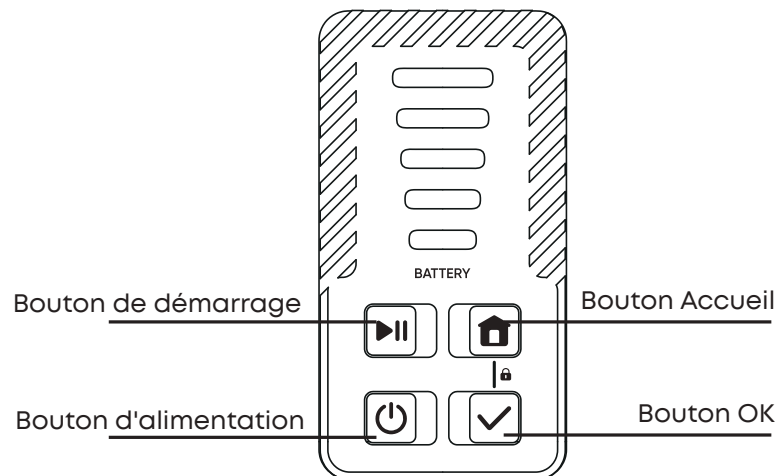

Opération	Description de l'étape
Mise hors tension	Lorsque la tondeuse est sous tension, maintenez le bouton enfoncé pendant 2 secondes. La tondeuse émettra un message vocal puis s'arrêtera et les voyants du panneau s'éteindront. Veuillez noter que le robot ne peut pas être mis hors tension lorsqu'il est connecté à la station de chargement.
Mise sous tension	Lorsque la tondeuse est hors tension, maintenez le bouton enfoncé pendant 3 secondes pour la mettre sous tension.
Commencer à tondre	Appuyez sur , puis sur pour confirmer.
Recharge automatique	Appuyez sur puis pour confirmer.
Pause	Appuyez sur n'importe quel bouton pendant que la tondeuse fonctionne.
Arrêter	Appuyez sur STOP sur la tondeuse.
Activer/désactiver le verrouillage enfant	Appuyez sur et et maintenez-les enfoncés pendant 2 secondes.
Réinitialisation de la connexion Wi-Fi	Appuyez sur et et maintenez-les enfoncés pendant 2 secondes.
Restaurer les paramètres d'usine	Appuyez sur et et maintenez-les enfoncés pendant 5 secondes.

4.2 Indicateurs lumineux

La tondeuse est équipée d'un panneau lumineux à LED contenant cinq voyants lumineux. Les différents états de ces voyants vous informent de l'état actuel de la tondeuse.

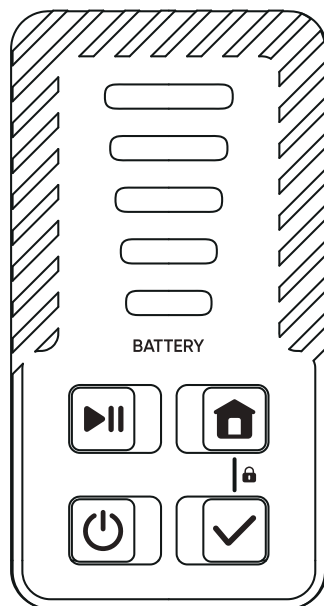

Témoin	État
Affiche les niveaux de batterie en blanc, devient jaune en dessous de 20 %.	<ul style="list-style-type: none"> • Veille. • En pause. • Tonte. • Télécommande. • Cartographie. • Traitement des données.
Affiche les niveaux de batterie sous forme d'impulsions lumineuses blanches et en dessous de 20 %, sous forme d'impulsions lumineuses jaunes.	<ul style="list-style-type: none"> • Retour à la station de chargement. • Retour à la position de départ.



Témoin	État
Affiche les niveaux de batterie sous forme de lents clignotements blancs et en-dessous de 20 %, sous forme de lents clignotements jaunes.	<ul style="list-style-type: none"> • En attente de connexion Wi-Fi.
Rouge	<ul style="list-style-type: none"> • Erreur.
3 clignotements rouges.	<ul style="list-style-type: none"> • Une erreur se produit.
Vert	<ul style="list-style-type: none"> • Charge.
Le blanc clignote rapidement pendant 1 seconde.	<ul style="list-style-type: none"> • Verrouillage enfant activé/désactivé. • Enregistrement de la carte, veuillez patienter avant de continuer.

Niveau de batterie	Nombre de LED
81%-100%	5
61%-80%	4
41%-60%	3
21%-40%	2
0%-20%	1

4.3 Tondre

Commencer à tondre

Avant de commencer, assurez-vous que votre pelouse est préparée et que la station de chargement est correctement installée. Positionnez la tondeuse sur la station de chargement pour vérifier qu'elle est en charge, comme indiqué par un voyant vert sur le panneau. Après confirmation, procédez à la tonte en utilisant l'une des trois méthodes suivantes :

- Commencez à cartographier et à tondre via l'application.
- Appuyez sur  puis sur  pour commencer la cartographie et la tonte.
- Configurez un programme de tonte via l'application. La tondeuse commencera automatiquement à tondre lorsque l'heure programmée sera atteinte.

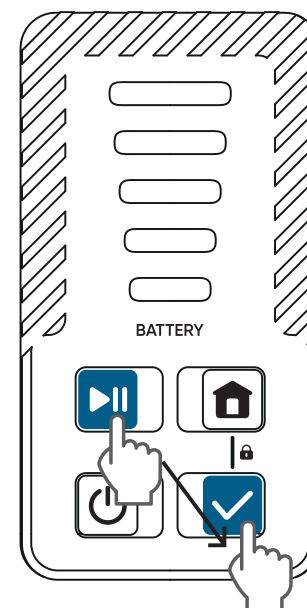

Pause

Pour mettre la tondeuse en pause pendant qu'elle est en fonctionnement, vous pouvez le faire de l'une des trois manières suivantes :

- Appuyez sur n'importe quel bouton du panneau.

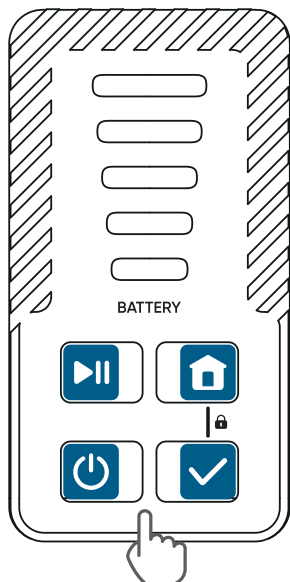

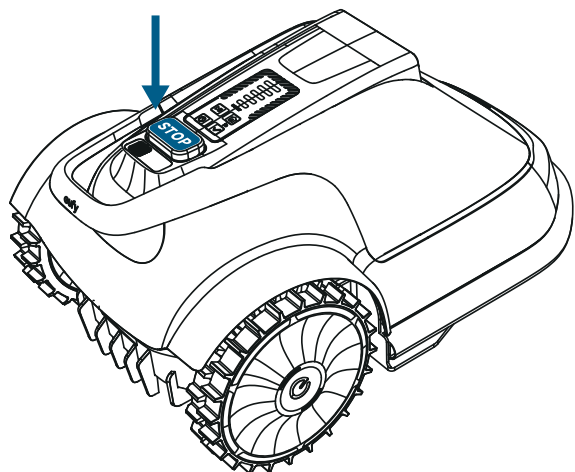

- Appuyez sur **STOP** sur la tondeuse.



- Mettez en pause le fonctionnement de la tondeuse via l'application.

Reprendre la tonte

Pour reprendre la tonte lorsque la tondeuse est en pause, vous pouvez le faire de l'une des deux manières suivantes :

- Appuyez sur , puis sur  pour continuer la tonte.

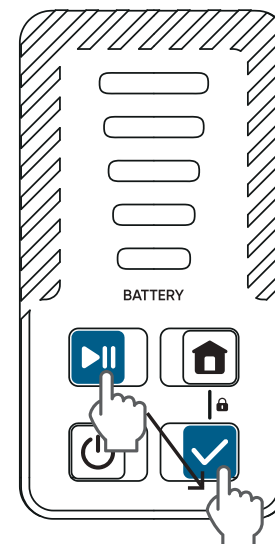

- Reprenez le fonctionnement de la tondeuse via l'application.

Recharger la tondeuse

Pour recharger la tondeuse, lancez la fonction de recharge automatique du robot. Vous pouvez le faire de l'une des deux manières suivantes :

- Sur la tondeuse, appuyez sur  puis sur , et la tondeuse retournera à la station de chargement pour commencer à charger.

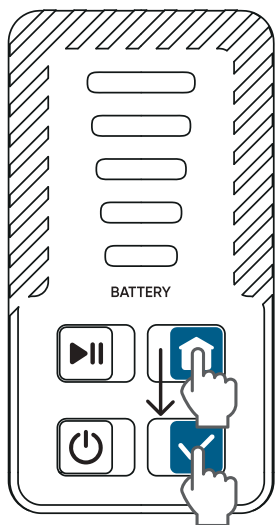

- Démarrez le processus de recharge automatique via l'application. Vous pouvez également mettre fin à la session de tonte en cours en ramenant manuellement la tondeuse à la station de chargement.

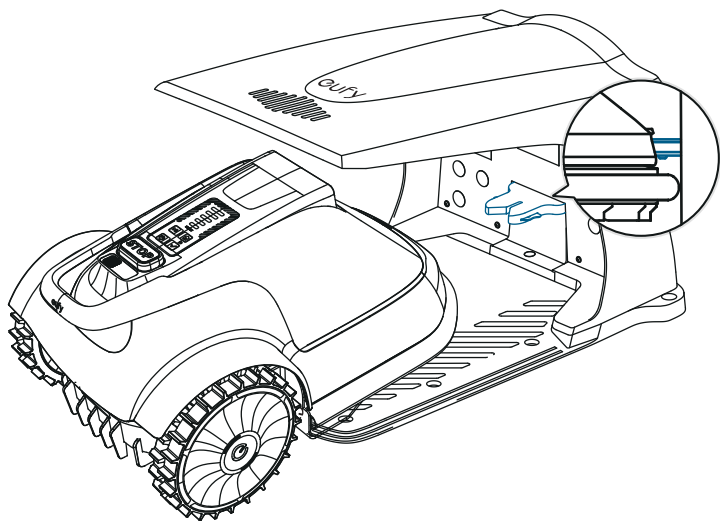

Si vous souhaitez que le robot termine la tâche en cours, vous pouvez également le faire en utilisant la fonction « Stop » de l'application.

5. Entretien

Pour un meilleur fonctionnement et une meilleure durée de vie de votre tondeuse, nettoyez-la régulièrement et remplacez les pièces usées.

Veillez utiliser une brosse douce ou un chiffon pour nettoyer soigneusement l'extérieur de la tondeuse. NE PAS nettoyer avec de l'alcool, de l'essence, de l'acétone ou d'autres solvants corrosifs/volatils. Ces substances peuvent endommager l'apparence et la structure interne de la tondeuse.

AVERTISSEMENT : Avant l'entretien, assurez-vous que la tondeuse est hors tension.

AVERTISSEMENT : Portez des gants de protection lors de la manipulation ou du travail à proximité de la lame.

AVERTISSEMENT : Portez toujours un pantalon long et des chaussures de travail lors de l'entretien de la tondeuse.

AVERTISSEMENT : L'entretien de la tondeuse ne peut être effectué que par des adultes.

5.1 Gardez-le propre

Nettoyez régulièrement la tondeuse pour éliminer la poussière, les débris et les résidus d'herbe accumulés.

Veillez NE PAS utiliser de nettoyeur haute pression pour éviter d'endommager les composants électroniques ou mécaniques.

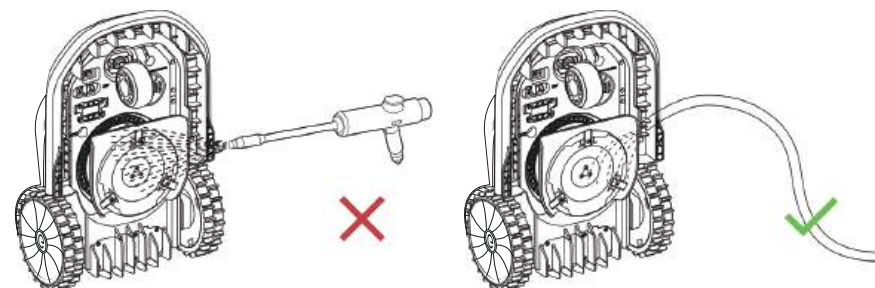

Châssis et disque de coupe

Si le châssis ou le disque de coupe sont sales, utilisez une brosse ou un tuyau d'arrosage pour les nettoyer. Veuillez retirer tous les débris coincés afin qu'ils ne provoquent pas de fissure dans le disque de coupe.

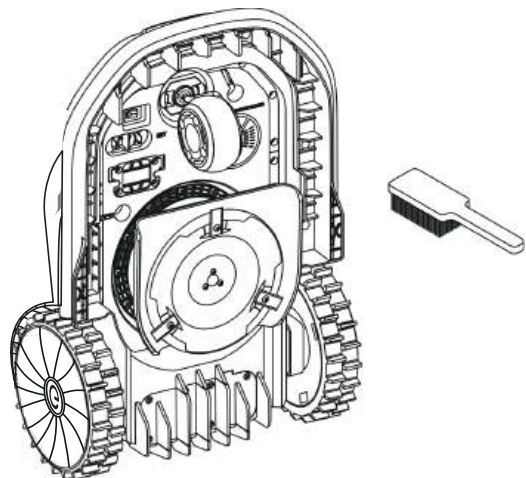

Roues motrices

Retirez la boue ou les débris des roues pour une meilleure traction.

Roue omnidirectionnelle

Inspectez et nettoyez régulièrement les roues omnidirectionnelles. Si les roues sont coincées, nettoyez les débris.

Appliquez la graisse fournie sur le support de la roue omnidirectionnelle après le nettoyage et chaque mois.

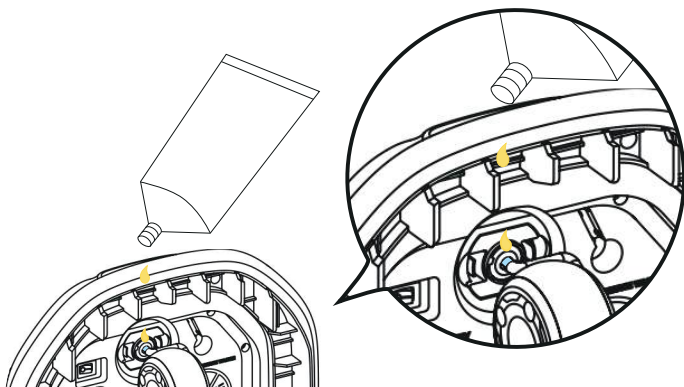

Capteur de pluie

Vérifiez régulièrement le capteur de pluie et assurez-vous qu'il n'est pas recouvert de boue, d'herbe coupée ou d'autres objets. Vous pouvez soit le laver, soit le nettoyer avec une brosse douce. Après le nettoyage, séchez la zone du capteur de pluie.

Capteur Cam V-FSD 1.0

Si les capteurs V-FSD 1.0 Cam sont couverts de saleté, veuillez utiliser le chiffon pour lentille fourni pour essuyer délicatement le capteur.

AVERTISSEMENT : V-FSD 1.0 est équipé d'une caméra de précision. Pour éviter les rayures, n'utilisez pas de matériaux tranchants ou durs, comme une brosse, pour nettoyer le capteur.

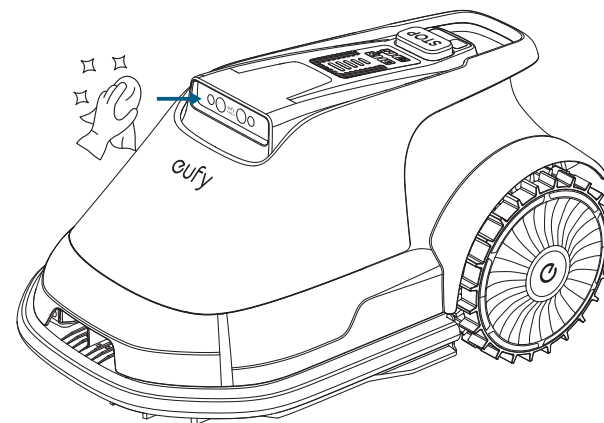

Station de chargement

Pour assurer un amarrage correct, inspectez et nettoyez régulièrement la station de chargement pour éliminer tout débris ou boue. Assurez-vous que tous les éléments de connexion de la station de chargement, du câble d'extension et de l'alimentation ne sont pas bloqués.

Veuillez utiliser un chiffon propre pour essuyer régulièrement le marqueur de la station de chargement.

AVERTISSEMENT : pour éviter les rayures, n'utilisez pas de matériaux tranchants ou durs, tels qu'une brosse, pour nettoyer l'indicateur de la station de chargement.

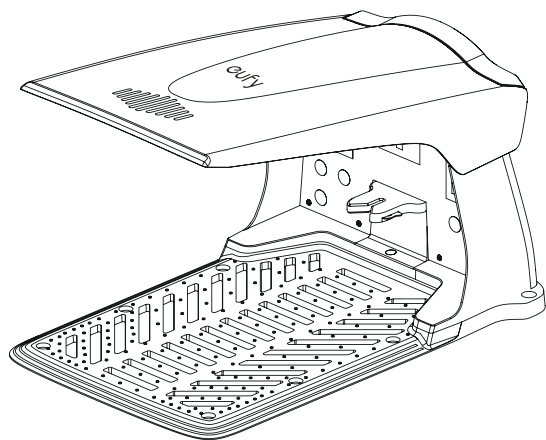

5.2 Remplacer les lames de coupe

Pour garantir un fonctionnement sûr, remplacez les lames usées ou endommagées. De plus, le changement régulier des lames permet d'obtenir des résultats de tonte satisfaisants et une utilisation efficace de l'énergie.

Pour les utilisateurs réguliers, il est recommandé de remplacer les lames et les vis tous les 1 à 2 mois pour plus de sécurité et des performances de tonte optimales.

AVERTISSEMENT : Portez toujours des gants de protection lors du remplacement des lames.

AVERTISSEMENT : utilisez uniquement les vis et les lames approuvées par le fabricant.

AVERTISSEMENT : NE PAS réutiliser les vis. Les vis usagées peuvent s'user rapidement, provoquant le desserrage de la lame, ce qui peut entraîner des blessures graves.

AVERTISSEMENT : Pour maintenir un système de coupe équilibré, remplacez les 3 lames et les vis simultanément.

Comment remplacer les lames

1. Rassemblez les éléments suivants avant de commencer.

- 3 lames (eufy SK5)
- 3 vis
- Tournevis cruciforme (PH2)
- Gants



x 3

Screws

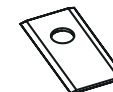

x 3

Blades



Gloves

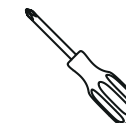

Cross-tip screwdriver

2. Éteignez l'interrupteur principal.

AVERTISSEMENT : n'oubliez pas de mettre la tondeuse hors tension avant toute opération.

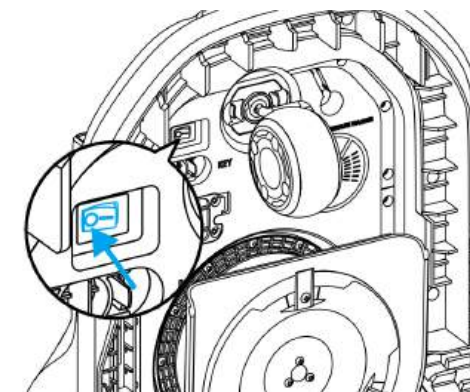

3. Retournez doucement la tondeuse sur une surface molle, puis retirez les vis et les lames.

REMARQUE : Veillez à ne pas rayer le capteur de caméra V-FSD.

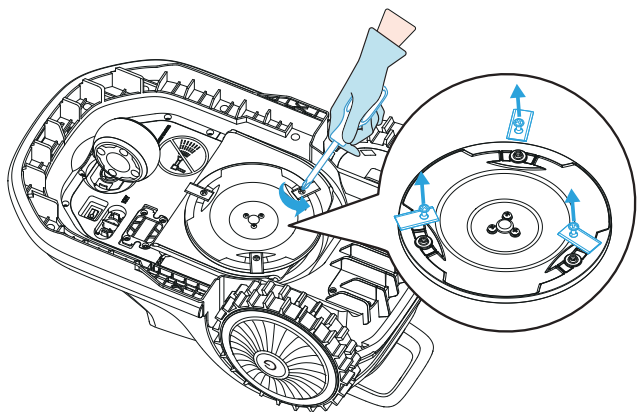

4. Installez les nouvelles lames et vis et assurez-vous qu'elles sont solidement fixées (couple : 1 N·m).

REMARQUE : Avant d'installer les nouvelles vis, il est recommandé de positionner les lames comme indiqué sur la figure suivante à gauche, afin de faciliter l'étape d'installation ultérieure.

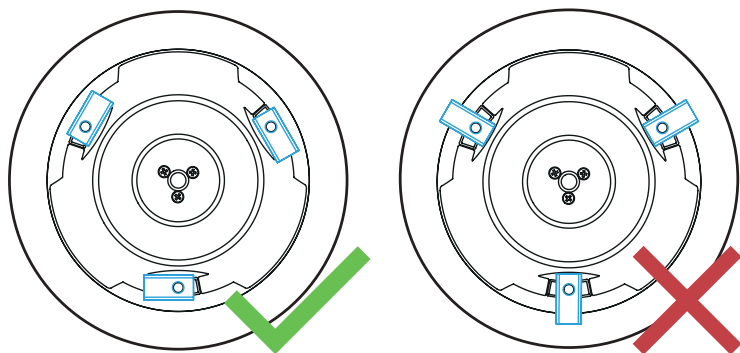

AVERTISSEMENT : Ne pas accrocher la lame sur la vis.

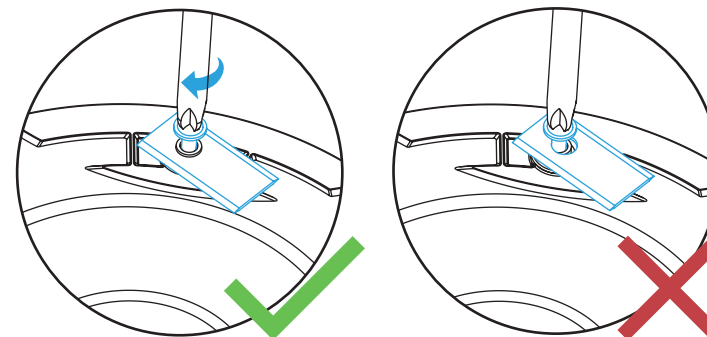
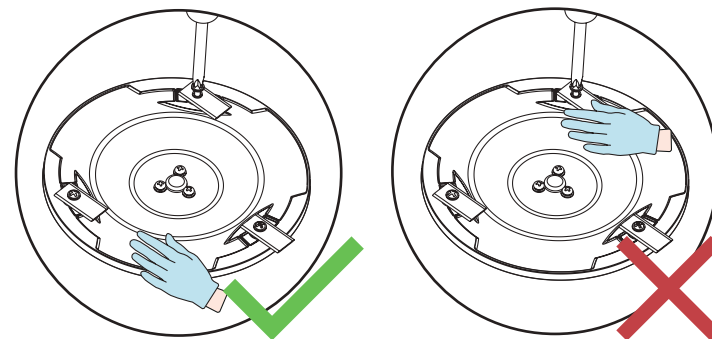

5. Vérifiez que les lames pivotent librement. Dans le cas contraire, desserrez les vis correspondantes et resserrez-les.

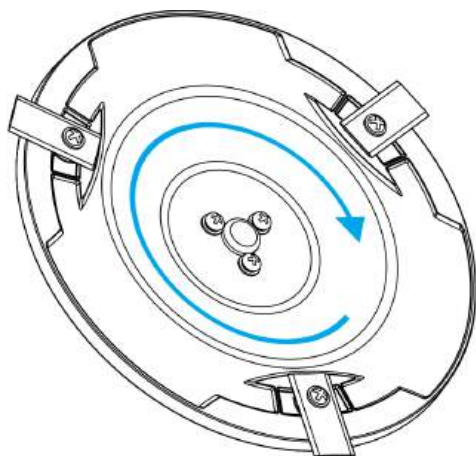

5.3 Transport

Pour préserver votre tondeuse, veuillez utiliser son emballage d'origine pour le transport longue distance.

Éteignez toujours l'appareil avant de le soulever, de le déplacer ou de le transporter. Manipulez avec précaution pour éviter tout dommage dû à une manipulation brutale, comme une chute ou une pression excessive.

Levage et déplacement appropriés

Soulevez la tondeuse à l'aide de la poignée, en vous assurant que le disque de lame est orienté à l'opposé de votre corps. votre corps.

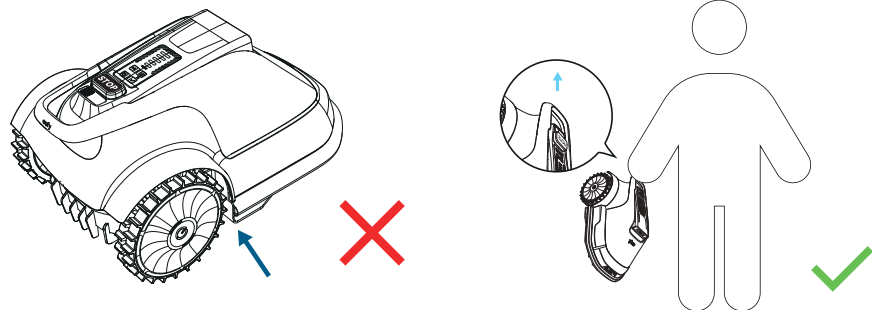

AVERTISSEMENT : Ne soulevez ou ne transportez jamais la tondeuse pendant que son moteur fonctionne ou tourne.

Pour éviter d'endommager la tondeuse et/ou la station de chargement, NE soulevez PAS la tondeuse directement par la poignée lorsqu'elle est ancrée à la station de chargement. Retirez toujours la tondeuse de la station de chargement avant de la soulever.

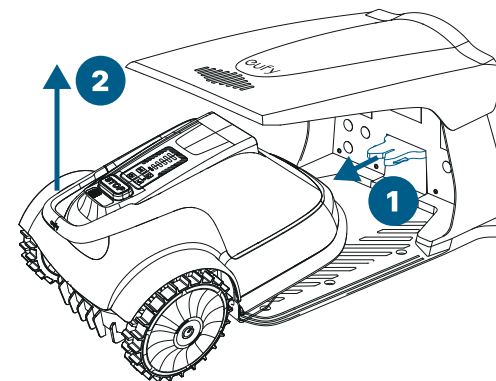

5.4 Batterie

- Avant de ranger la tondeuse, éteignez-la et chargez sa batterie à 85 % ou plus pour éviter une décharge excessive et des dommages potentiels aux composants électriques. Pour un stockage à long terme, rechargez la tondeuse tous les 120 jours (environ 4 mois).
- Les dommages à la batterie causés par une décharge excessive ne seront pas couverts par la garantie limitée.
- Pour préserver la santé de la batterie, évitez les températures extrêmes : n'utilisez pas et ne stockez pas la batterie à une température inférieure à -20°C (-4°F) ou supérieure à 50°C (122°F).
- La tondeuse peut connaître un temps de charge considérablement augmenté et éventuellement s'arrêter pendant la tonte si la température de la batterie est supérieure à 40°C (104°F) ou inférieure à 5°C (41°F).

La durée de vie de la batterie dépend de la fréquence d'utilisation du produit et du nombre total d'heures de fonctionnement. Lorsque le temps de fonctionnement est nettement plus court que d'habitude par charge complète ou que la pelouse n'est pas bien tondu, pensez à contacter le service après-vente ou à remplacer la batterie.

AVERTISSEMENT :

- N'utilisez que la batterie produite par le fabricant d'origine. Chaque tondeuse contient un bloc de batterie.
- N'utilisez pas de batteries non rechargeables.
- Ne pas démonter ni percer le boîtier de la batterie. Tenir à l'écart des objets métalliques pour éviter les courts-circuits. Tenir à l'écart du feu, de la chaleur et de la lumière directe du soleil.
- Pour plus d'informations sur les piles et les déchets électriques, veuillez contacter votre service d'élimination des déchets ménagers, votre bureau local ou régional de gestion des déchets ou votre point de vente.
- Les compartiments à batterie ne doivent pas être ouverts régulièrement. N'ouvrez le compartiment à piles que lorsque vous devez changer la pile.
- La batterie contient des électrolytes. Si la fuite d'électrolyte entre en contact avec votre peau, lavez immédiatement la partie atteinte avec de l'eau et du savon. En cas de contact avec les yeux, consultez un médecin et rincez immédiatement les yeux à grande eau pendant au moins 15 minutes sans frotter.

5.5 Alimentation

Débranchez l'alimentation électrique :

- Avant de dégager un blocage.
- Avant de vérifier, de nettoyer ou de travailler sur la tondeuse.
- Si la tondeuse heurte un corps étranger, débranchez l'alimentation et inspectez la tondeuse pour détecter d'éventuels dommages.

Examinez régulièrement le cordon, la fiche, le boîtier et les autres pièces. Si des dommages ou des signes de vieillissement sont constatés, cessez immédiatement de l'utiliser.

AVERTISSEMENT :

- N'utilisez pas une alimentation endommagée : N'utilisez votre équipement qu'avec une alimentation électrique entièrement intacte. Si le cordon d'alimentation ou la fiche est endommagé, il doit être remplacé par le fabricant, un agent de service ou

le service après-vente. Ceci est essentiel pour prévenir les dangers. Si la rallonge s'avère défectueuse, remplacez-la par un câble de 10 mètres approuvé par le fabricant.

- Évitez de brancher ou de toucher des cordons endommagés : Ne branchez jamais un cordon ou une rallonge endommagé sur la prise de courant. Évitez de toucher un cordon ou une rallonge endommagé tant qu'il n'est pas débranché en toute sécurité de la prise de courant. Les cordons endommagés peuvent vous exposer à des pièces électriques sous tension, ce qui présente un danger.
- Utilisez uniquement avec les appareils prévus : Vous ne devez pas utiliser le bloc d'alimentation avec un appareil ou une batterie autre que ceux spécifiés par le fabricant. L'utilisation avec d'autres produits peut présenter des risques de blessures, d'incendies ou de chocs électriques. Seules les batteries d'origine peuvent être utilisées en toute sécurité.
- Ne chargez pas une batterie qui fuit : N'essayez jamais de charger votre appareil si la batterie fuit. Cela risquerait d'entraîner des blessures et des dommages matériels.
- Gardez le câble rallonge éloigné des pièces mobiles dangereuses pour éviter d'endommager les cordons, ce qui peut entraîner un contact avec des pièces sous tension.
- En cas de menace d'orage, débranchez l'alimentation électrique de la prise. Débranchez tous les câbles et fils reliés à la station de chargement. Rebranchez le tout une fois le risque d'orage passé.

AVERTISSEMENT : Connectez la tondeuse et/ou ses périphériques uniquement à un circuit d'alimentation protégé par un dispositif à courant résiduel (RCD) avec un courant de déclenchement ne dépassant pas 30 mA.

5.6 Stockage

- Avant de ranger la tondeuse, assurez-vous qu'elle est éteinte et que sa batterie est chargée à au moins 85 %. Cela évite une décharge excessive qui peut entraîner des dommages permanents.
- Rangez la tondeuse dans un endroit frais et sec à l'intérieur. Le garder à l'abri du soleil et des températures extrêmes aidera à prévenir le vieillissement prématuré des composants et les dommages potentiels de la batterie.
- Gardez la tondeuse, la station de chargement et l'alimentation électrique loin de

toute source de chaleur comme les poêles ou les radiateurs, ainsi que des produits chimiques. Assurez-vous que l'alimentation est protégée de l'humidité et placée dans un endroit bien ventilé.

5.7 Recyclage et élimination en fin de vie

NE PAS traiter la tondeuse comme un déchet ménager. Pour obtenir des informations sur le recyclage, contactez votre service des déchets ménagers, votre municipalité ou votre point de vente.

AVERTISSEMENT : NE PAS jeter la tondeuse dans une décharge, par incinération ou en la mélangeant avec les ordures ménagères. Un danger ou des blessures graves peuvent survenir en raison des composants électriques.

5.8 Autres

- La tondeuse est constamment améliorée et de nouvelles versions du logiciel sont mises à disposition gratuitement. N'oubliez pas de maintenir votre logiciel eufy à jour.
- Les données cellulaires sont utilisées pour envoyer des commandes à la tondeuse robot dans les zones sans couverture WiFi et pour transmettre sa position en cas de vol. Lors de la première utilisation de la tondeuse à gazon, vous recevrez des données d'essai gratuites. Pour continuer à utiliser les données cellulaires, veuillez les recharger dans un délai d'un mois à compter de la première utilisation. De plus, vous devrez recharger lorsque les données seront épuisées ou lorsque la période de temps expirera. La recharge peut être effectuée via l'application.

6. Garantie limitée

Merci d'avoir choisi eufy. Vous trouverez ci-dessous les détails du service de garantie limitée. Veuillez lire attentivement ces conditions et enregistrer votre produit pour bénéficier de tous les avantages de la garantie.

Anker Innovations Limited (ci-après dénommé « Anker ») garantit que pendant la période de garantie, ce produit sera réparé ou remplacé gratuitement pour tout défaut de matériaux ou de fabrication dans des conditions normales d'utilisation, à condition que les directives et instructions fournies dans notre documentation officielle soient respectées. La documentation officielle comprend, sans s'y limiter, le manuel d'utilisation,

le guide de démarrage rapide, les instructions de maintenance, les spécifications du produit, les avis de non-responsabilité et les notifications dans notre application. Cette documentation peut être disponible en plusieurs langues. En cas de conflit, la dernière version anglaise sur le site officiel prévaudra et contrôlera.

Les mesures suivantes seront choisies par Anker pour le service de garantie :

- Remplacement ou réparation des pièces, composants ou produits défectueux. Les pièces, composants ou produits de remplacement peuvent ne pas être neufs, mais seront en bon état de fonctionnement et bénéficieront de la période de garantie restante du produit d'origine. Si les pièces, composants ou produits ne peuvent pas être réparés en raison d'un manque de stock, d'une cessation de production ou pour toute autre raison, Anker remplacera le produit par un modèle fonctionnellement équivalent.
- Toutes les pièces, composants ou produits remplacés pendant le service ou sous garantie deviennent la propriété d'Anker.
- La garantie ne constitue pas un droit de réclamation supplémentaire.

Veillez être prêt à fournir votre reçu d'achat original et le numéro de série du produit, et assurez-vous de télécharger vos fichiers journaux. Si vous souhaitez envoyer votre produit pour un diagnostic plus approfondi à un centre de service local ou à l'usine Anker, vous devez organiser l'expédition vous-même. Si le problème est couvert par la garantie, Anker réparera ou remplacera le produit et vous le renverra sans frais supplémentaires. Si le problème n'est pas couvert par la garantie, Anker ou le centre de service désigné se réserve le droit de facturer des frais pour le service fourni.

La période de garantie limitée varie selon les produits et composants, comme indiqué dans le tableau ci-dessous :

Composant	Période de garantie limitée
Tondeuse à gazon robotisée	2 ans
Station de chargement	2 ans
Adaptateur secteur	2 ans
Batterie	2 ans
Décoration / Apparence	Aucune garantie
Kit de lames de coupe	Aucune garantie
Autres accessoires du produit	Aucune garantie

Date de début de la période de garantie

- La période de garantie du produit commence à compter de la date de livraison du produit.
- Si vous ne pouvez pas présenter une facture ou une autre preuve acceptable de la date de livraison de l'achat, Anker déterminera d'abord si la première date d'utilisation enregistrée par la tondeuse, comme la première tonte ou la première connexion au Wi-Fi, peut être utilisée comme date de début de la période de garantie.
- Si la date de première utilisation n'est pas acceptée, la garantie débutera 90 jours après la date de production.
- Cette période de garantie s'applique sauf si un accord différent a été conclu entre vous et Anker.

Admissibilité à la garantie limitée

- Votre produit doit être acheté auprès d'un revendeur Anker agréé.
- Vous devez fournir le reçu d'achat original.
- Le numéro de série de votre produit doit être lisible, non masqué, non altéré et non modifié.
- Tous les scellés inviolables doivent être intacts, en place et non modifiés.

Exclusions de garantie limitée

La garantie ne couvre pas les éléments suivants :

- Réclamations formulées par des tiers contre vous en vue d'obtenir des dommages et intérêts.
- Produits ayant été modifiés sans autorisation.
- Dommages causés par le non-respect des directives et instructions fournies dans notre documentation officielle.
- Dommages résultant de l'utilisation d'accessoires ou de pièces incorrects non prévus pour la conception.
- Dommages causés par des actions personnelles, des objets étrangers ou des accidents.
- Dommages causés par des actes de la nature ou des catastrophes naturelles, tels que les incendies, les inondations, les tremblements de terre, la foudre, les typhons et autres catastrophes naturelles.

- Insatisfaction sur le produit autre que sa qualité, par exemple la couleur du produit, son aspect, sa forme.
- Lors de la configuration des paramètres ou du fonctionnement du robot pour le périmètre et les bordures de la pelouse (y compris le réglage de la distance de coupe des bordures et des chemins entre les pelouses), le fonctionnement du robot doit être supervisé. Veuillez noter que tout dommage causé au robot par de tels réglages, ainsi que tout dommage causé par le robot aux personnes, aux meubles, aux tuyaux, aux fils ou à d'autres équipements pendant son fonctionnement, dépasse le cadre de la garantie. Les pertes supplémentaires ne seront pas compensées.
- Dommages spéciaux, accessoires, punitifs, indirects ou consécutifs. Cela comprend, sans toutefois s'y limiter, la perte de bénéfices, de revenus commerciaux, de clientèle ou d'économies anticipées. Perte, dommage ou divulgation de vos données.
- La garantie sur le module de données cellulaires et sa carte SIM ne sera pas valable dans les conditions suivantes :
 - Le réseau cellulaire n'est pas activé dans les 6 mois suivant la réception du produit.
 - Les données cellulaires ne sont pas rechargées dans les 6 mois suivant l'expiration des données ou de la durée.

En tout état de cause, la responsabilité totale d'Anker, de ses sociétés affiliées, fournisseurs, revendeurs ou prestataires de services pour les dommages quelle qu'en soit la cause est limitée au montant des dommages directs réels, jusqu'à un maximum du montant payé pour le produit.

Informations complémentaires

La politique de garantie est soumise et régie par la dernière version anglaise disponible sur le site officiel.

En cas de litige, Anker Innovations Limited se réserve le droit de prendre une décision finale.

7. Informations importantes

7.1 Déclaration de marque et légale

eufy est une marque déposée d'Anker Innovations Limited, Android et Google Play sont des marques de commerce de Google LLC, et App Store est une marque de service

d'Apple Inc. Toutes les marques mentionnées dans ce manuel sont la propriété de leurs détenteurs respectifs, conservant leurs droits de marque.

Nous avons fait tout notre possible pour inclure des descriptions et des instructions pour toutes les fonctionnalités de la tondeuse robot eufy E15/E18 dans ce document imprimé. Cependant, en raison des améliorations continues du produit et des changements de conception, votre tondeuse à gazon robot eufy E15/E18 peut différer légèrement de ce qui est affiché dans ce document. Veuillez visiter l'Apple App Store (iOS) ou le Google Play Store (Android) pour télécharger et installer la dernière version de l'application eufy.

Veuillez noter que la tondeuse robotisée eufy E15/E18 est disponible en plusieurs modèles avec des fonctionnalités différentes, et certaines fonctionnalités mentionnées dans ce document peuvent ne pas s'appliquer à votre appareil. Le fabricant se réserve le droit de modifier le design et la fonctionnalité des produits et documents eufy sans préavis.

© 2024 Anker Innovations Limited. Tous droits réservés.

Clause de non-responsabilité juridique eufy

IMPORTANT : Les utilisateurs sont tenus de lire l'intégralité du manuel d'utilisation et de comprendre pleinement son contenu (en particulier les sections relatives aux avertissements de sécurité) avant d'utiliser ce produit, et de se conformer aux instructions qui y sont énoncées.

Tous les dommages résultant d'une mauvaise utilisation ou du non-respect du manuel d'utilisation, y compris mais sans s'y limiter les circonstances suivantes, sont de la responsabilité de l'utilisateur :

1. Réclamations contre vous par des tiers pour des blessures causées;
2. Dommage à votre produit, perte, dommage ou divulgation de données;
3. Dommages spéciaux, accessoires, punitifs, indirects ou consécutifs, y compris mais sans s'y limiter les pertes de bénéfices, de revenus commerciaux, de clientèle ou d'économies anticipées.

Anker et ses filiales ne seront pas responsables de toute réclamation, responsabilité ou perte connexe.

En aucun cas, Anker, ses affiliés, fournisseurs, distributeurs ou prestataires de services ne seront responsables des dommages de quelque nature que ce soit, dépassant le montant des dommages directs réels, sans dépasser le montant payé pour le produit.

1. La tondeuse robotique eufy est un produit électrique domestique équipé de lames, ce qui peut présenter des risques pour les utilisateurs, les autres personnes et les biens à proximité. Les utilisateurs sont tenus de lire attentivement le manuel d'utilisation et de comprendre son contenu, en assumant tous les risques et pertes associés au produit (en particulier ceux liés aux violations des consignes de sécurité). Ces risques incluent, mais ne se limitent pas à, des blessures, des dommages corporels et/ou des dégâts matériels. En cas de conséquences découlant de la prise de risques par l'utilisateur, Anker et ses sociétés affiliées ne seront pas tenus responsables des réclamations, responsabilités ou pertes connexes.
2. Cet appareil ne convient pas aux personnes ayant des capacités physiques, sensorielles ou intellectuelles réduites (ce qui peut affecter leur capacité à utiliser le produit en toute sécurité), ou à celles manquant d'expérience et de connaissances, y compris les enfants, sauf si elles ont été supervisées ou instruites par une personne responsable de leur sécurité et comprennent les instructions d'utilisation de l'équipement.
3. Cet appareil est conçu pour tondre les pelouses dans des zones ouvertes et planes. Veuillez utiliser uniquement les équipements recommandés par le fabricant. Tout autre type d'utilisation constitue une utilisation inappropriée.
4. Veuillez examiner et respecter les lois ou réglementations régissant ce produit dans votre région. Les utilisateurs sont responsables de s'assurer que l'utilisation et/ou l'élimination du produit dans leur juridiction est conforme aux exigences légales.
5. Les consommateurs doivent immédiatement inspecter le produit et ses accessoires dès réception pour s'assurer qu'ils sont en bon état.
6. Tous les composants et pièces individuels de la tondeuse robot eufy doivent être installés correctement conformément au manuel d'utilisateur. Une installation incorrecte peut entraîner des accidents. La tondeuse peut contenir des composants mobiles et des petites pièces. Veuillez les garder hors de portée des enfants pour éviter les risques d'étouffement.
7. Veuillez prêter attention aux avertissements de sécurité énumérés dans le manuel de l'utilisateur, y compris mais sans s'y limiter :

AVERTISSEMENT : Une utilisation incorrecte du produit peut présenter des dangers.

AVERTISSEMENT : N'utilisez pas le produit lorsque des personnes, en particulier des enfants ou des animaux, se trouvent dans la zone de travail.

AVERTISSEMENT : Gardez les mains et les pieds à l'écart des lames en rotation.

Ne placez jamais les mains ou les pieds près ou sous le produit lorsqu'il est en fonctionnement.

AVERTISSEMENT : Consultez un médecin en cas de blessure ou d'accident.

AVERTISSEMENT: Le non-respect des instructions du manuel de l'utilisateur peut entraîner des blessures graves voire mortelles pour les opérateurs ou les personnes à proximité.

AVERTISSEMENT : Le non-respect des instructions du manuel de l'utilisateur peut entraîner des dommages au produit, aux matériaux ou aux zones adjacentes.

AVERTISSEMENT : Gardez toujours la tondeuse à moins de 6 mètres de votre position pendant son utilisation et évitez de dépasser votre champ de vision.

AVERTISSEMENT : Ne tondez pas en portant des sandales ouvertes ou en étant pieds nus.

AVERTISSEMENT : Ne tentez pas de charger la tondeuse, l'unité d'alimentation, la station de chargement ou la prise de courant s'ils sont mouillés.

AVERTISSEMENT : Ne branchez pas l'alimentation électrique si le cordon d'alimentation ou la fiche est endommagé.

AVERTISSEMENT : Éloignez-vous des matériaux inflammables ou combustibles pendant la charge.

AVERTISSEMENT : Arrêtez immédiatement la recharge et contactez le service client en cas de détection d'odeurs, de bruits ou d'indications lumineuses inhabituelles.

ATTENTION : Ne montez pas sur la tondeuse ou sur la station de chargement.

AVERTISSEMENT : Ne touchez pas les lames en rotation.

AVERTISSEMENT : Ne jetez pas le produit dans une décharge, ne le brûlez pas et ne le mélangez pas avec les déchets ménagers. Les composants électroniques et les batteries peuvent présenter des dangers/blessures graves. Pour obtenir des informations sur les piles et les déchets électroniques, veuillez contacter votre service de traitement des déchets ménagers, votre bureau local ou régional de gestion des déchets, ou votre point de vente.

8. Ce produit contient des composants de batterie. Veuillez respecter les consignes de sécurité suivantes concernant la manipulation et l'utilisation :

- **N'utilisez que la batterie produite par le fabricant d'origine.** Ces piles sont essentielles au fonctionnement de l'appareil et ne doivent pas être altérées.
- **Maintenez la batterie propre et sèche.** Évitez l'exposition à l'humidité ou aux

contaminants susceptibles d'affecter leur performance.

- **Évitez d'exposer la batterie à des sources de chaleur ou à des flammes.** Une exposition prolongée à des températures élevées peut entraîner des dommages ou un dysfonctionnement. Conservez la batterie à l'abri de la lumière directe du soleil.
- **Prévenir les courts-circuits des blocs de batteries.** Stockez-les en toute sécurité et évitez tout contact avec des matériaux conducteurs susceptibles de provoquer des connexions involontaires.
- **Ne démontez ni ne modifiez les blocs-batteries.** Les modifications peuvent entraîner des situations dangereuses ou endommager le produit.
- **Manipulez la batterie avec soin pour éviter les chocs mécaniques.** Une manipulation brutale peut entraîner des dommages internes ou des fuites.

- **En cas de fuite, évitez tout contact de la peau ou des yeux avec les liquides de la batterie.** Rincez abondamment les zones affectées avec de l'eau et consultez un médecin si nécessaire.

- **Consultez immédiatement un médecin si des piles sont avalées.** L'ingestion peut entraîner de graves complications de santé.

- **Utilisez uniquement la batterie désignée recommandée pour cet appareil.** Les batteries incompatibles peuvent présenter des risques pour la sécurité ou endommager l'équipement.

- **Garder la batterie hors de portée des enfants.** Stockez-les dans un endroit sûr, inaccessible aux jeunes enfants.

- **Jetez la batterie correctement conformément aux réglementations locales.** Ne jetez pas la batterie avec les déchets ménagers ordinaires.

En respectant ces directives, vous gardez une utilisation sûre et prolongez la durée de vie de votre appareil. Pour toute question ou assistance, veuillez contacter notre support client.

9. Les utilisateurs ne sont pas autorisés à utiliser des accessoires non authentiques, et le démontage ou la modification non autorisés du produit sont interdits. Vous assumerez l'entière responsabilité et le risque de tout dommage, blessure et perte de biens résultant de cela. Anker ne sera pas responsable des réclamations, responsabilités et pertes (ou responsabilités potentielles) résultant de tout préjudice, dommage ou litige juridique causé par des violations des termes ci-dessus, l'inexpérience de l'utilisateur ou le non-respect des instructions de ce

manuel.

10. Anker se réserve le droit de modifier le produit, de publier des mises à jour du micrologiciel, et de mettre à jour ce manuel à tout moment. En raison d'erreurs d'impression, d'inexactitudes dans les informations actuelles ou d'améliorations des procédures et/ou de l'équipement nécessaires pour l'amélioration de ce manuel d'utilisation, Anker peut apporter des modifications à tout moment sans préavis. Ces modifications seront intégrées dans de nouvelles versions de ce manuel d'utilisation. Toutes les illustrations sont fournies à titre de référence uniquement et peuvent représenter de manière inexacte l'équipement réel. Les produits et les fonctionnalités réels peuvent varier. En raison des mises à jour du produit, il peut y avoir des différences de couleur, d'apparence et d'autres aspects entre les produits répertoriés dans ce manuel et les produits que vous achetez réellement. Veuillez vous référer au produit réel.
11. Ce document doit être considéré comme une partie permanente du produit et doit être fourni à l'utilisateur en même temps que le produit en tout temps. Encore une fois, merci d'avoir choisi eufy !

7.2 Avis

Informations sur l'élimination pour les utilisateurs de déchets d'équipements électriques et électroniques



Ce symbole sur le produit ou sur son emballage indique que les produits électriques et électroniques usagés ne doivent pas être mélangés avec les déchets municipaux non triés. Pour un traitement approprié, il est de votre responsabilité de disposer de votre équipement usagé en le ramenant aux points de collecte désignés.

Éliminer ce produit correctement aidera à préserver les ressources précieuses et à prévenir les effets négatifs potentiels sur la santé humaine et l'environnement, qui pourraient autrement résulter d'une gestion inappropriée des déchets.

Pour retourner votre appareil usagé, veuillez utiliser les systèmes de retour et de collecte ou contacter le détaillant où le produit a été acheté, ce qui est gratuit. Veuillez contacter votre autorité locale pour plus de détails sur votre point de collecte désigné le plus proche.

Des pénalités peuvent s'appliquer en cas de mise au rebut incorrecte de ces déchets,
150 FR

conformément à la législation nationale en vigueur.

AVIS DE CONFORMITÉ FCC

Cet équipement doit être installé et utilisé conformément aux instructions fournies et les antennes utilisées pour ce transmetteur doivent être installées de manière à fournir une distance de séparation d'au moins 20 cm de toutes les personnes et ne doivent pas être co-localisées ou fonctionner en conjonction avec une autre antenne ou un autre transmetteur. Les utilisateurs finaux et les installateurs doivent recevoir des instructions d'installation d'antenne et des conditions de fonctionnement de l'émetteur pour satisfaire à la conformité à l'exposition RF.

Cet appareil est conforme à la Partie 15 des règles de la FCC. Le fonctionnement est soumis aux deux conditions suivantes :

1. Cet appareil ne doit pas produire d'interférences nuisibles, et
2. Cet appareil doit accepter toute interférence reçue, y compris les interférences pouvant provoquer un fonctionnement indésirable.

Toute modification ou tout changement non expressément approuvé par la partie responsable de la conformité pourrait annuler le droit de l'utilisateur à utiliser l'équipement.

Cet équipement a été testé et jugé conforme aux limites d'un appareil numérique de Classe B, conformément à la partie 15 des règlements de la FCC. Ces limites sont conçues pour fournir une protection raisonnable contre les interférences nuisibles dans une installation résidentielle. Cet équipement génère, utilise et peut émettre de l'énergie de radiofréquence et, s'il n'est pas installé et utilisé conformément aux instructions, peut provoquer des interférences nuisibles aux communications radio. Cependant, il n'y a aucune garantie que des interférences ne se produiront pas dans une installation particulière. Si cet équipement provoque des interférences nuisibles à la réception des signaux de radio ou de télévision, ce qui peut être détecté en mettant l'équipement sous et hors tension, l'utilisateur est invité à essayer de corriger le problème par l'un des moyens suivants :

- Réorientez ou déplacez l'antenne de réception.
- Augmentez la séparation entre l'équipement et le récepteur.
- Branchez l'équipement sur une prise d'un circuit différent de celui auquel le récepteur est connecté.

- Consultez le revendeur ou un technicien radio/TV expérimenté pour obtenir de l'aide.

AVERTISSEMENT RSS IC

Cet appareil est conforme aux normes RSS exemptes de licence d'Industrie Canada. Le fonctionnement est soumis aux deux conditions suivantes : (1) cet appareil ne doit pas produire d'interférences nuisibles, et (2) cet appareil doit accepter tout brouillage radioélectrique subi, même si celui-ci est susceptible d'en compromettre le fonctionnement.

DÉCLARATION D'EXPOSITION AUX RADIATIONS IC

Cet équipement est conforme aux limites d'exposition aux radiations IC RSS-102 définies pour un environnement non contrôlé. Cet équipement doit être installé et utilisé avec une distance minimale de 20 cm entre le radiateur et votre corps.

DÉCLARATION UE DE CONFORMITÉ

Ce produit est conforme aux exigences en matière d'interférences radio de la Communauté européenne.

Par la présente, Anker Innovations Limited déclare que l'équipement radio de type T2801/T2880 est conforme à toutes les directives européennes correspondantes. Le texte intégral de la déclaration de conformité de l'UE est disponible sur le site web suivant : <https://support.eufylife.com/s/articleRecommend?type=Download>.

Customer Service

DE: Kundenservice **FR:** Service Client



support@eufy.com
service@myeufy.com.au (AU)



www.eufy.com



(US/Canada) +1 (800) 994-3056
(UK) +44 (0) 1604 936 200
(DE) +49 (0) 69 9579 7960

For troubleshooting, please visit <https://support.eufy.com/s/> for details.

Anker Innovations Limited
Unit 56, 8th Floor, Tower 2, Admiralty Centre, 18 Harcourt Road, Hong Kong