

Originalbetriebsanleitung / Original owner's manual / Notice originale / Istruzioni originali / Manual original / Původní návod k používání / Eredeti használati utasítás / Izvirna navodila / Pôvodný návod na použitie / Instrukcja oryginalna / Instrucțiuni originale / Originalne upute / Оригинална инструкция / Orijinal kullanim talimatları

Schwimmbadreiniger

Poolrunner S63



de	Schwimmbadreiniger.....	4	en	Pool cleaner.....	27
fr	Nettoyeur de piscine.....	49	it	Pulitore per piscina.....	72
es	Limpiafondos de piscina.....	95	cs	Čistič bazénů.....	118
hu	Úszómedence tisztító.....	140	sl	Čistilnik bazena.....	163
sk	Čistič bazénu.....	185	pl	Odkurzacz basenowy.....	207
ro	Dispozitiv de curățare a piscinei.....	230	hr	Čistač bazena.....	253
bg	Уред за почистване на басейни.....	275	tr	Yüzme havuzu temizleyicisi.....	299

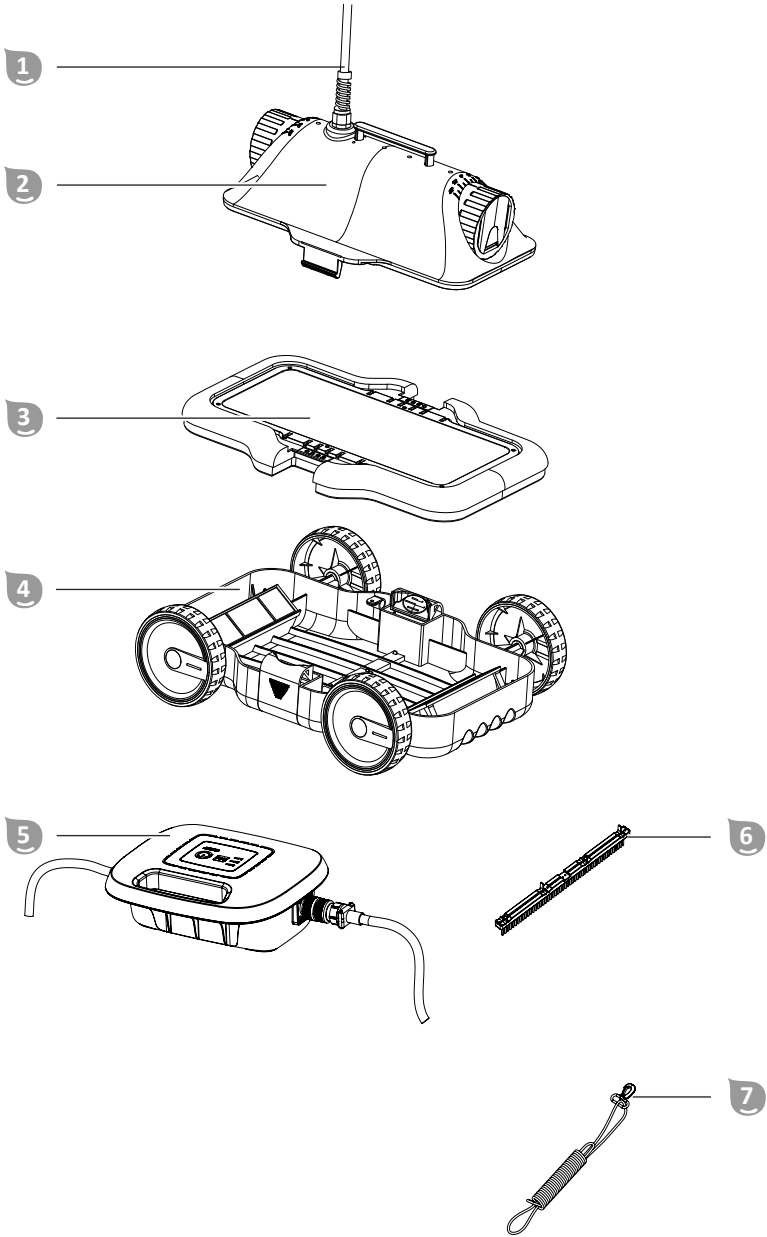

A

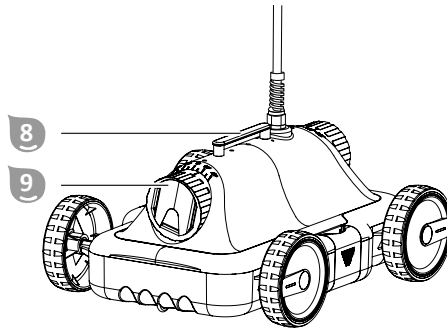

Lieferumfang/Geräteteile

- 1 Schwimmkabel
 - 2 Oberteil
 - 3 Filtereinheit
 - 4 Unterteil
 - 5 Steuereinheit
 - 6 Bürste
 - 7 Sicherungsseil
 - 8 Griff
 - 9 Düse
- Betriebsanleitung (ohne Abbildung)

Općenito

Pročitajte i čuvajte upute za upotrebu



Ove upute za upotrebu pripadaju uz čistač bazena Poolrunner S63 (u nastavku i pod nazivom „uređaj“). Sadrže važne informacije o pokretanju i rukovanju.

Prije upotrebe uređaja pažljivo pročitajte upute za upotrebu, posebno sigurnosne napomene. Nepoštivanje ovih uputa za upotrebu može dovesti do teških ozljeda ili oštećenja uređaja.

Upute za upotrebu temelje se na normama i pravilima koja vrijede u Europskoj uniji. U inozemstvu također poštuju smjernice i zakone specifične za tu zemlju.

Sačuvajte upute za upotrebu za daljnju upotrebu. Ako uređaj prosljeđujete trećim osobama, obavezno prosljedite i ovo upute za upotrebu.

Pravilna upotreba

Ovaj je uređaj namijenjen isključivo čišćenju privatnih bazena. Uređaj nije primjeren za bazene s folijom čvrstoće folije manje od 0,4 mm.

Namijenjeno je isključivo za privatnu upotrebu i nije pogodno za komercijalni sektor. Uređaj koristite samo onako kako je opisano u ovim uputama za upotrebu. Svaka druga upotreba smatra se neprikladnom i može dovesti do materijalne štete ili čak i do ozljeda ljudi. Uređaj nije dječja igračka.

Proizvođač ili prodavatelj ne preuzima nikakvu odgovornost za štetu koja nastane zbog neprikladne ili pogrešne upotrebe.

Objašnjenje znakova

Sljedeće se oznake upotrebljavaju u ovim uputama za upotrebu, na uređaju ili na ambalaži.



Ovaj simbol vam daje korisne dodatne informacije o montaži ili radu.



Izjava o sukladnosti (vidi poglavlje „Izjava o sukladnosti“): Proizvodi označeni ovim simbolom ispunjavaju sve propise Zajednice Europskog gospodarskog prostora.



Nikada ne koristite oštre noževe ili druge šiljaste predmete za otvaranje pakiranja. Na taj način možete oštetiti sadržaj.



Težina jedinice ambalaže.



Dimenzije jedinice ambalaže.

Sigurnost

U ovim se uputama za upotrebu koriste sljedeći znakovi opasnosti.

▲ UPOZORENJE!

Ova signalna oznaka/riječ označava opasnost srednjeg stupnja rizika koja, ako se ne izbjegne, za posljedicu može imati smrt ili teške ozljede.

▲ OPREZ!

Ova signalna oznaka/riječ označava opasnost niskog stupnja rizika koja, ako se ne izbjegne, za posljedicu može imati manju ili umjereno tešku ozljedu.

NAPOMENA!

Ova signalna riječ upozorava na moguću materijalnu štetu.

Opće sigurnosne napomene

▲ UPOZORENJE!

Opasnost od strujnog udara!

Neispravne električne instalacije ili preveliki napon mreže mogu dovesti do električnog strujnog udara.

- Mrežni kabel priključite samo ako mrežni napon utičnice odgovara podacima na natpisnoj pločici.
- Priključite mrežni kabel samo na utičnicu s dobrim pristupom kako biste mrežni kabel u slučaju smetnje brzo mogli iskopčati iz električne mreže.
- Priključite mrežni kabel samo u uzemljenu utičnicu sa zaštitnim kontaktima.
- Pokrenite uređaj samo u utičnici sa zaštitnim kontaktom koja je osigurana s najmanje 16 A.
- Uređaj mora biti opremljen strujnom zaštitnom sklopkom (FID) s nazivnom strujom greške ne većom od 30 mA.
- Ne upotrebljavajte uređaj ako ima vidljiva oštećenja ili ako je priključni kabel neispravan.

- Ne otvarajte uređaj, nego popravak prepustite stručnjacima. Za to se obratite adresi servisa na poledini uputstva. Za samostalno provedene popravke, neispravno priključivanje i nepravilnu upotrebu, odgovornost i pravo na aktiviranje jamstva su isključeni.
- Nikada ne hvatajte mrežni kabel vlažnim rukama.
- Mrežni kabel nikada ne vadite iz utičnice povlačeći za kabel, nego uvijek hvatajte za utikač.
- Nikada nemojte upotrebljavati priključni kabel kao ručku za nošenje.
- Držite uređaj i priključni kabel dalje od otvorenog plamena i vrućih površina.
- Ne stavljate predmete na priključni kabel.
- Ne ukopavajte mrežni kabel.
- Postavite priključni kabel tako da ne predstavlja opasnost od saplitanja.
- Ne presavijajte priključni kabel i ne postavljajte ga preko oštih rubova.
- Nemojte koristiti uređaj u slučaju grmljavine. Isključite ga i izvucite mrežni kabel iz utičnice.
- Ako ne koristite uređaj, čistite ga ili u slučaju smetnje, uređaj uvijek isključite i iskopčajte ga iz električne mreže.
- Prilikom popravaka mogu se koristiti samo dijelovi koji odgovaraju originalnim podacima o uređaju. U ovom se uređaju nalaze električni i mehanički dijelovi koji su neizostavni za zaštitu od izvora opasnosti.
- Upotrebljavajte samo rezervne dijelove i dodatnu opremu koju je isporučio ili preporučio proizvođač. U slučaju upotrebe stranih dijelova gubite sva prava aktiviranja jamstva.
- Nemojte pokretati uređaj vanjskim tajmerom ili odvojenim sustavom za daljinsko upravljanje.

NAPOMENA!

- Upotrebljavajte samo upravljačku jedinicu koje je isporučena i koja odgovara Vašem uređaju.
- Uređaj nikada ne smije raditi izvan vode jer to već nakon kratkog vremena može dovesti do oštećenja.

Sigurnosne napomene za osobe

⚠ UPOZORENJE!

Opasnosti za djecu i osobe sa smanjenim fizičkim, senzornim ili mentalnim sposobnostima (primjerice osobe s djelomičnim invaliditetom, starije osobe s ograničenim fizičkim i mentalnim sposobnostima) ili s nedovoljnim iskustvom i znanjem (primjerice starija djeca).

Nepravilno rukovanje uređajem može prouzročiti teške ozljede ili oštećenja uređaja.

- Dopustite drugim osobama da pristupe uređaju tek nakon što pažljivo pročitaju i u potpunosti razumiju ovo uputstvo ili ako su prošli obuku o pravilnoj upotrebi i povezanim opasnostima.
- Osobe sa smanjenim fizičkim, senzornim ili mentalnim sposobnostima (npr: djeca ili osobe pod utjecajem alkohola) ili s nedostatkom iskustva i znanja (npr: djeca) nikada ne ostavljajte bez nadzora u blizini uređaja.
- Nikada ne dozvolite djeci i osobama sa smanjenim fizičkim, senzorskim ili mentalnim sposobnostima ili s manjkom iskustva i znanja upotrebu uređaja.
- Čišćenje i korisničko održavanje ne smiju provoditi djeca.
- Djeca se ne smiju igrati uređajem niti priključnim kabelima.
- Nemojte pokretati uređaj ako niste za to sposobni (npr. pod utjecajem droga, alkohola, lijekova ili u slučaju umora).

⚠ UPOZORENJE!

Opasnost od ozljede zbog nedovoljnih kvalifikacija!

Nedostatak iskustva ili vještine u rukovanju potrebnim alatima i nedovoljno poznavanje regionalnih i normativnih propisa o potrebnim zanatskim radovima može izazvati najteže ozljede ili materijalnu štetu.

- Za sve radove čije rizike ne možete procijeniti zbog nedovoljnog osobnog iskustva angažirajte obučenog stručnjaka.

Otvaranje i provjera opsega isporuke

NAPOMENA!

Nepažljivo otvaranje pakovanja, posebno pomoću oštih i šiljastih predmeta, može prouzročiti oštećenje uređaja.

- Otvarajte pakovanje što je pažljivije moguće.
- Ne prodirite u pakovanje oštrim ili šiljastim predmetima.

⚠ UPOZORENJE!

Opasnost od gušenja zbog materijala!

Ako se glava zaplete u ambalažnu foliju ili ako se proguta ambalažni materijal, može doći do smrti zbog gušenja. Opasnost je posebno povećana kod djece i mentalno zaostalih osoba koje ne mogu procijeniti rizik zbog nedovoljnog znanja i iskustva.

- Pazite da se djeca i mentalno zaostale osobe ne igraju s ambalažnim materijalom.

NAPOMENA!

Uređaj ima povećan rizik od oštećenja tijekom skladištenja ili transporta bez pakovanja.

- Ne odlažite pakovanja.

- U slučaju oštećenja zamijenite pakovanje s najmanje jednakim pakovanjem.

Provjerite da li je obim isporuke kompletan i postoje li oštećenja.

1. Pažljivo otvarajte pakovanje.
2. Izvadite sve dijelove iz pakovanja.
3. Provjerite da li je obim isporuke kompletan.
4. Proverite da li obim isporuke ima oštećenja.

Opis

Opis čistača bazena

Čistač bazena čisti napunjen bazen u automatskom pogonu.

Plutaјуći kabel **1** opskrbljuje čistač bazena koji se nalazi u vodi nužnom energijom i informacijama.

Podesive mlaznice **9** određuju smjer kretanja i brzinu čistača bazena.

Odvojiva filtarska jedinica **3** filtrira vodu i skuplja naslage iz bazena.

Četka prema izboru **6** može poboljšati rezultat čišćenja ovisno o stupnju zaprljanosti.

Upravljačkom jedinicom **5** birate odgovarajući program čišćenja.

Funkcije upravljačke jedinice

Mrežni dio koji je integriran u upravljačkoj jedinici opskrbljuje čistač bazena istosmjernom strujom od 24 V.

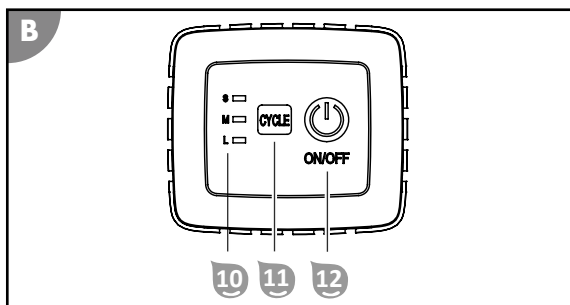

Ciklus čišćenjav **11** **10**

Prikaz **10** prikazuje ciklus čišćenja.

- **S** za male bazene: Uređaj čisti bazen 1 sat.
- **M** za srednje bazene: Uređaj čisti bazen 1,5 sat.
- **L** za velike bazene: Uređaj čisti bazen 2 sata.

Trepereći prikaz prikazuje odabrani ciklus čišćenja.

Ako svi prikazi trepere, ciklus čišćenja je završen.

Ako svi prikazi svijetle, uređaj ima smetnju. Obratite se korisničkoj službi.

Funkcija CYCLE ¹¹

Funkcija namješta ciklus čišćenja.

Tipka CYCLE ¹¹ mijenja između ciklusa čišćenja.

Funkcija uključivanja/isključivanja ¹²

Funkcija uključuje i isključuje uređaj.

Tipka ON/OFF ¹² mijenja između funkcija:

- ON uključuje uređaj i istodobno pokreće odabrani ciklus čišćenja.
- OFF zaustavlja odabrani ciklus čišćenja i istodobno isključuje uređaj.

Osnovne postavke

Namještanje mlaznica

Sljedeće postavke i preporuke. Prilagodite osnovne postavke stvarnim svojstvima bazena.

0°/30°

(odgovara većini bazena)

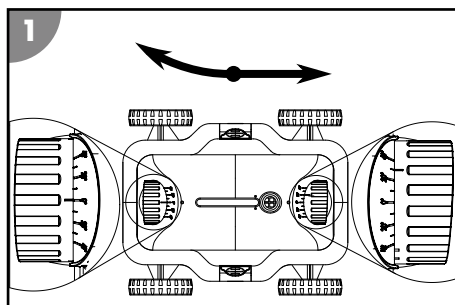

0°/40°

(za pokrivanje velike površine za čišćenje)

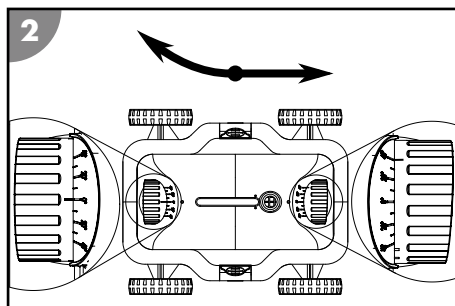

20°/20°

(za okrugle bazene)

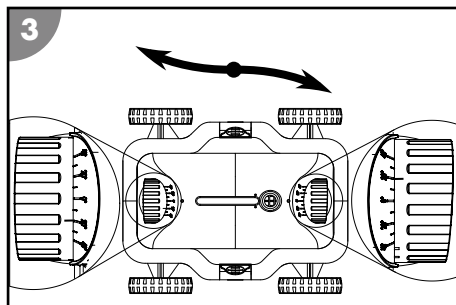

Montaža četke

Montirajte četku samo kada bi mogla pomoći pri čišćenju bazena (npr. za uklanjanje biofilma). U slučaju nagnutosti, neravnine ili prevelike zaprljanosti dna, četka bi mogla imati negativan utjecaj na rezultat čišćenja.

1. Utisnite traku s četkom **6** u udubljenje na donjoj strani donjeg dijela **4**.
2. Uvjerite se da je traka s četkom **6** u potpunosti uglavljena i pričvršćena.

Četka je montirana.

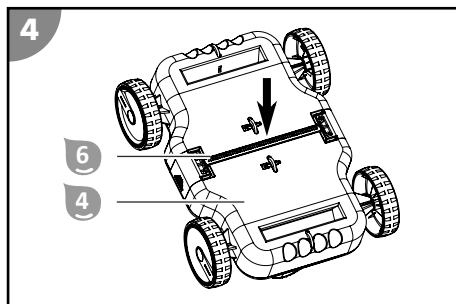

Demontaža četke

1. Otključajte kuke trake s četkom **6** s unutarnje strane i istodobno istisnite traku s četkom iz donjeg dijela **4**.
2. Izvadite traku s četkom **6**.

Četka je demontirana.

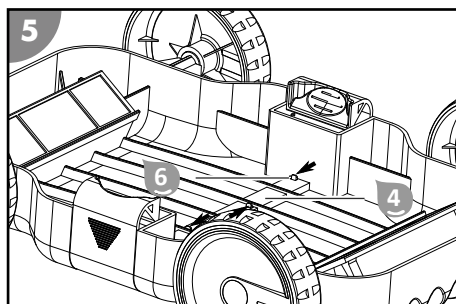

Upotreba

Prije svake upotrebe provjerite sljedeće:

- Vide li se oštećenja na uređaju?
- Vide li se oštećenja na elementima za rukovanje?
- Postoji li funkcija sastavnih dijelova?
- Je li oprema u optimalnom stanju?
- Jesu li svi vodovi u optimalnom stanju?

Nemojte pokretati oštećeni uređaj ili opremu. Potrebno je da ih pregledaju i poprave obučeni stručnjaci koje je ovlastio proizvođač ili njegova korisnička služba.

Čišćenje bazena

Prije čišćenja bazena obratite pozornost na sljedeće:

- Preporučamo temeljito čišćenje uređaja prije prvog pokretanja i nakon duljeg nekorištenja.
- Uklonite moguće pokrove, odnosno folije s bazena.
- Uklonite prepreke (npr. ljestve) iz bazena.
- Isključite filtarsku napravu najmanje jedan sat prije početka čišćenja kako bi se nečistoće u vodi mogle nakupiti na dnu bazena.
- Uređaj nikada ne smije raditi izvan vode jer to već nakon kratkog vremena može dovesti do oštećenja.

Kako biste očistili bazen, postupite na sljedeći način:

1. Umetnite filtarsku jedinicu.
2. Stavite uređaj u bazen.
3. Povežite upravljačku jedinicu s uređajem i napajanjem strujom.
4. Pokrenite ciklus čišćenja.
5. Prema potrebi prilagodite vrijeme rada za ciklus čišćenja veličini bazena, vidi poglavlje „Funkcije upravljačke jedinice“.

Umetanje filtarske jedinice

1. Umetnite filtarsku jedinicu 3 u donji dio 4.

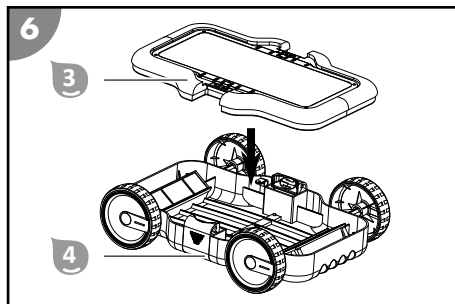

2. Umetnite gornji dio 2 u donji dio 4 sve dok se ne uglati s obje strane.

Filtarska je jedinica umetnuta.

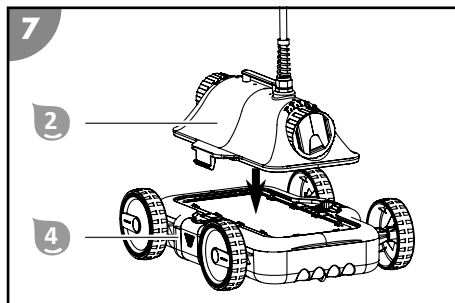

Stavljanje uređaja u bazen

⚠ OPREZ!

Opasnost od ozljede!

Uređaj može ozlijediti osobe u bazenu.

- Osigurajte da se u bazenu ne nalaze osobe dok se uređaj nalazi u bazenu.

NAPOMENA!

Kosilica može oštetiti postavljeni kabel.

- Kabele postavite tako da ih kosilice i slični uređaji ne mogu oštetiti.

1. Potpuno odmotajte plutajući kabel 1 i postavite ga pokraj bazena bez zavrtnja.

2. Držite čvrsto uređaj za ručku **8** i polako ga blago nagnutog unaprijed uranjajte u vodu sve dok nije izašlo dovoljno zraka i dok se ne počne spuštati do dna. Polako otpuštajte plutajući kabel **1** kako biste kontrolirali spuštanje. Smjer kretanja uređaja trebao bi pri tome biti okomit na bočnu stranu bazena.

Uređaj je stavljen u bazen.

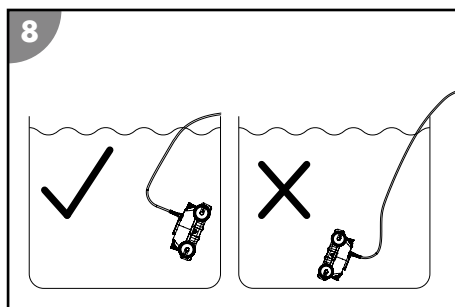

Povezivanje upravljačke jedinice

⚠ UPOZORENJE!

Opasnost od strujnog udara!

Rukovanje mrežnim utikačima mokrim rukama može dovesti do strujnog udara.

- Nikada ne dodirujte utikač mokrim rukama.

NAPOMENA!

Visoke temperature mogu oštetiti upravljačku jedinicu.

- Ne prekrivajte upravljačku jedinicu.
 - Ako je moguće, postavite upravljačku jedinicu u hladovinu.
1. U vodu umetnite samo onoliko plutajućeg kabela **1** koliko je dovoljno da uređaj dosegne sva mjesta u bazenu.
 2. Povežite utikač plutajućeg kabela **1** u ispravnom položaju prema upravljačkoj jedinici **5** i vezu spojite vijkom.

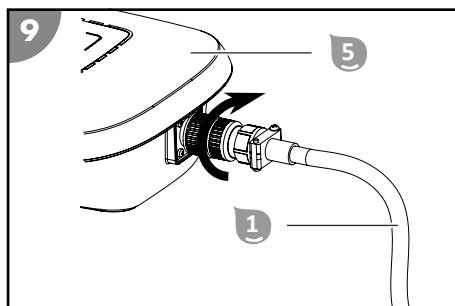

3. Pričvrstite upravljačku jedinicu **5** u razmaku od najmanje $A=3.5$ m od bazena sa sigurnosnim užetom **7** kako ne bi bila povučena u bazen.
4. Povežite mrežni utikač s utičnicom sa zaštitnim kontaktima.

Upravljačka je jedinica povezana.

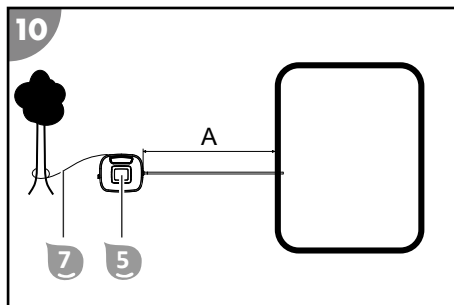

Pokretanje čišćenja

1. Pritisnite tipku ON/OFF **12**.

*Uređaj se pokreće. Prikaz **10** posljednje odabranog ciklusa čišćenja počinje treperiti.*

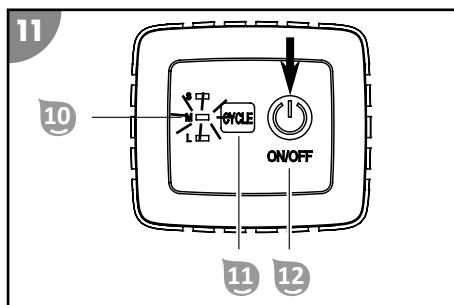

Za promjenu ciklusa čišćenja pritisnite tipku CYCLE **11**.



Normalno je da se uređaj sudara s bočnom stranom bazena. Brzina uređaja može se namjestiti dvama mlaznicama, vidi poglavlje „Osnovne postavke“.

*Čišćenje automatski završava nakon isteka postavljenog ciklusa čišćenja. Svi prikazi **10** trepere.*

Prestanak upotrebe uređaja

Postupite na sljedeći način kako biste prestali upotrebljavati uređaj:

1. Isključite uređaj nakon provedbe ciklusa čišćenja.
2. Iskopčajte upravljačku jedinicu iz napajanja strujom i uređaja.
3. Izvadite uređaj iz bazena.
4. Očistite filtarsku jedinicu i uređaj.

Isključivanje uređaja

1. Pritisnite tipku ON/OFF **12**.

*Uređaj je isključen, svi su prikazi **10** isključeni.*



Za prijevremeni završetak čišćenja i isključivanje uređaja pritisnite tipku ON/OFF **12**.

Odvajanje upravljačke jedinice

⚠ UPOZORENJE!

Opasnost od strujnog udara!

Rukovanje mrežnim utikačima mokrim rukama može dovesti do strujnog udara.

- Nikada ne dodirujte utikač mokrim rukama.

1. Iskopčajte mrežni utikač iz utičnice sa zaštitnim kontaktima.
2. Odvijte vijke utikača na upravljačkoj jedinici **5** i izvucite plutajući kabel **1**.

Upravljačka je jedinica odvojena.

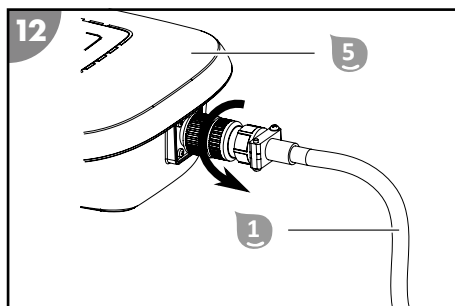

Podizanje uređaja iz bazena

⚠ UPOZORENJE!

Opasnost od strujnog udara!

Ako upravljačka jedinica priključena na električnu mrežu upadne u napunjen bazen, može doći do strujnog udara.

- Izvucite mrežni utikač iz utičnice prije izvlačenja uređaja iz bazena.

1. Polako vucite uređaj za plutajući kabel **1** u smjeru površine vode sve dok ne možete dosegnuti ručku **8**.
2. Podižite uređaj držeći ga za ručku **8** polako iz vode te ga držite 10-15 sekundi iznad površine vode kako bi veća količina vode mogla iscuriti natrag u bazen.
3. Stavite uređaj pokraj bazena.

Uređaj je podignut iz bazena.



Očistite uređaj nakon svake upotrebe kako biste osigurali daljnju upotrebu bez smetnji.

Čišćenje

NAPOMENA!

Neppravilno čišćenje može dovesti do oštećenja uređaja.

- Očistite površinu uređaja čistom vodom iz slavine nakon svake upotrebe.
- Ne koristite agresivna sredstva za čišćenje.
- Ne upotrebljavajte oštre ili metalne predmete poput noževa, tvrdih lopatica ili slično.
- Ne koristite četke za čišćenje.
- Ne koristite perače pod visokim tlakom.

1. Povlačite naizmjenice obostrano postavljene preklope dok podižete gornji dio **2** za ručku **8**.

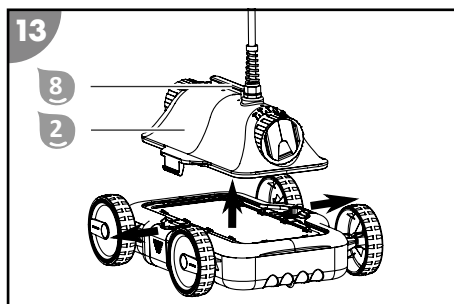

2. Izvadite filtarsku jedinicu **3**.

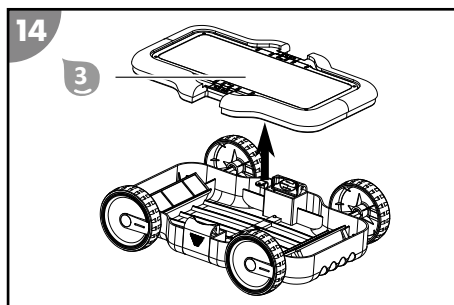

3. Temeljito isperite filtarsku jedinicu bistrom vodom iz slavine.
4. Isperite uređaj i plutajući kabel nakon svake upotrebe čistom vodom iz slavine.

Uređaj je očišćen.

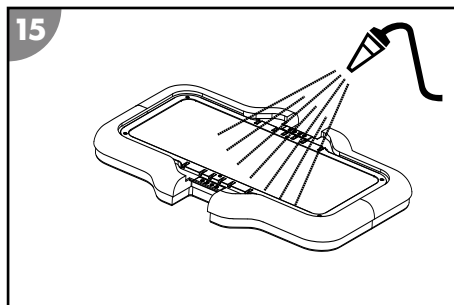

Skladištenje

1. Temeljito očistite uređaj (vidi poglavlje „Čišćenje“).
2. Pustite sve dijelove da se potpuno osuše.
3. Nakon toga spremite uređaj i dodatnu opremu na suhom mjestu na kojem neće doći do smrzavanja ($\geq +5\text{ }^{\circ}\text{C}$) bez izravnog sunčevog svjetla.

Rješavanje problema

Slike greške	Uzrok	Uklanjanje
Kabel je iskrivljen ili zapetljan.	Uređaj se tijekom čišćenja u vodi okreće (to je normalno).	Isključite uređaj, iskopčajte kabel i odmotajte ga.
	U bazenu se nalaze prepreke.	Otklonite prepreke.
	Kabel u vodi je predug.	Izvučite prekomjerni kabel iz vode. Kabel u vodi treba biti samo onoliko dug koliko je potrebno da uređaj dosegne sva mjesta u bazenu.
Uređaj ne može dosegnuti sva mjesta.	Postavka mlaznica nije odgovarajuća.	Promijenite postavku mlaznica.
	Kabel je prekratak.	Stavite potrebnu duljinu kabela u bazen kako bi uređaj mogao dosegnuti sva mjesta u bazenu. Pri tome pripazite na najmanju udaljenost upravljačke jedinice od bazena.
	Uključeno je kruženje vode bazena.	Isključite filtarsku napravu bazena.

Slike greške	Uzrok	Uklanjanje
Uređaj ne radi.	Upravljačka jedinica nije u potpunosti priključena.	Kontrolirajte priključak mrežnog kabela i upravljačke jedinice.
	Upravljačkoj je jedinici potreban drugačiji napon od lokalnog.	Obratite se korisničkoj službi.
	U kućištu je previše zraka.	Isključite uređaj i pustite da cijeli zrak izađe iz njega.
	U pogonu su strana tijela.	Obratite se korisničkoj službi.
Uređaj ne radi i svijetle svi prikazi.	Uređaj ima smetnju.	Obratite se korisničkoj službi.
Uređaj ne tone.	U uređaju ima zraka.	Isključite uređaj i pustite da cijeli zrak izađe iz njega.
Uređaj ne čisti optimalno.	Uređaj podiže nečistoću i ne čisti dovoljno.	Promijenite postavku mlaznica.
Uređaj izranja na površinu ili se na dnu bazenu vrti u krug.	U kućištu je previše zraka.	Pustite da sav zrak izađe iz njega.
	Sadržaj soli je previsok i uređaj više pluta.	Ispravno namjestite sadržaj soli. Vidi poglavlje „Tehnički podaci“.

U slučaju da se pogreška ne može ukloniti, kontaktirajte korisničku službu koja je navedena na posljednjoj stranici.

Tehnički podaci

Model	061007
Ulazni napon	24 V===
Temperatura okoline	10 °C - 40 °C
Radna temperatura (voda)	10 °C - 35 °C
pH vrijednost	7,0 - 7,4
Sadržaj soli u vodi (elektroliza soli)	<0,5 %
Vrsta zaštite	IPX8
Duljina kabela	8,8 m
Maks. površina za čišćenje u bazenu	18 m ²
Maks. radna dubina	2,0 m
Učinkovitost filtra	18 m ³ /h
Fina filtarska jedinica	180 μm

Upravljačka jedinica

Ulazni napon	230 V~
Frekvencija	50 Hz
Izlazni napon	24 V===
Nazivni napon	150 W
Vrsta zaštite	IPX5

Rezervni dijelovi

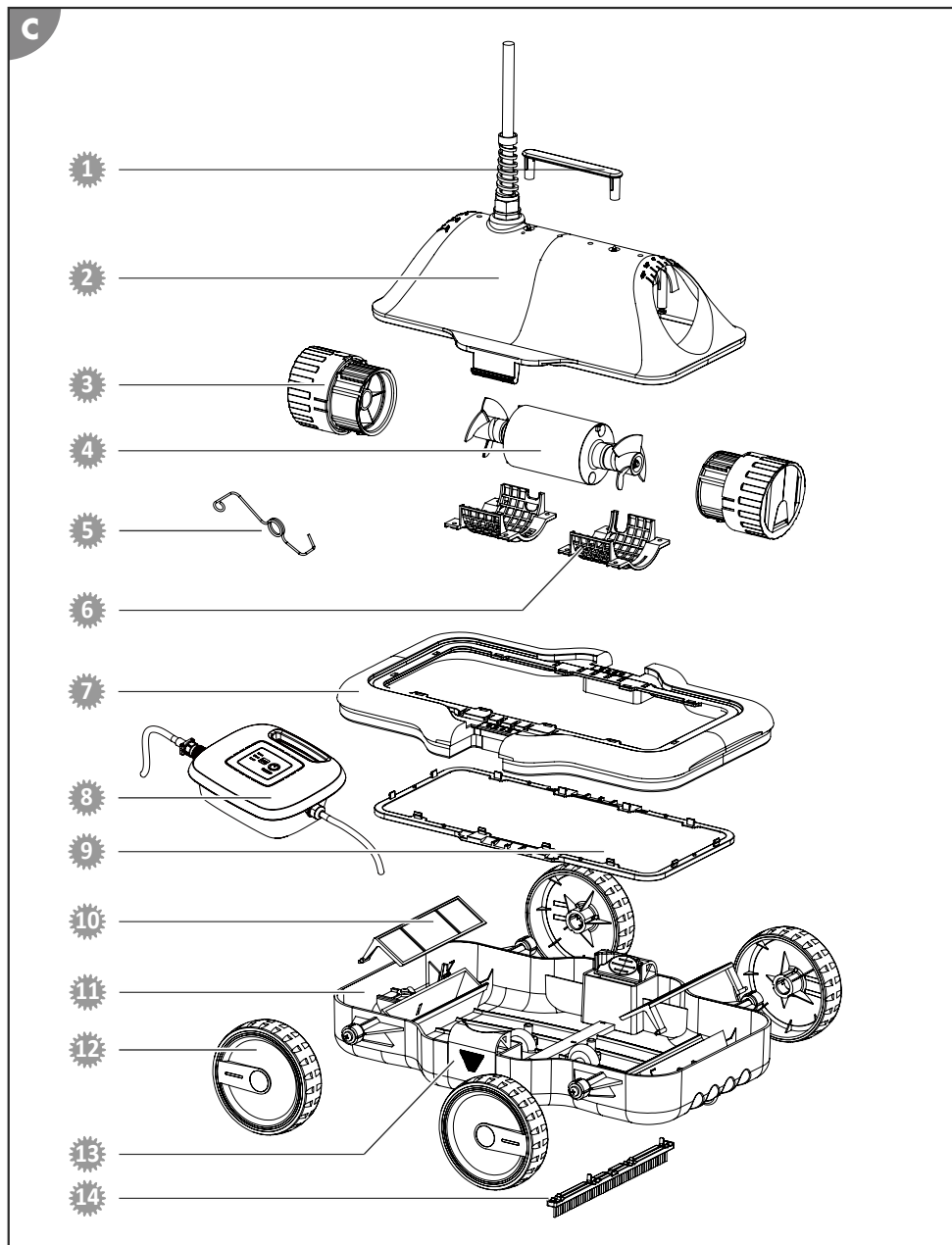

- 1 061952 - ručka gornjeg dijela
- 2 061951 - poklopac gornjeg dijela
- 3 061948 - mlaznica filtra
- 4 061950 - jedinica motora
- 5 061941 - opruga
- 6 061949 - zaštita motora
- 7 061947 - gornji dio filtra
- 8 061940A - upravljačka jedinica za Steinbach Poolrunner S63
- 9 061945 - mrežasti umetak filtra
- 10 061946 - poklopac filtra
- 11 061944 - donji dio
- 12 061943 - kotač
- 13 061975 - preklop za donji dio
- 14 061942 - četka

Izjava o sukladnosti



Ovime društvo Steinbach International GmbH izjavljuje da uređaj odgovara sljedećim smjernicama:

- 2014/35/EU (EN 60335-1:2012+A11:2014; EN 60335-2-41:2003+A1:2004+A2:2010; EN 62233:2008)
- 2014/30/EU (EN 55014-1:2006+A1:2009+A2:2011; EN 55014-2:2015; EN 61000-3-2:2014; EN 61000-3-3:2013)

Cjeloviti tekst EU Izjave o sukladnosti može se zatražiti na adresi koja je navedena na kraju ovog uputstva.

Odlaganje

Odlaganje pakovanja



Odložite pakovanje prema vrsti. Debeli papir i karton stavite u otpadni papir, folije u dio za recikliranje.

Odlaganje starog uređaja



Stari uređaji ne smiju se odlagati s kućnim otpadom!

Ako se uređaj više ne može koristiti, svaki je potrošač **zakonski obvezan stare uređaje odvojiti od kućnog otpada**, i odložiti npr. na zbirnom mjestu u svojoj općini/dijelu grada. Na taj način se osigurava da se stari uređaji pravilno recikliraju i da se izbjegnu negativni utjecaji na okoliš. Zbog toga su električni uređaji označeni gore navedenim simbolom.