

AIPER®

— bring vacation home —

HANDHELD RECHARGEABLE POOL VACUUM

User Manual

Aiper Pilot H2



Nous vous remercions d'avoir sélectionné l'aspirateur de piscine portable Aiper Pilot H2.

Vous avez rejoint des millions de personnes profitant déjà de l'expérience Aiper.

Ce manuel d'utilisation vous aidera à maintenir les meilleures performances de votre aspirateur. Veuillez prendre quelques instants pour le lire.

Dans le cas où vous auriez des questions, veuillez-vous adresser à l'équipe du service clientèle d'Aiper afin d'obtenir de l'aide ou visitez le site www.aiper.com pour plus d'informations.

Service clientèle d'Aiper :

FR Toll-Free: +33 (800) 906-287

Email: service@aiper.com

Facebook: [@AiperOfficial](https://www.facebook.com/AiperOfficial)



Recherche dans
le guide vidéo



Scannez le code QR
pour obtenir du
support client.

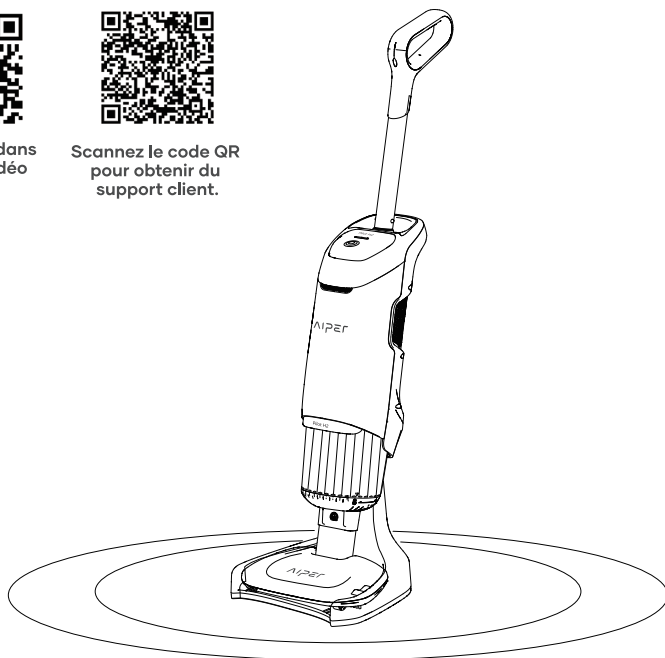

Français**SOMMAIRE**

Précautions de sécurité importantes -----	35
1. Structure -----	36
2. Caractéristiques et conditions de travail ---	37
3. Utilisation de votre nettoyeur de piscine Aiper --	38
4. Installation -----	38
5. Utilisation de votre appareil -----	40
6. Démontage et nettoyage -----	41
7. Chargement -----	43
8. Entretien et stockage -----	44
9. Indicateur LED -----	47
10. Liste d'emballage -----	48
11. Garantie -----	48

Mesures de sécurité importantes

Les personnes de moins de treize ans ne doivent pas utiliser le Pilot H2. Toute personne prévoyant d'utiliser l'appareil doit lire attentivement son manuel d'utilisation avant de le faire.

Pour votre sécurité et une performance optimale de cet appareil, veuillez lire et suivre les suggestions suivantes.

1. L'appareil est conçu pour nettoyer des piscines et des spas.
2. N'utilisez que la batterie et le chargeur d'origine ou une batterie et un chargeur qui sont autorisés lorsque vous employez l'appareil.
3. Ne rechargez le Pilot H2 que lorsqu'il est hors tension.
4. Rangez le Pilot H2 à un endroit frais, sec et propre lorsque vous ne l'utilisez pas.
5. N'utilisez pas l'appareil hors de l'eau.
6. N'obstruez pas la tête d'aspiration à l'aide de votre main et ne la faites pas fonctionner sur votre corps, car cela pourrait entraîner une blessure.
7. Si vous estimez que l'appareil présente un dysfonctionnement, cessez immédiatement de l'utiliser et contactez le service client.
8. Conditions de fonctionnement optimales:
 - 8.1 Profondeur d'eau: 1,6-10 pieds (0,5-3 mètres)
 - 8.2 Température d'eau: 50-95°F (10-35°C)

Veillez lire attentivement ce manuel d'utilisation avant d'employer l'appareil.

1. Structure

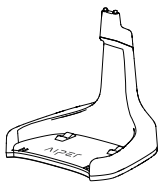
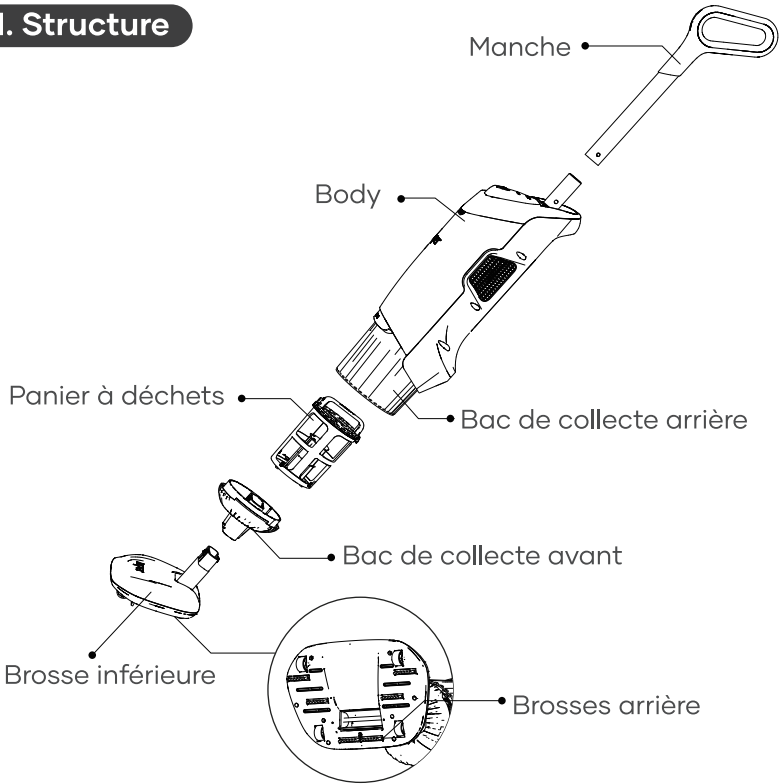

Station de recharge

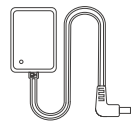

Chargeur

2. Caractéristiques et conditions de fonctionnement

1. Mode de fonctionnement: mode Standard et mode Puissant
2. Entrée du chargeur: 100 à 240 V, 50/60 Hz
3. Sortie du chargeur: 12.6V/1.19A
4. Durée de rechargement: 2 heures
5. Autonomie de la batterie: mode Standard: 70 min; mode Puissant: 45 min
6. Aspiration: mode Standard: 80 l/min; mode Puissant: 110 l/min
7. Indice de protection IP: étanchéité IPX8
8. Profondeur d'eau max.: 1.6pieds(0.5mètres)-10pieds(3mètres)
9. Puissance du moteur: mode Standard: 20 W; mode Puissant: 35 W
10. Batterie: 2600 mAh

MISE EN GARDE :

Pour un rendement maximal, Aiper recommande les conditions d'eau suivantes pour votre piscine.

- Température: 50-95°F (10-35°C)
- Valeur du pH: 7,0-7,4
- Chlore: Maximum 4 ppm
- NaCl: Maximum 5000 ppm

3. Utilisation de votre aspirateur de piscine Aiper

L'aspirateur de piscine est conçu pour nettoyer les sols (un manche télescopique est nécessaire), les marches et les moindres recoins des piscines enterrées et des piscines hors-sol. Il peut aussi être employé sans risque pour nettoyer des piscines gonflables.

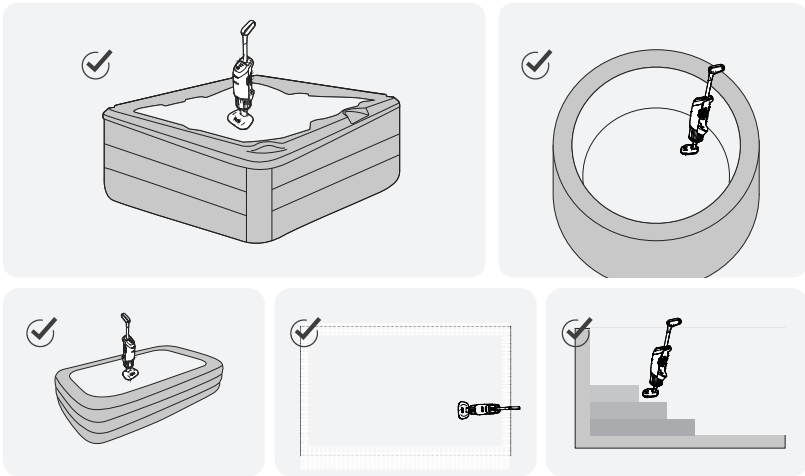

4. Installation

a. Installez le manche sur le corps.

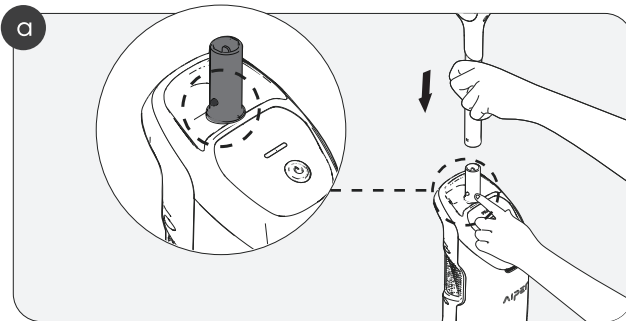

b. Installez le bac de collecte avant sur la brosse inférieure.

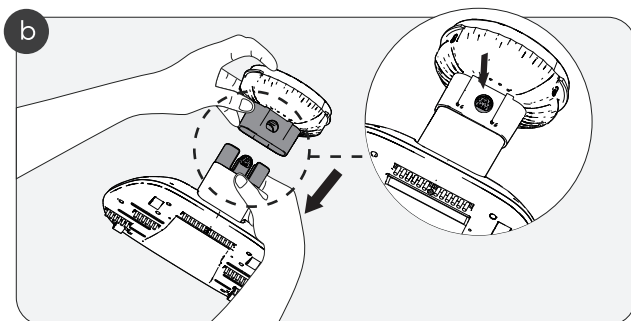

c. Installez le panier à déchets sur le corps.

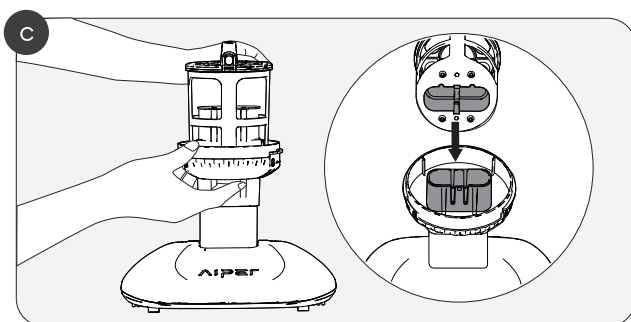

d. Then tighten the front dustbin with the floor brush and the rear dustbin.

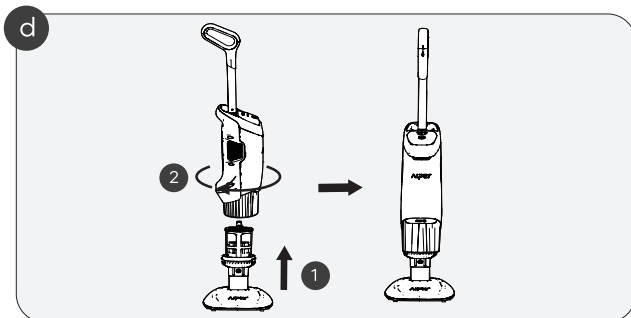

5. Fonctionnement de votre appareil

- a. Appuyez sur le bouton de fonctionnement (le bouton rond et bleu) et maintenez-le enfoncé pendant 1 secondes jusqu'à ce que le voyant s'allume.

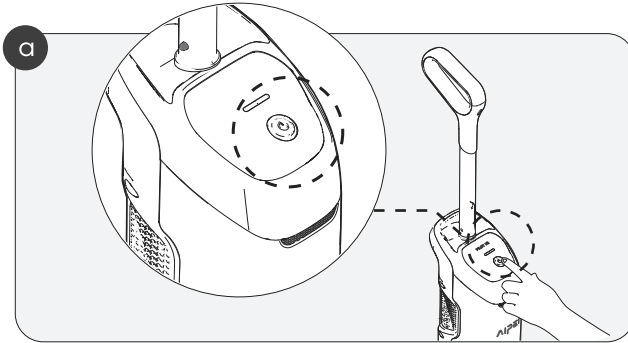

- b. Pour basculer vers le mode Puissant, appuyez sur le bouton de fonctionnement. Pour rebasculer vers le mode Standard, appuyez à nouveau sur le bouton de fonctionnement.
- c. Placez l'appareil dans l'eau sous trente secondes, sinon il s'éteindra automatiquement. L'appareil commencera à nettoyer sous cinq secondes après avoir été immergé dans l'eau.
- d. Si le voyant LED clignote en rouge, cela signifie que le niveau de batterie est faible.

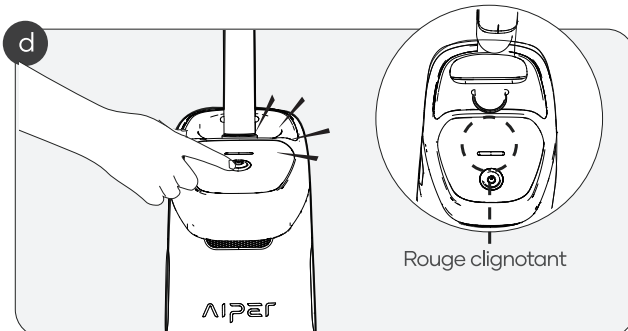

- e. Avant de retirer l'appareil de votre piscine, appuyez sur le bouton de fonctionnement et maintenez-le enfoncé pendant deux secondes pour éteindre l'appareil.

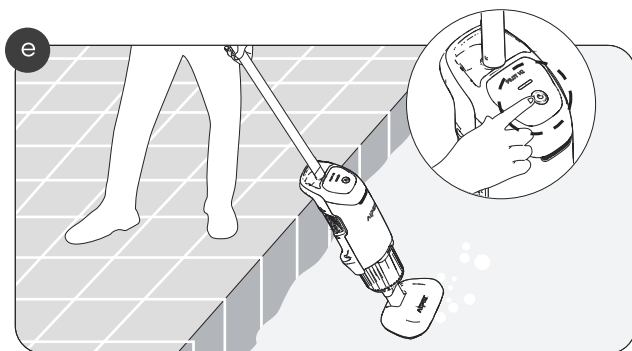

6. Démontage et nettoyage

- a. Détachez le bac de collecte avant et la brosse inférieure du bac de collecte arrière.

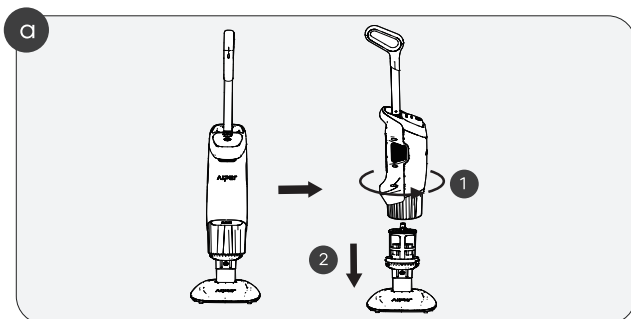

b. Retirez le panier à déchets.

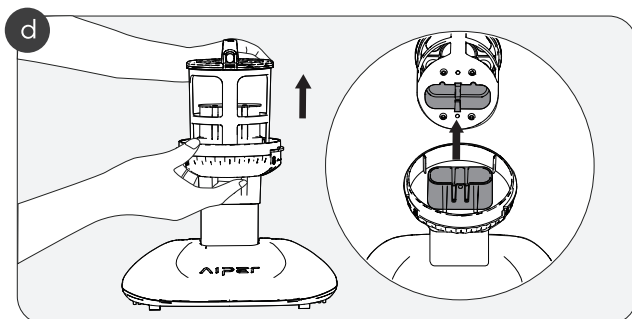

c. Ouvrez, videz et rincez le panier à déchets.

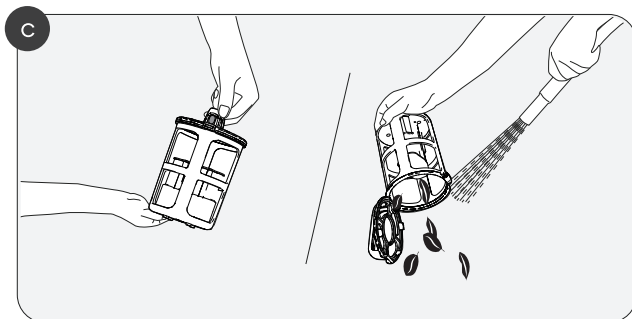

7. Chargement

- a. Avant de recharger l'appareil, essuyez les ports de rechargement pour éviter toute décharge électrique.

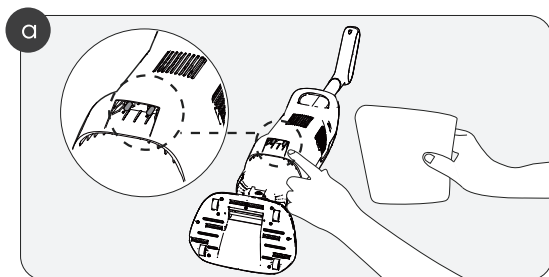

- b. Insérez le chargeur dans le port de rechargement situé à l'arrière de la station de recharge.

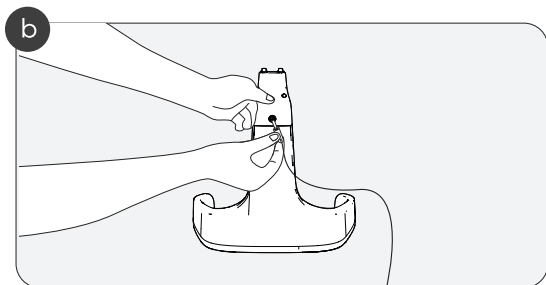

- c. Insérez le Pilot H2 dans la station de rechargement en alignant les rainures de la station avec votre Pilot H2.

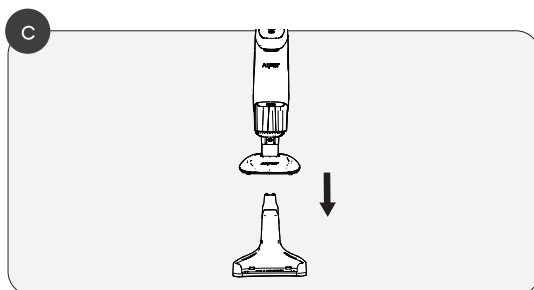

8. Maintenance et stockage

8.1 remplacement des brosses inférieures

a. Détachez les brosses inférieures et arrière à la main si nécessaire.

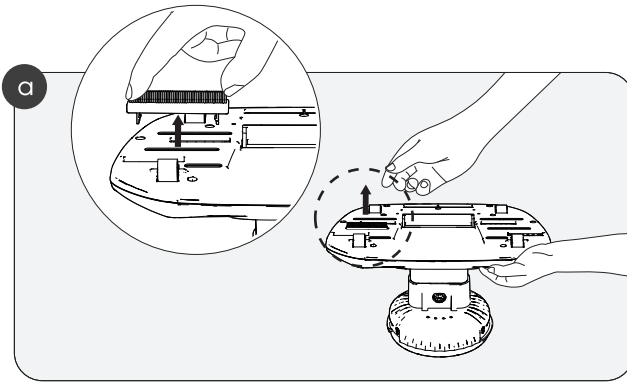

b. Insérez de nouvelles brosses dans les fentes.

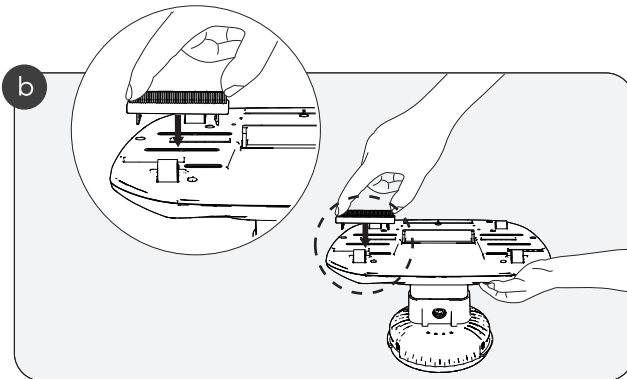

8.2 nettoyage

- a. Détachez le bac de collecte avant ainsi que les brosses inférieures et arrière.

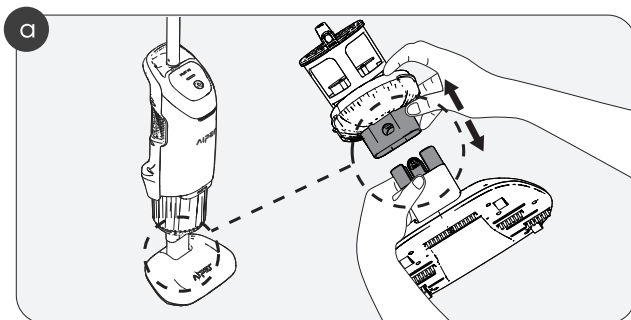

- b. Retirez le panier à déchets.

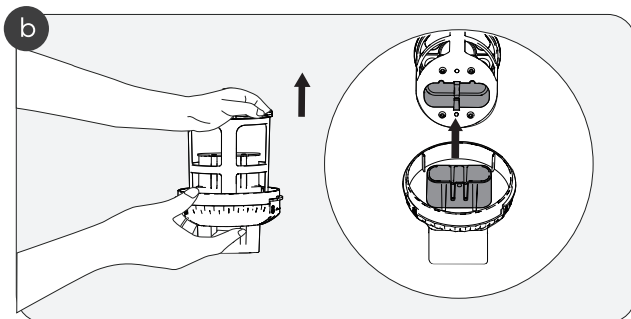

c. Réinstallez le bac de collecte avant.

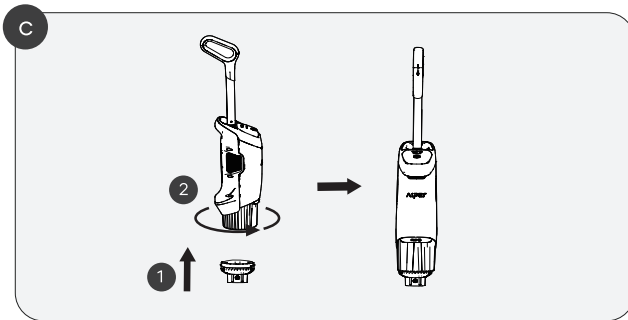

d. Placez l'appareil dans de l'eau propre en l'allumant si nécessaire pour nettoyer les composants internes.

Assurez-vous que l'entrée d'aspiration et les sorties d'eau de l'appareil sont immergées dans l'eau durant son fonctionnement.

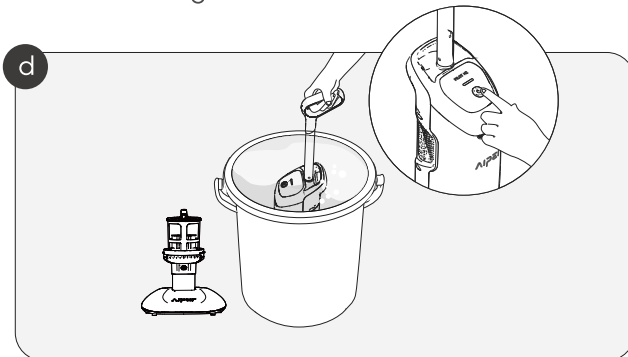

9. Indicateur LED

État de l'aspirateur	Instructions d'utilisation	État des voyants	Description
Mise sous tension/ Niveau de batterie	Appuyez sur le bouton de fonctionnement pendant 1 s pour allumer l'appareil.	Le voyant reste allumé.	Vert : 61 à 100 %
			Bleu : 31 à 60 %
			Rouge : 12 à 30 %
			Rouge clignotant : <12%
Utilisation	Cet appareil est en mode Standard à sa mise en route. Appuyez sur le bouton de fonctionnement et maintenez-le enfoncé pour basculer vers le mode Puissant.	Le voyant LED blanc et le voyant de batterie clignotent alternativement.	/
	En mode Puissant, appuyez sur le bouton de fonctionnement pour basculer vers le mode Standard.	Le voyant de batterie restera allumé.	/
Batterie faible	/	Le voyant LED clignotera lentement en rouge.	/
Rechargement	L'aspirateur ne peut être rechargé que lorsqu'il est éteint.	Voyant de pulsation	Le voyant LED présentera une lumière verte fixe lorsque l'appareil sera entièrement rechargé.
			Vert : 81 à 99 %
			Bleu : 51 à 80 %
Mise hors tension	Appuyez sur le bouton de fonctionnement pendant 2 s pour éteindre l'aspirateur.	Voyant atteint	Le voyant est éteint.

10. Liste d'emballage

N°	Nom	Modèle	Qté (pc)
1	Nettoyeur	Aiper Pilot H2	1
2	Chargeur	/	1
3	Station de rechargement	/	1
4	Manuel d'utilisation	/	1

11. Garantie

Ce produit a passé avec succès tous les contrôles de qualité et les tests de sécurité, effectués par le département technique de l'usine.

1. Ce produit est livré avec une garantie qui couvre la batterie et le moteur à partir de la date d'achat. Les dispositions légales du pays concerné pour les conditions de garantie s'appliquent en conséquence.
2. Cette garantie est annulée si le produit a été modifié, mal utilisé ou réparé par des personnes non autorisées.
3. Seules les défauts de fabrication sont couvertes par la garantie, qui ne couvre pas les dommages résultant d'une mauvaise manipulation du produit par le propriétaire.
4. Pendant la période de garantie, le numéro de commande ou l'enregistrement doit être présenté pour toute réclamation ou réparation.
5. Il s'agit d'une garantie supplémentaire offerte par Aiper Intelligent, LLC. au 43-47 avenue de la Grande Armée, 75116 Paris, France. Cette garantie n'affecte pas les recours gratuits pour défaut de conformité que le consommateur tient contre le vendeur, conformément à la loi.
6. Courriel de la garantie : service01@aiper.com



Declaration of Conformity (CE)

The EU declaration of conformity can be requested via the address below:

AIPER INTELLIGENT SARL
43-47 avenue de la Grande Armée,
75116 Paris, France



Aiper déclare par la présente que ce produit répond à toutes les exigences des directives européennes applicables 2014/35/EU (LVD) ; 2014/30/EU (EMC) ; 2011/65/EU (RoHS) - Vous trouverez le texte complet de la déclaration de conformité, disponible sur ce code QR.

AIPER[®]
— bring vacation home —

www.aiper.com