

Gartendusche

Balance



de	Gartendusche Balance (2)
en	Garden shower Balance (12)
fr	Douche de jardin Balance (22)
it	Doccia da giardino Balance (32)

es	Ducha de jardín Balance (42)
cs	Zahradní sprcha Balance (52)
hu	Kerti zuhany Balance (62)

Lieferumfang

- [1] Duschoberteil
- [2] Duschunterteil
- [3] Verbindungselement
- [4] Schrauben M5*15 (4x)
- [5] Handdusche
- [6] Schlauch Handdusche
- [7] Halterung Handdusche
- [8] Armatur
- [9] Drehregler
- [10] Rosette
- [11] Montagebox Unterteil
- [12] Montageplatte
- [13] Montagehilfe / Winterabdeckung
- [14] Schrauben M6*15 (8x davon 4x in der Montagebox verbaut)
- [15] Montagebox Oberteil (Wasseranschluss)
- [16] Schrauben M5*25 (4x)

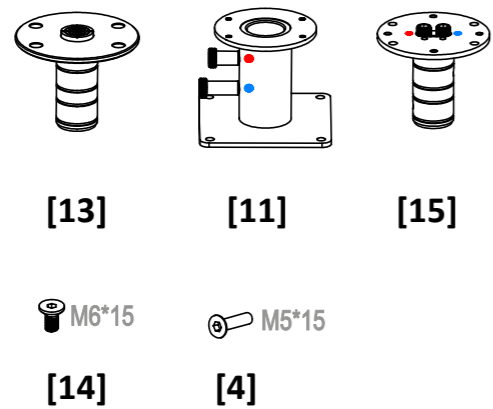
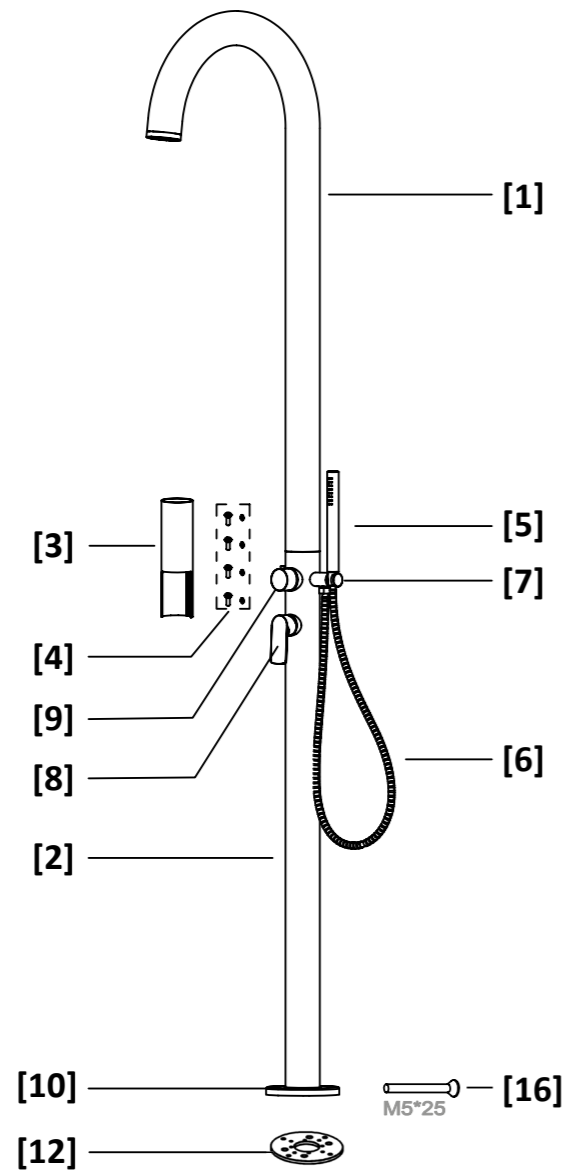

Allgemeines

Betriebsanleitung lesen und aufbewahren

 Diese Bedienungsanleitung gehört zu dieser Gartendusche Balance (im Folgenden auch „Produkt“ genannt). Sie enthält wichtige Information zur Inbetriebnahme und Bedienung.

Lesen Sie die Betriebsanleitung, insbesondere die Sicherheitshinweise, sorgfältig durch, bevor Sie das Produkt einsetzen. Die Nichtbeachtung dieser Betriebsanleitung kann zu schweren Verletzungen oder Schäden am Produkt führen.

Bewahren Sie die Betriebsanleitung für die weitere Nutzung auf. Wenn Sie das Produkt an Dritte weitergeben, geben Sie unbedingt diese Betriebsanleitung mit.

Bestimmungsgemäßer Gebrauch

Dieses Produkt ist ausschließlich zum Duschen im Freien bestimmt. Es ist ausschließlich für den Privatgebrauch bestimmt und nicht für den gewerblichen Bereich geeignet. Verwenden Sie das Produkt nur, wie in dieser Betriebsanleitung beschrieben. Jede andere Verwendung gilt als nicht bestimmungsgemäß und kann zu Sachschäden oder sogar zu Personenschäden führen. Das Produkt ist kein Kinderspielzeug. Der Hersteller oder Händler übernimmt keine Haftung für Schäden, die durch nicht bestimmungsgemäßen oder falschen Gebrauch entstanden sind. Benutzen Sie das Produkt nur, wenn es fest am geeigneten Standplatz verschraubt ist. Sinkt die Außentemperatur unter 10° Celsius, muss die Dusche entleert, abgebaut und an einem trockenen frostsicheren Ort gelagert werden.

Vorhersehbare Fehlanwendung

Verwenden Sie das Produkt niemals als Klettergerüst oder Träger für Wäscheleinen oder Hängematten.

Zeichenerklärung

Die folgenden Symbole werden in dieser Betriebsanleitung, auf dem Produkt oder auf der Verpackung verwendet.



Hier finden Sie nützliche Zusatzinformationen.



Nur von Hand anziehen, nicht mit Werkzeug.



Kein Trinkwasser!



Das Produkt ist nicht frostsicher und muss bei Temperaturen unter 10°C abgebaut werden.



Beschädigungsgefahr! Verpackung nicht mit scharfen oder spitzen Gegenständen z.B. Messer öffnen.

Sicherheit

Die folgenden Signalworte werden in dieser Betriebsanleitung verwendet.

⚠️ WARNUNG! Dieses Symbolsymbol/-wort bezeichnet eine Gefährdung mit einem mittleren Risikograd, die, wenn sie nicht vermieden wird, den Tod oder eine schwere Verletzung zur Folge haben kann.

⚠️ VORSICHT! Dieses Symbolsymbol/-wort bezeichnet eine Gefährdung mit einem niedrigen Risikograd, die, wenn sie nicht vermieden wird, eine geringfügige oder mäßige Verletzung zur Folge haben kann.

HINWEIS! Dieses Signalwort warnt vor möglichen Sachschäden.

Allgemeine Sicherheitshinweise

⚠️ VORSICHT!

Erstickungsgefahr durch Verpackungsmaterial!

Verfangen des Kopfes in Verpackungsfolie oder Verschlucken von sonstigem Verpackungsmaterial kann zum Tod durch Erstickung führen. Speziell für Kinder sowie geistig beeinträchtigte Menschen, die die Risiken durch Mangel an Wissen und Erfahrung nicht abschätzen können, besteht hierfür erhöhtes Gefahrenpotential.

» Stellen Sie sicher, dass Kinder sowie geistig beeinträchtigte Menschen nicht mit dem Verpackungsmaterial spielen.

⚠️ VORSICHT!

Infektionsgefahr!

Wenn das Produkt länger nicht benutzt wird, können sich in der Wasserleitung Bakterien vermehren.

» Lassen Sie nach längerer Nichtbenutzung das Wasser kurz laufen.

» Trinken Sie das Wasser aus dem Produkt nicht.

HINWEIS!

Unsachgemäßer Umgang mit dem Produkt kann zu Schäden am Produkt führen.

» Verwenden Sie nur Ersatzteile und Zubehörteile, die vom Hersteller geliefert oder empfohlen werden.

» Öffnen Sie das Produkt nicht, sondern überlassen Sie die Reparatur Fachkräften. Wenden Sie sich dazu an die Serviceadresse auf der Rückseite der Anleitung. Bei eigenständig durchgeführten Reparaturen, unsachgemäßem Anschluss oder falscher Bedienung sind Haftungs- und Gewährleistungsansprüche ausgeschlossen.

» Der Duschkopf kann durch Kalk verstopfen, um Schäden zu vermeiden ist der Duschkopf regelmäßig zu prüfen und bei Bedarf zu reinigen.

Vorbereitung

Standplatz und Anschlüsse vorbereiten

Gute Wahl und Vorbereitung des Standplatzes vereinfacht die Installation und Bedienung der Dusche maßgeblich. Folgende Anforderungen müssen erfüllt sein oder bedacht werden:

- Stabiler ebener Untergrund
- Warm- und Kaltwasser Zuleitung und Wasserableitung

1. Die Dusche muss am Boden verankert werden, damit sie sicher benutzt werden kann. Am sichersten steht die Dusche auf ebenen und rutschfesten Boden. Untergrund für die Befestigung der **Montagebox [11]** vorbereiten – stellen Sie sicher, dass genügend Raum für die Wasserleitungen vorgesehen ist. Sobald das **Montagebox Unterteil [11]** korrekt im Lot steht, mit einem zum Untergrund passenden Montagematerial (nicht im Lieferumfang) montieren. Hierzu die **Montagehilfe/Winterabdeckung [13]** zum waagrechten Ausrichten verwenden.
2. Die Wasseranschlüsse korrekt mit der Montagebox verbinden, wobei Warmwasser beim roten H und Kaltwasser beim blauen C angeschlossen werden.

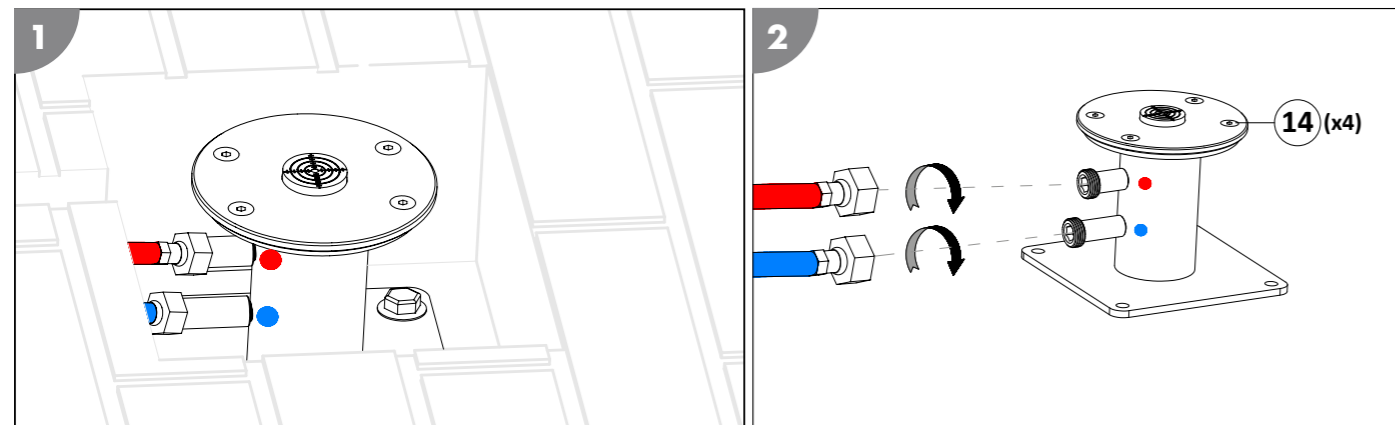

⚠ VORSICHT!

Verletzungsgefahr!

Das Produkt kann umstürzen.

- » Für die Installation ist eine zweite Person erforderlich, die das Produkt hält.

Installation

Dusche zusammensetzen

HINWEIS!

- » Verschrauben Sie die Einzelteile handfest ohne Zuhilfenahme von Werkzeug, um Beschädigungsgefahr der bei Montage zu vermeiden.
- » Die Schraubverbindungen sind bereits vor dem Einschrauben auf Anschlag dicht, sodass Sie die Einzelteile korrekt ausrichten können. Die Öffnungen aller vorhandenen Wasserauslässe (z. B.: Duschkopf oder Handdusche) sollten nach unten zeigen. Sind Schraubverbindungen nicht vollständig dicht, umwickeln Sie das Gewinde mit Teflonband.

Gehen Sie wie folgt vor, um die Dusche zusammenzusetzen:

1. Nach der Verankerung im Boden werden die **Schrauben M6*15 [14]** gelöst und die Montagehilfe/**Winterabdeckung [13]** für den Winter aufbewahrt. Die **Schrauben M6*15 [14]** werden später wieder gebraucht, um die **Montageplatte [12]** an die Dusche zu schrauben.
2. Danach die **Rosette [10]** auf das **Duschunterteil [2]** schieben.

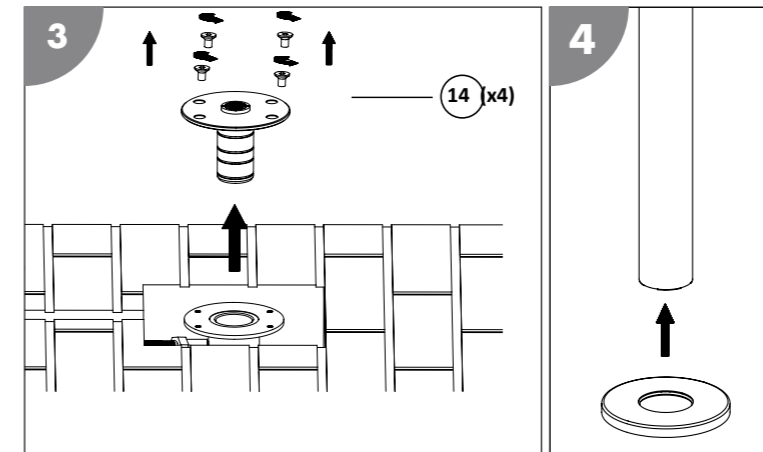

3. Anschließend wird die schwarze **Montageplatte [12]** mit den **Schrauben M5*25 [16]** auf dem **Duschunterteil [2]** befestigt, wobei darauf zu achten ist, dass die Aufschrift „DOWN“ nach unten zeigt.

4. Im nächsten Schritt wird das Oberteil der **Montagebox [15]**, das mit H und C gekennzeichnet ist, mit dem **Duschunterteil [2]** verbunden. Die Wasserschläuche werden korrekt angeschraubt, indem der rot markierte Schlauch am H-Anschluss und der blau markierte Schlauch am C-Anschluss befestigt wird. Die Schläuche werden dabei lediglich handfest angezogen.

Bei angeschlossenen Wasserschläuchen an der Montagebox darf die Dusche maximal um ca. 30° gedreht werden, um ein Verdrehen der Duschschräume zu vermeiden. Montagebox Oberteil so auf der Montageplatte ausrichten, dass alle Durchführungsöffnungen gut sichtbar sind. Anschließend wird das **Montagebox Oberteil [15]** mit den **Schrauben M6*15 [14]** an den innenliegenden Befestigungspunkten, an der am **Duschunterteil [2]** fixiert **Montageplatte [12]**, angebracht.

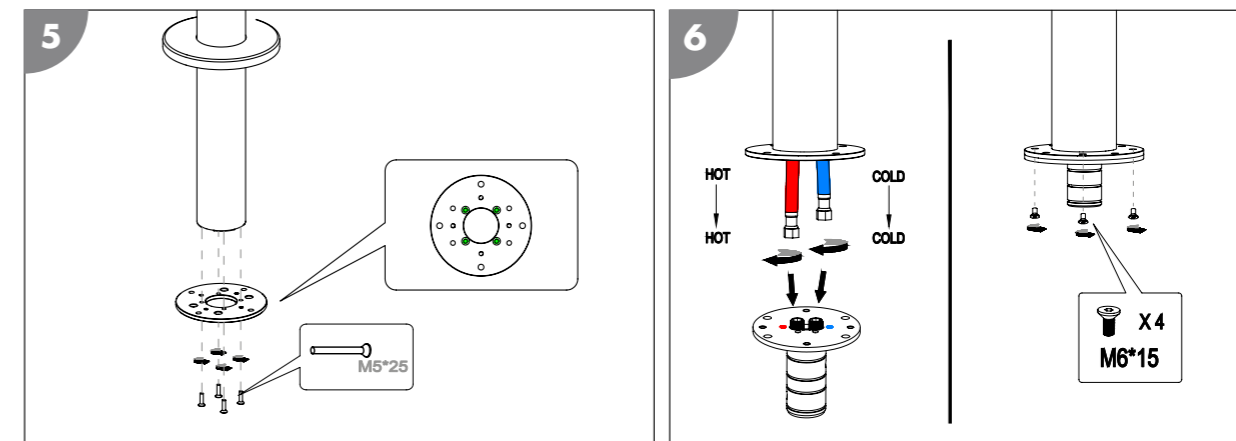

5. Das vollständig montierte **Duschunterteil [2]** wird auf die zuvor am Boden befestigte **Montagebox [11]** gesetzt und mit den **Schrauben M6*15 [14]** sicher verbunden.
6. Die **Rosette [10]** wird nach unten gedrückt, bis sie die Montageplatte verdeckt.
7. Das **Verbindungselement [3]** wird, mit dem offenen Ende nach unten, in das **Duschoberteil [1]** eingeschoben und mit den **Schrauben M5*15 [4]** fixiert.

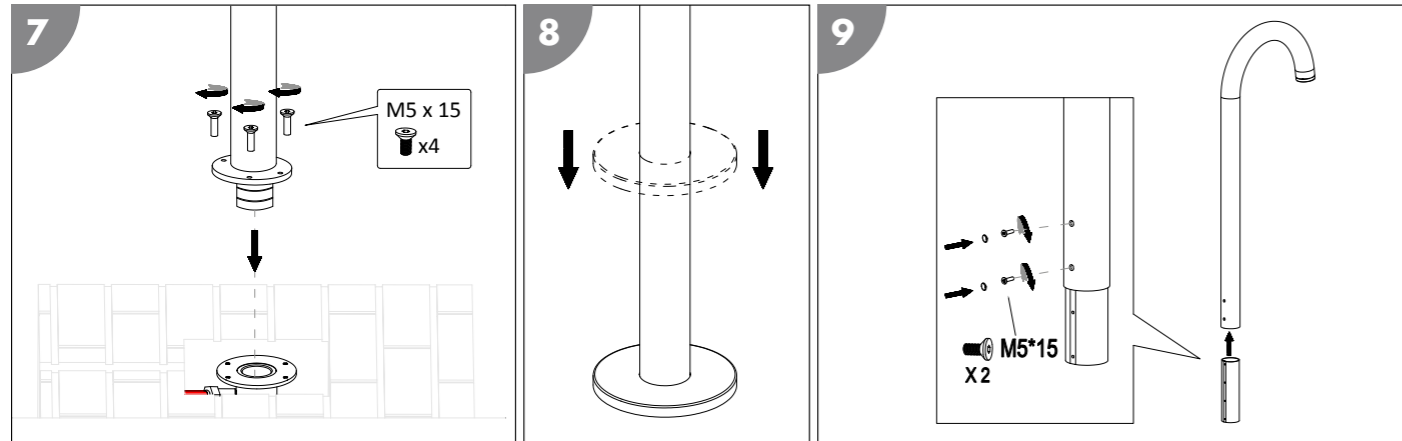

8. Anschließend wird der Wasserschlauch des **Duschoberteils [1]** mit dem des **Duschunterteils [2]** verbunden, wofür idealerweise zwei Personen eingesetzt werden, um ein Kippen des Oberteils zu vermeiden.
9. Das **Duschoberteil [1]** auf das **Unterteil [2]** gesteckt und mit den noch fehlenden **Schrauben M5*15 [4]** befestigt. Bei Bedarf können Sie die Schraubenabdeckungen in den Schraubenkopf geben.
10. Der Halter für die **Handdusche [7]** wird nun auf das **Duschunterteil [2]** gesteckt, wobei die Schlauchaufnahme nach unten zeigt. Abschließend wird der **Handduschschlauch [6]** owohl an der **Handdusche [5]**, als auch an der **Halterung [7]** angeschraubt, bevor die **Handdusche [5]** in die **Halterung [7]** eingesetzt wird.

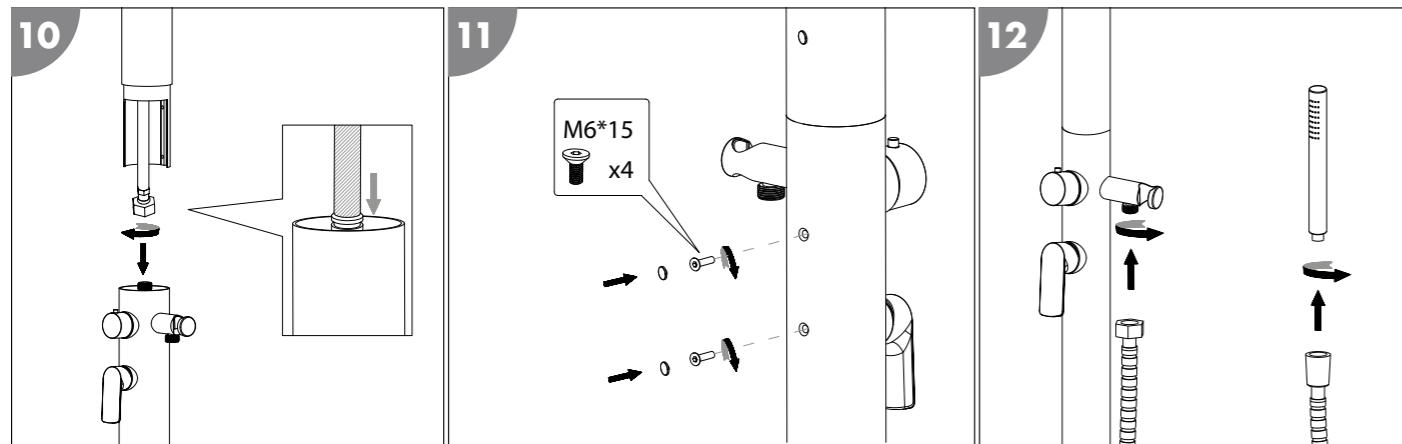

Bedienung

Dusche benutzen

Beachten Sie folgendes, bevor Sie Ihre Dusche benutzen:

- » Wenn das Produkt länger nicht benutzt wird, können sich im warmen Wasser Keime und Bakterien vermehren, Infektionsgefahr!
- » Entfernen Sie Hindernisse aus dem Duschbereich.

Gehen Sie wie folgt vor, um Ihre Dusche zu benutzen:

1. Öffnen Sie die **Armatur [8]**.
2. Drehen Sie die Armatur entweder nach links oder rechts, um Ihre gewünschte Wassertemperatureinzustellen. Regeln Sie die Wassermenge und Wassertemperatur mit der Armatur und genießen Sie die Dusche mit dem Wasser.
3. Schließen Sie die Armatur nach dem Duschen.
Die Dusche ist beendet.

Reinigung

Reinigen Sie das Produkt ausschließlich mit handelsüblichem Badezimmerreiniger, klarem Leitungswasser und einem fusselfreiem Tuch. Aggressive Reinigungsmittel können das Produkt beschädigen. Trocknen Sie das Produkt mit einem fusselfreiem Tuch.

Demontage

Produkt abbauen

Schrauben Sie das Oberteil vom Unterteil ab. Entfernen Sie die Befestigungsschrauben vom Standfuß des Produktes, während die zweite Person das Produkt hält. Entleeren Sie das restliche Wasser aus der Dusche.

Lagerung

Lagern Sie das Produkt nach einer gründlichen Reinigung und vollständigen Trocknung an einem trockenen und frostfreien Ort (= +5 °C).

Fehlersuche

Fehlerbild	Mögliche Ursache	Problembesehung
Wasser dringt aus einer Schraubverbindung hervor.	Die Schraubverbindung ist undicht.	Umwickeln Sie das Gewinde mit Teflonband.
Es fließt kein Wasser aus dem Duschkopf.	Die Wasserversorgung fehlt.	Überprüfen Sie die Wasserversorgung auf Schäden und Blockaden.

i Falls sich die Störung nicht beheben lässt, wenden Sie sich bitte an eine autorisierte Fachkraft oder das Steinbach-Support-Team.

Technische Daten

Modell: H40300Z
 Maximaler Betriebswasserdruck: 5 bar, ev. Druckminderer verwenden

Ersatzteile

- 1 S40300Z - Duschkopf
- 2 S40309Z - Griff für Wechselrichter
- 3 S40301Z - Kartuscheneinsatz Wechselrichter
- 4 049966 - Kartuscheneinsatz Mischbatterie
- 5 050020 - Armatur
- 6 S40302Z - Sockelabdeckung
- 7 S40304Z - Rohrverbinder
- 8 S40305Z - Handduschhalter
- 9 S40306Z - Handdusche
- 10 050025 - Handduschschlauch
- 11 S40307Z - Dichtring Montagebox
- 12 S40308Z - Montagebox

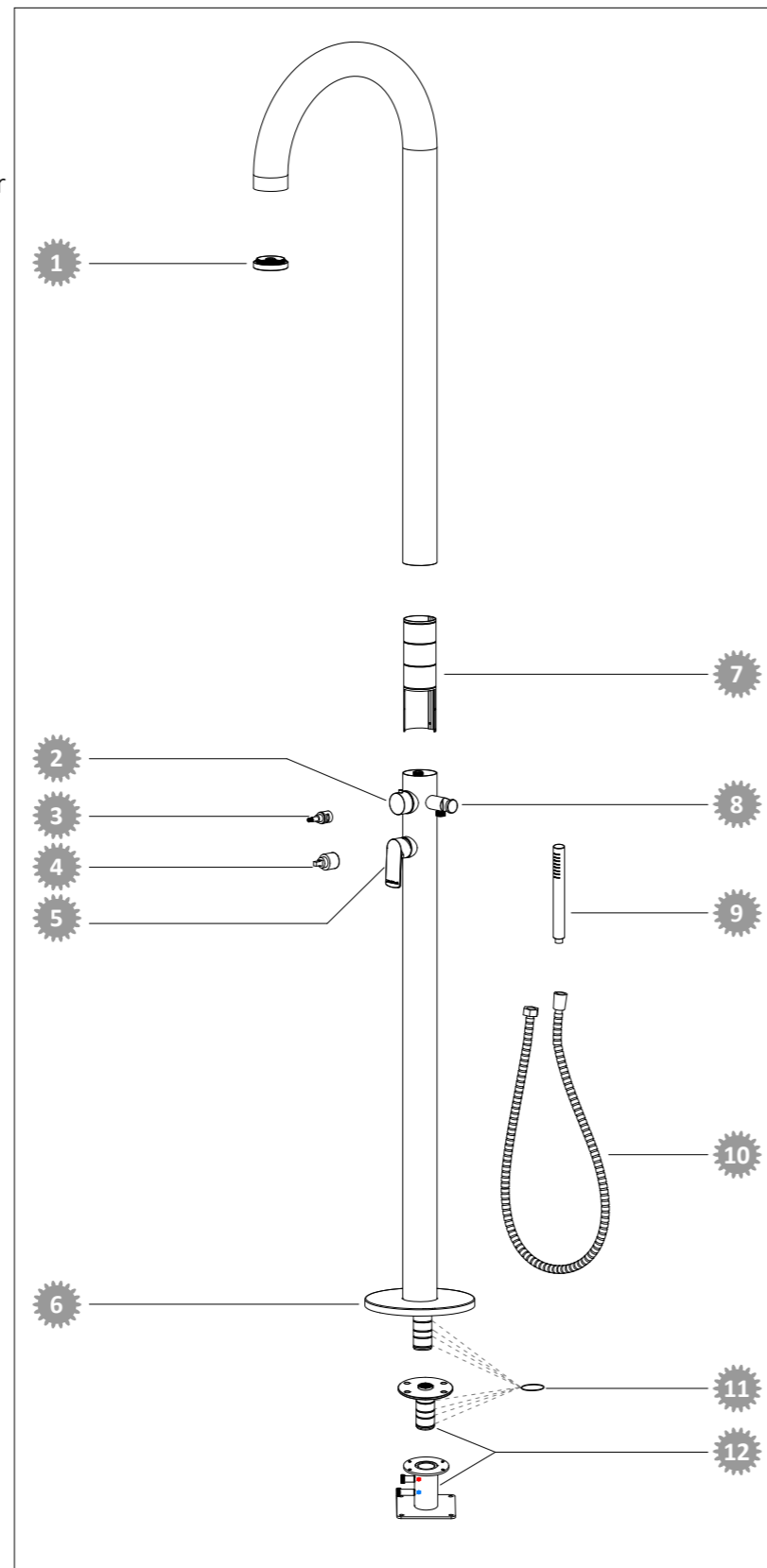

Konformitätserklärung

CE Mit dem CE-Zeichen bestätigt der Hersteller die Übereinstimmung des Produkts mit den anwendbaren Richtlinien. Der vollständige Text der EU-Konformitätserklärung kann bei der am Ende dieser Anleitung angeführten Adresse angefordert werden.

Entsorgung

Verpackung entsorgen



Entsorgen Sie die Verpackung sortenrein. Geben Sie Pappe und Karton zum Altpapier, Folien in die Wertstoffsammlung.

Produkt entsorgen

Entsorgen Sie das Produkt entsprechend der in Ihrem Land geltenden Richtlinien und Bestimmungen zur Entsorgung.

Contents of the package

- [1] Shower head
- [2] Shower base
- [3] connecting element
- [4] M5×15 screws (4)
- [5] Hand shower
- [6] Hand shower hose
- [7] Hand shower bracket
- [8] Fitting
- [9] Control knob
- [10] Rosette
- [11] Mounting box base
- [12] Mounting plate
- [13] Installation aid / winter cover
- [14] M6 x 15 screws (8x, of which 4x are fitted in the mounting box)
- [15] Upper part of mounting box (water connection)
- [16] M5 x 25 screws (4x)

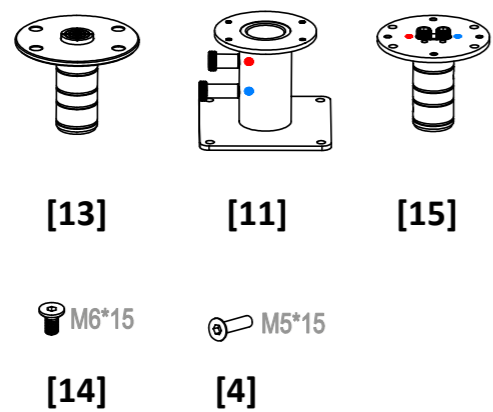
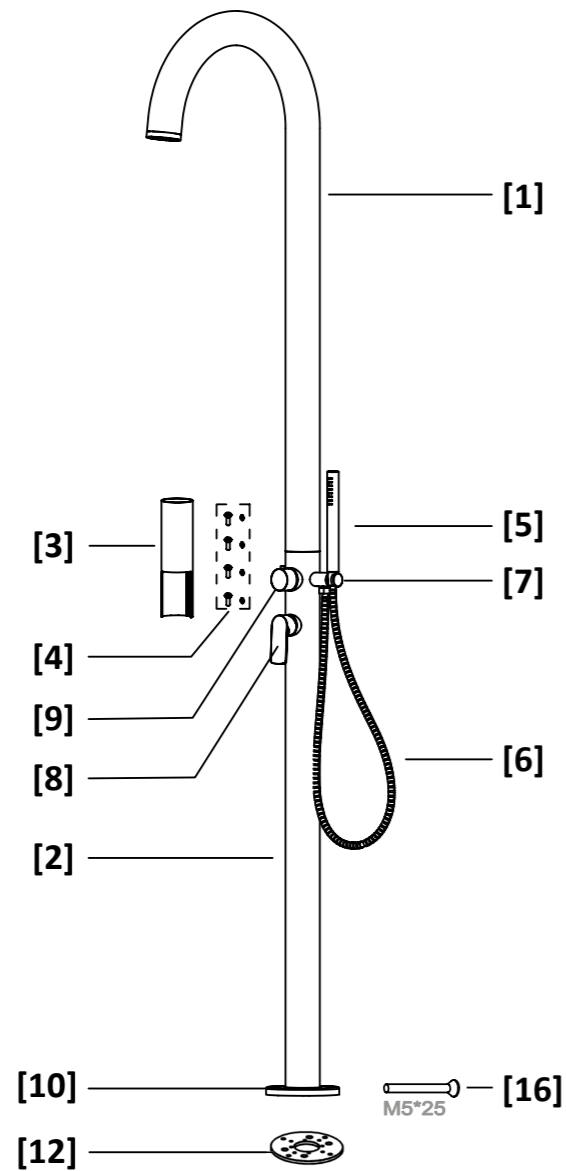

General information

Read and keep the user manual

 This user manual is supplied with this Balance garden shower (hereinafter also referred to as the 'product'). It contains important information on setting up and operating the product. Please read the user manual carefully, paying particular attention to the safety instructions, before using the product. Failure to follow these instructions may result in serious injury or damage to the product. Keep the user manual for future reference. If you pass the product on to a third party, please ensure you provide them with this user manual.

Intended use

This product is intended exclusively for outdoor showering. It is intended solely for private use and is not suitable for commercial use. Use the product only as described in these operating instructions. Any other use is considered improper and may result in damage to property or even personal injury. This product is not a child's toy. The manufacturer or retailer accepts no liability for damage resulting from improper or incorrect use. Only use the product when it is securely bolted to a suitable mounting surface. If the outside temperature falls below 10°C, the shower must be drained, dismantled and stored in a dry, frost-free place.

Foreseeable misuse

Never use the product as a climbing frame or to support washing lines or hammocks.

Key

The following symbols are used in this user manual, on the product or on the packaging.



Here you will find some useful additional information.



Tighten by hand only; do not use tools.



Not drinking water!



The product is not frost-resistant and must be removed when temperatures fall below 10°C.



Risk of damage! Do not open the packaging with sharp or pointed objects, such as knives.

Safety

The following signal words are used in these operating instructions.

⚠ WARNING! This signal symbol/word indicates a hazard with a medium level of risk which, if not avoided, could result in death or serious injury.

⚠ CAUTION! This signal symbol/word indicates a hazard with a low level of risk which, if not avoided, may result in a minor or moderate injury.

NOTE! This warning indicates a risk of property damage.

General safety instructions

⚠ WARNING!

Risk of suffocation from packaging material!

If the head becomes entangled in packaging film or if other packaging materials are swallowed, this can lead to death by suffocation. There is a heightened risk of this occurring, particularly for children and people with intellectual disabilities, who are unable to assess the risks due to a lack of knowledge and experience.

- » Make sure that children and people with intellectual disabilities do not play with the packaging material.

⚠ WARNING!

Risk of infection!

If the product is not used for a long time, bacteria may start to grow in the water pipe.

- » If the product has not been used for a long time, run the water for a short while.
- » Do not drink the water from the product.

NOTE!

Improper handling of the product may cause damage to it.

- » Use only spare parts and accessories supplied or recommended by the manufacturer.
- » Do not open the product; leave repairs to qualified technicians. Please contact the service address on the back of the manual. Liability and warranty claims are excluded in the event of repairs carried out by the user, incorrect connection or improper use.
- » The shower head can become blocked by limescale; to prevent damage, it should be checked regularly and cleaned if necessary.

Preparation

Prepare the installation site and connections

Choosing the right location and preparing the site properly makes installing and using the shower much easier. The following requirements must be met or taken into account:

- A stable, level surface
- Hot and cold water supply pipes and drainage

1. The shower must be secured to the floor to ensure safe use. The shower is most stable when placed on a level, non-slip floor. Prepare the surface for fixing the **mounting box [11]** – ensure there is sufficient space for the water pipes. Once the **mounting box base [11]** is correctly plumb, fix it in place using fixing materials suitable for the surface (not included). To do this, use the **mounting aid/winter cover [13]** to ensure it is level.

2. Connect the water supply pipes correctly to the mounting box, with hot water connected to the red H and cold water to the blue C.

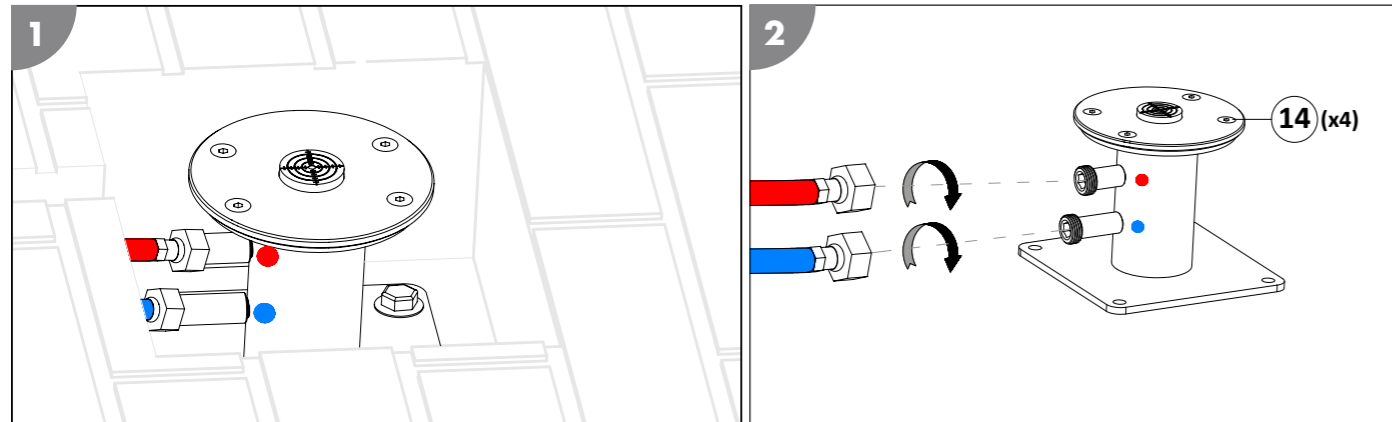

⚠ CAUTION!

Risk of injury!

The product may tip over.

- » A second person is required to hold the product during installation.

Installation

Assemble the shower

NOTE!

- » Tighten the individual parts by hand without using any tools to avoid the risk of damage during assembly.
- » The screw connections are already sealed tight before being screwed in all the way, allowing you to align the individual parts correctly. The openings of all water outlets (e.g. shower head or hand shower) should face downwards. If the screw connections are not completely sealed, wrap Teflon tape around the thread.

Follow these steps to assemble the shower:

1. Once the unit has been secured to the floor, loosen the **M6×15 bolts [14]** and store the **installation aid/winter cover [13]** away for the winter. The **M6×15 bolts [14]** will be needed later to screw the **mounting plate [12]** to the shower.
2. Then slide the **rosette [10]** onto the **shower base [2]**.

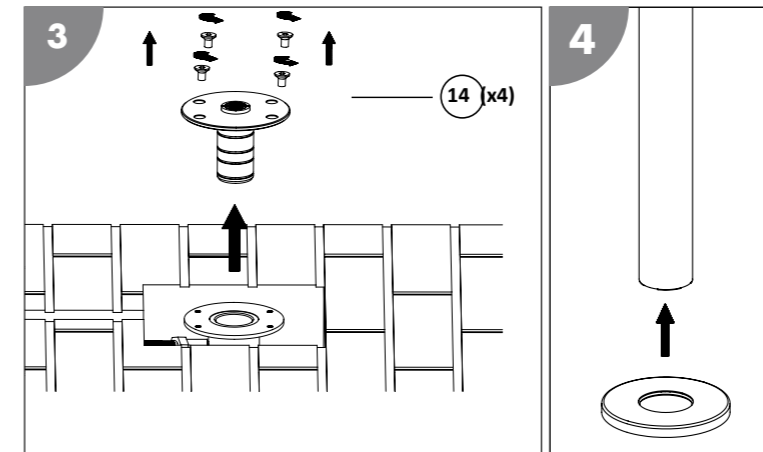

3. Next, secure the black **mounting plate [12]** to the **shower base [2]** using the **M5×25 screws [16]**, ensuring that the 'DOWN' marking faces downwards.

4. In the next step, the top section of the **mounting box [15]**, marked H and C, is connected to the **shower base [2]**. The water hoses are screwed on correctly by attaching the hose marked in red to the H connection and the hose marked in blue to the C connection. The hoses should only be tightened by hand.

Once the water hoses are connected to the mounting box, the shower may be rotated by a maximum of approx. 30° to prevent the shower hoses from twisting. Align the upper part of the mounting box on the mounting plate so that all feed-through openings are clearly visible. The upper part of the **mounting box [15]** is then attached using the **M6×15 screws [14]** to the internal fixing points on the **mounting plate [12]**, which is secured to the **lower part of the shower [2]**.

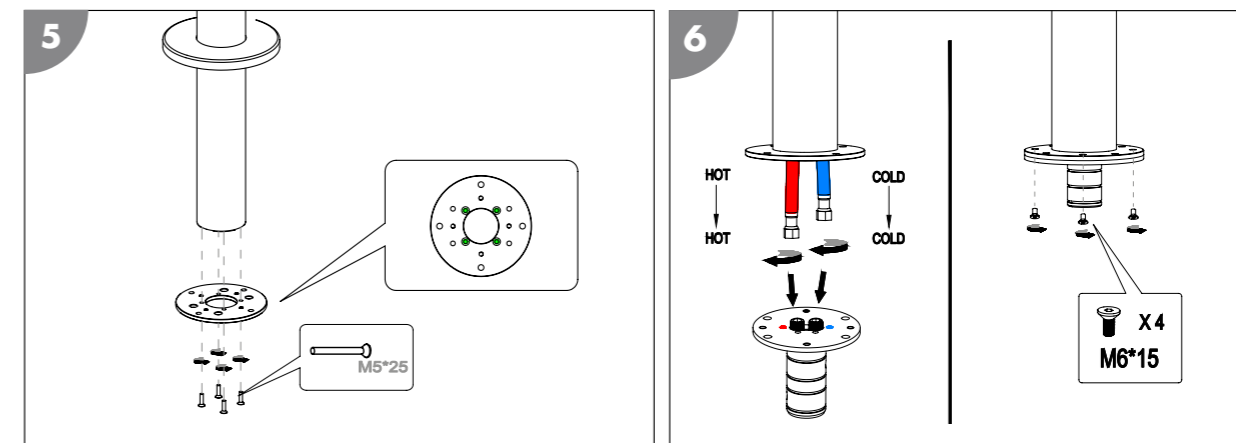

5. The fully assembled **shower base [2]** is placed onto the **mounting box [11]** previously secured to the floor and securely fastened using the **M6×15 screws [14]**.

6. The **rosette [10]** is pressed down until it covers the mounting plate.

7. The **connecting element [3]** is inserted, with the open end facing downwards, into the **shower top [1]** and secured with the **M5×15 screws [4]**.

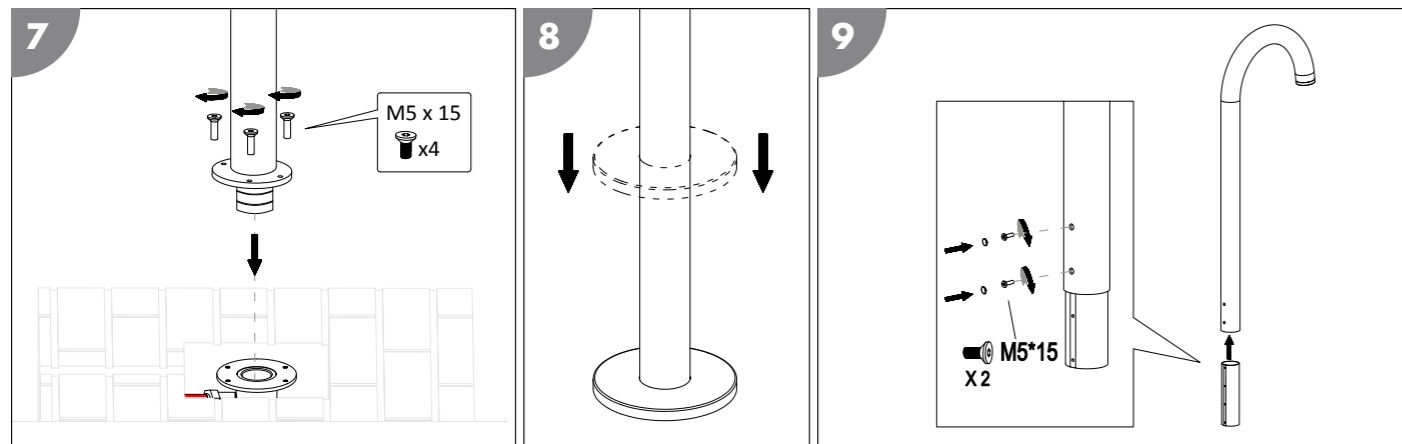

8. Next, connect the water hose of the **shower head [1]** to that of the **shower base [2]**; ideally, two people should do this to prevent the shower head from tipping over.

9. Place the **shower head [1]** onto the **base [2]** and secure it with the remaining **M5*15 screws [4]**. If required, you can insert the screw caps into the screw heads.

10. The holder for the **hand shower [7]** is now fitted onto the **shower base [2]**, with the hose connection facing downwards. Finally, screw the hand **shower hose [6]** onto both the **hand shower [5]** and the **bracket [7]** before inserting the **hand shower [5]** into the **bracket [7]**.

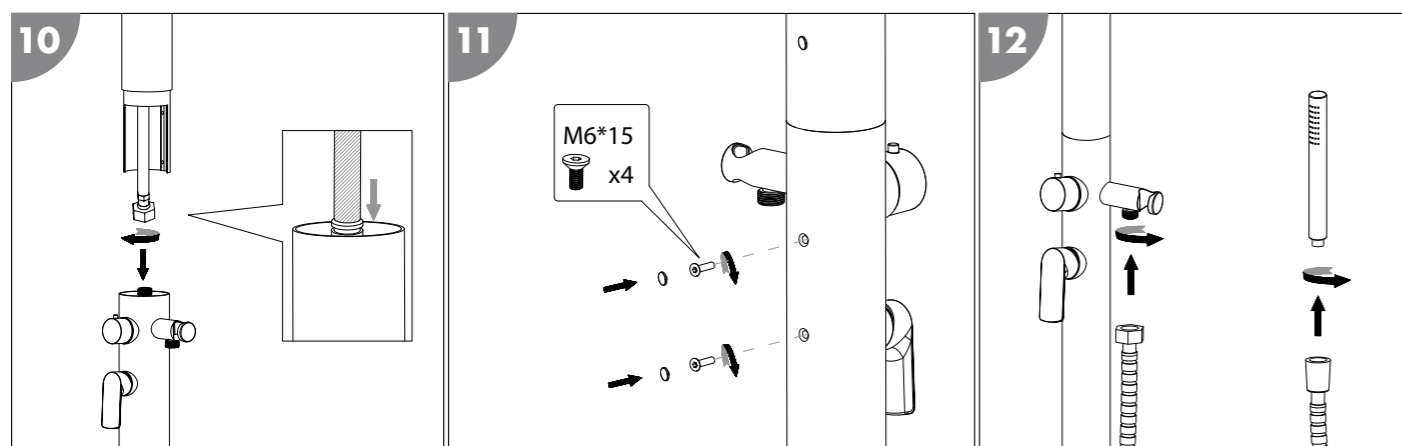

Operation

Use the shower

Please note the following before using your shower:

- » If the product is not used for a long time, germs and bacteria can multiply in warm water, posing a risk of infection!
- » Remove any obstacles from the shower area.

To use your shower, follow these steps:

1. Open the **tap [8]**.
2. Turn the tap either to the left or to the right to set your desired water temperature. Adjust the water flow and temperature using the tap and enjoy your shower.
3. Close the tap after your shower.

Your shower is now finished.

Cleaning

Clean the product using only standard bathroom cleaner, clear tap water and a lint-free cloth. Harsh cleaning products may damage the product. Dry the product with a lint-free cloth.

Dismantling

Remove product

Unscrew the upper section from the lower section. Remove the fixing screws from the product's base whilst a second person holds the product in place. Drain any remaining water from the shower.

Storage

After thorough cleaning and complete drying, store the product in a dry, frost-free place (at +5 °C).

Troubleshooting

Fault pattern	Possible cause	Troubleshooting
Water is leaking from a screw connection.	The screw connection is leaking.	Wrap the thread with Teflon tape.
No water is coming out of the shower head.	There is no water supply.	Check the water supply for damage and blockages.



If the problem cannot be resolved, please contact an authorised technician or the Steinbach support team.

Technical specifications

Model: H40300Z

Maximum operating water pressure: 5 bar; use a pressure regulator if necessary

Spare parts

- 1 S40300Z - Shower head
- 2 S40309Z - Handle for inverter Handle for inverter
- 3 S40301Z - Cartridge insert for inverter
- 4 049966 - Cartridge insert for mixer tap
- 5 050020 - Fittings
- 6 S40302Z - base cover base cover
- 7 S40304Z - Pipe connector
- 8 S40305Z - Hand shower holder
- 9 S40306Z - Hand shower
- 10 050025 - Hand shower hose
- 11 S40307Z - Sealing ring assembly box
- 12 S40308Z - Assembly box

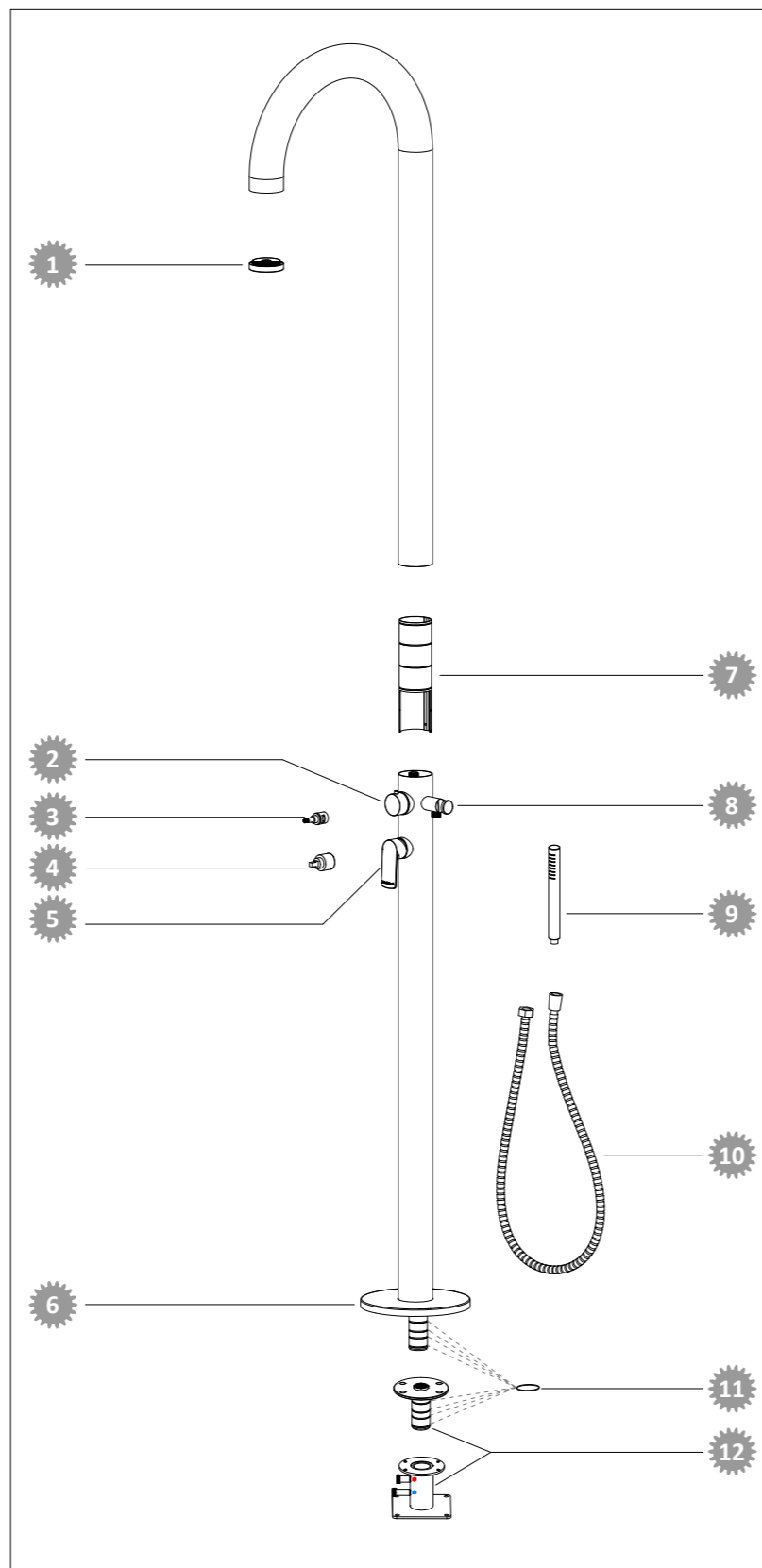

Declaration of Conformity

CE By affixing the CE mark, the manufacturer confirms that the product complies with the applicable directives. The full text of the EU Declaration of Conformity can be requested from the address given at the end of this manual.

Disposal

Dispose of the packaging

 Please sort the packaging by type. Put cardboard and paperboard in the paper recycling bin, and plastic film in the recycling bin.

Dispose of the product

Dispose of the product in accordance with the disposal guidelines and regulations applicable in your country.

Contenu de la livraison

- [1] Panneau de douche
- [2] Socle de douche
- [3] Élément de liaison
- [4] Vis M5*15 (4)
- [5] Douchette
- [6] Tuyau de douchette
- [7] Support pour douchette
- [8] Robinetterie
- [9] Bouton rotatif
- [10] Rosette
- [11] Boîtier de montage (partie inférieure)
- [12] Plaque de montage
- [13] Guide de montage / Housse d'hiver
- [14] Vis M6*15 (8 pièces, dont 4 montées dans le boîtier de montage)
- [15] Boîtier de montage, partie supérieure (raccordement à l'eau)
- [16] Vis M5*25 (4)

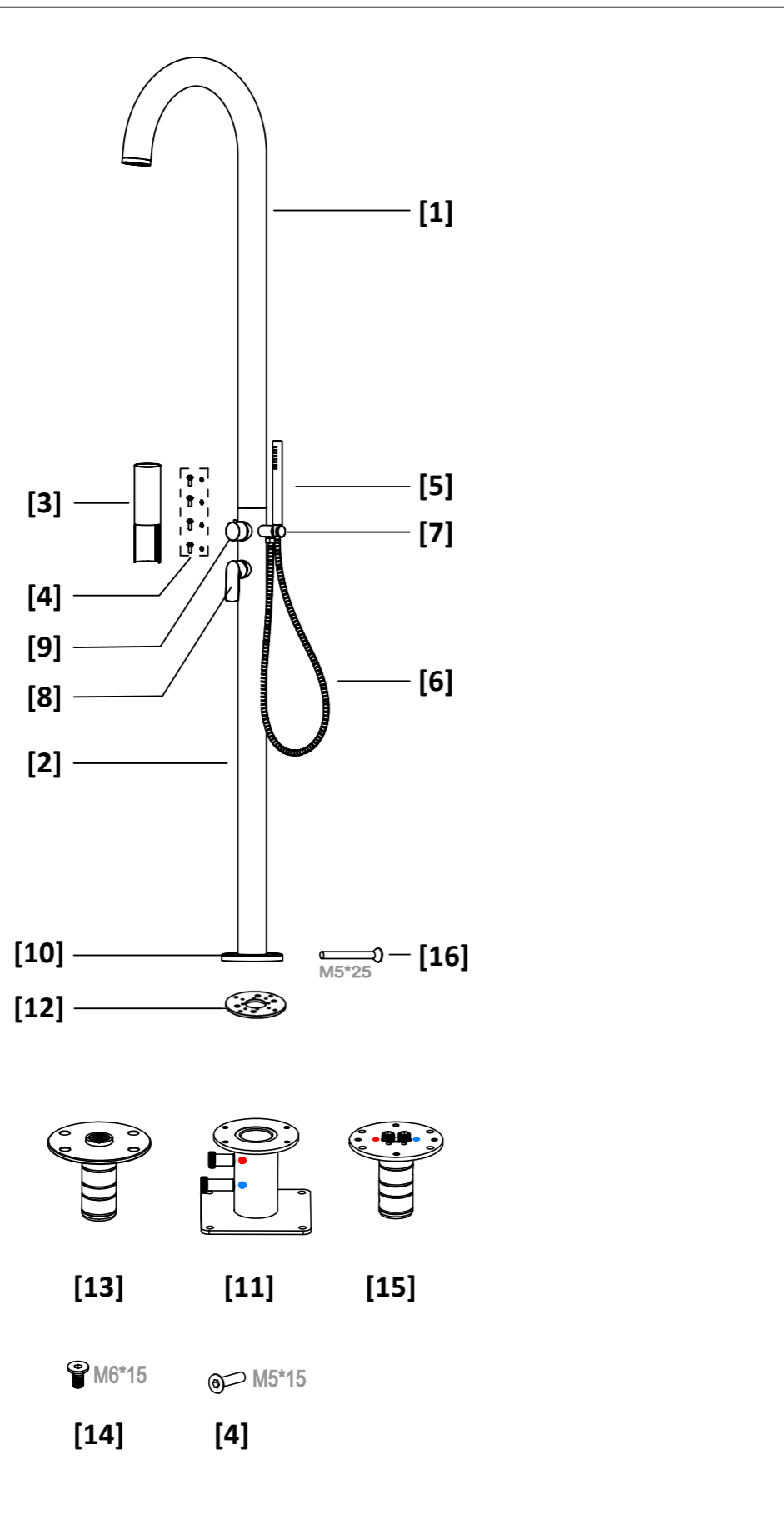

Généralités

Lire et conserver le mode d'emploi



Ce mode d'emploi concerne la douche de jardin Balance (ci-après également dénommée « produit »). Il contient des informations importantes concernant la mise en service et l'utilisation.

Veillez lire attentivement le mode d'emploi, en particulier les consignes de sécurité, avant d'utiliser le produit. Le non-respect de ce mode d'emploi peut entraîner des blessures graves ou endommager le produit. Conservez le mode d'emploi pour une utilisation ultérieure. Si vous cédez le produit à un tiers, veillez à lui remettre ce mode d'emploi.

Utilisation conforme

Ce produit est exclusivement destiné à la douche en extérieur. Il est réservé à un usage privé et ne convient pas à un usage professionnel. Utilisez le produit uniquement comme décrit dans ce mode d'emploi. Toute autre utilisation est considérée comme non conforme et peut entraîner des dommages matériels, voire corporels. Ce produit n'est pas un jouet pour enfants. Le fabricant ou le revendeur décline toute responsabilité pour les dommages résultant d'une utilisation non conforme ou incorrecte. N'utilisez le produit que s'il est solidement vissé à un emplacement approprié.

Si la température extérieure descend en dessous de 10 °C, la douche doit être vidangée, démontée et stockée dans un endroit sec et à l'abri du gel.

Utilisation abusive prévisible

N'utilisez jamais ce produit comme structure d'escalade ou comme support pour des cordes à linge ou des hamacs.

Légende

Les symboles suivants sont utilisés dans ce mode d'emploi, sur le produit ou sur l'emballage.

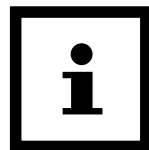

Vous trouverez ici des informations complémentaires utiles.



Serrez uniquement à la main, sans utiliser d'outils.



Ce n'est pas de l'eau potable !



Ce produit ne résiste pas au gel et doit être éliminé lorsque les températures descendent en dessous de 10 °C.



Risque de détérioration ! N'ouvrez pas l'emballage avec des objets tranchants ou pointus, comme un couteau.

Sécurité

Les mots-clés suivants sont utilisés dans ce mode d'emploi.



AVERTISSEMENT!

Ce symbole ou cette mention d'avertissement signale un danger présentant un niveau de risque moyen qui, s'il n'est pas évité, peut entraîner la mort ou des blessures graves.



ATTENTION!

Ce symbole ou cette mention de signalisation indique un danger présentant un faible niveau de risque qui, s'il n'est pas évité, peut entraîner une blessure légère ou modérée.

REMARQUE!

Ce mot-clé signale un risque de dommages matériels.

Consignes générales de sécurité

ATTENTION!

Risque d'étouffement dû au matériel d'emballage !

Le fait de se coincer la tête dans le film d'emballage ou d'avaler d'autres matériaux d'emballage peut entraîner la mort par suffocation. Le risque est particulièrement élevé pour les enfants et les personnes souffrant d'un handicap mental, qui ne sont pas en mesure d'évaluer les dangers en raison de leur manque de connaissances et d'expérience. Veillez à ce que les enfants et les personnes souffrant d'un handicap mental ne jouent pas avec les matériaux d'emballage.

ATTENTION!

Risque d'infection !

Si le produit n'est pas utilisé pendant un certain temps, des bactéries peuvent se développer dans la conduite d'eau.

- » Après une longue période d'inutilisation, faites couler l'eau quelques instants.
- » Ne buvez pas l'eau provenant de cet appareil.

REMARQUE!

Une mauvaise utilisation du produit peut l'endommager.

- » N'utilisez que des pièces de rechange et des accessoires fournis ou recommandés par le fabricant.
- » N'ouvrez pas le produit ; confiez les réparations à des professionnels. Pour ce faire, contactez le service après-vente dont l'adresse figure au dos du mode d'emploi. Toute réparation effectuée par vos propres moyens, tout raccordement incorrect ou toute utilisation inappropriée exclut toute responsabilité et annule la garantie.
- » La pomme de douche peut s'obstruer à cause du calcaire ; pour éviter tout dommage, il convient de la vérifier régulièrement et de la nettoyer si nécessaire.

Préparation

Préparer l'emplacement et les raccordements

Un choix judicieux et une bonne préparation de l'emplacement facilitent considérablement l'installation et l'utilisation de la douche. Les exigences suivantes doivent être respectées ou prises en compte :

- Sol stable et plat
- Arrivée d'eau chaude et d'eau froide et évacuation des eaux usées

1. La douche doit être fixée au sol pour pouvoir être utilisée en toute sécurité. Elle est plus stable sur un sol plat et antidérapant. Préparez la surface pour la fixation du **boîtier de montage [11]** – assurez-vous de prévoir suffisamment d'espace pour les conduites d'eau. Dès que la partie inférieure du **boîtier de montage [11]** est correctement d'aplomb, fixez-la à l'aide de matériel de montage adapté au support (non fourni). Pour cela, utilisez l'aide au **montage/housse d'hiver [13]** pour l'aligner horizontalement.
2. Raccordez correctement les arrivées d'eau au boîtier de montage, en raccordant l'eau chaude au H rouge et l'eau froide au C bleu.

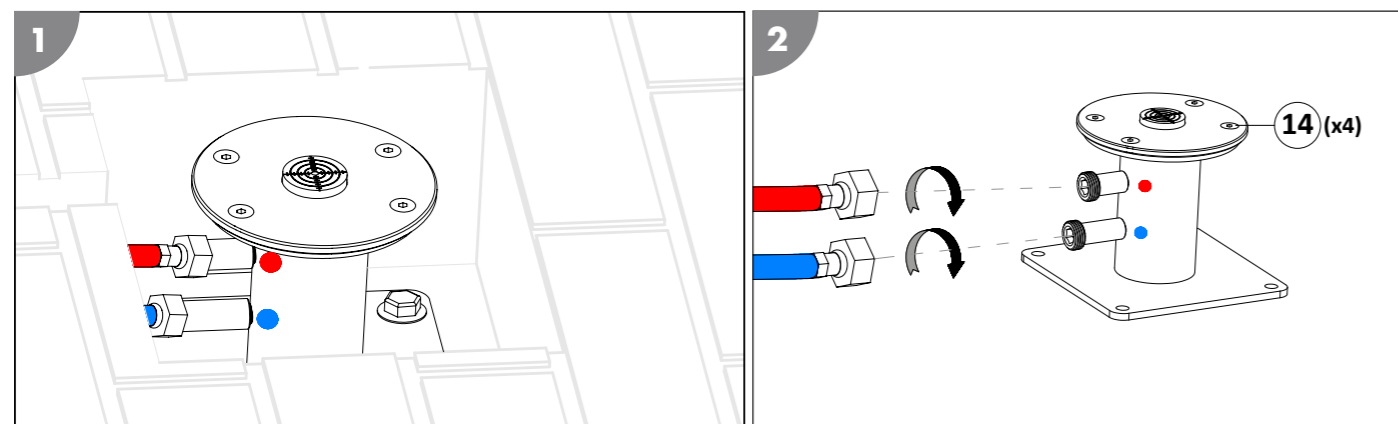

ATTENTION!

Risk of injury!

Le produit risque de se renverser.

- » L'installation nécessite l'aide d'une deuxième personne pour maintenir le produit.

Installation

Assembler une douche

REMARQUE!

- » Vissez les pièces à la main sans utiliser d'outils afin d'éviter tout risque d'endommagement lors du montage.
- » Les raccords vissés sont déjà étanches jusqu'à la butée avant même d'être vissés, ce qui vous permet d'aligner correctement les différentes pièces. Les orifices de tous les points d'écoulement d'eau (par exemple : pomme de douche ou douchette) doivent être orientés vers le bas. Si les raccords vissés ne sont pas parfaitement étanches, enrroulez du ruban Téflon autour du filetage.

Procédez comme suit pour assembler la douche :

1. Une fois la douche fixée au sol, desserrez les vis **M6*15 [14]** et rangez le dispositif d'aide au **montage/housse d'hiver [13]** pour l'hiver. Les vis **M6*15 [14]** seront réutilisées ultérieurement pour visser la plaque de montage [12] à la douche.
2. Ensuite, glissez la **rosace [10]** sur la **base de douche [2]**.

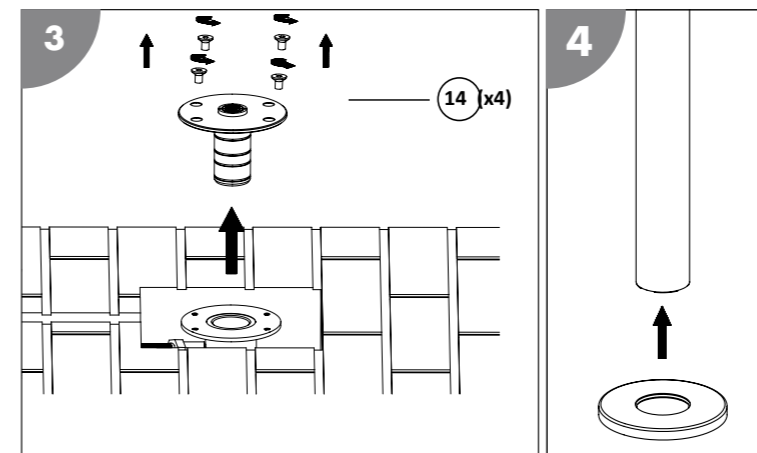

3. Fixez ensuite la **plaque de montage noire [12]** sur la **base de douche [2]** à l'aide des vis **M5*25 [16]**, en veillant à ce que l'inscription « DOWN » soit orientée vers le bas.
4. À l'étape suivante, la partie supérieure du **boîtier de montage [15]**, marquée H et C, est reliée à la **base de douche [2]**. Les tuyaux d'eau sont correctement vissés en fixant le tuyau marqué en rouge au raccord H et le tuyau marqué en bleu au raccord C. Les tuyaux sont simplement serrés à la main. Une fois les tuyaux d'eau raccordés au boîtier de montage, la douche ne doit pas être tournée de plus de 30° environ afin d'éviter que les tuyaux de douche ne s'entortillent. Alignez la partie supérieure du boîtier de montage sur la plaque de montage de manière à ce que tous les orifices de passage soient bien visibles. Fixez ensuite la **partie supérieure du boîtier de montage [15]** à l'aide des vis **M6*15 [14]** aux points de fixation intérieurs de la **plaque de montage [12]**, elle-même fixée à la **partie inférieure de la douche [2]**.

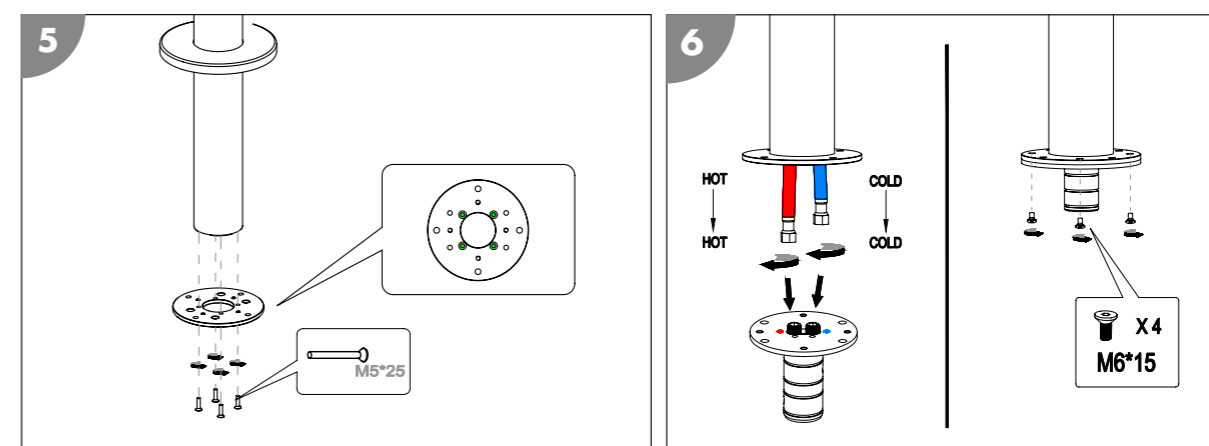

5. La base de douche [2], entièrement assemblée, est posée sur le **boîtier de montage [11]** préalablement fixé au sol, puis solidement fixée à l'aide des vis **M6*15 [14]**.
6. La **rosace [10]** est enfoncée jusqu'à ce qu'elle recouvre la plaque de montage.
7. **L'élément de liaison [3]** est inséré, l'extrémité ouverte vers le bas, dans la **partie supérieure de la douche [1]** et fixé à l'aide des vis **M5*15 [4]**.

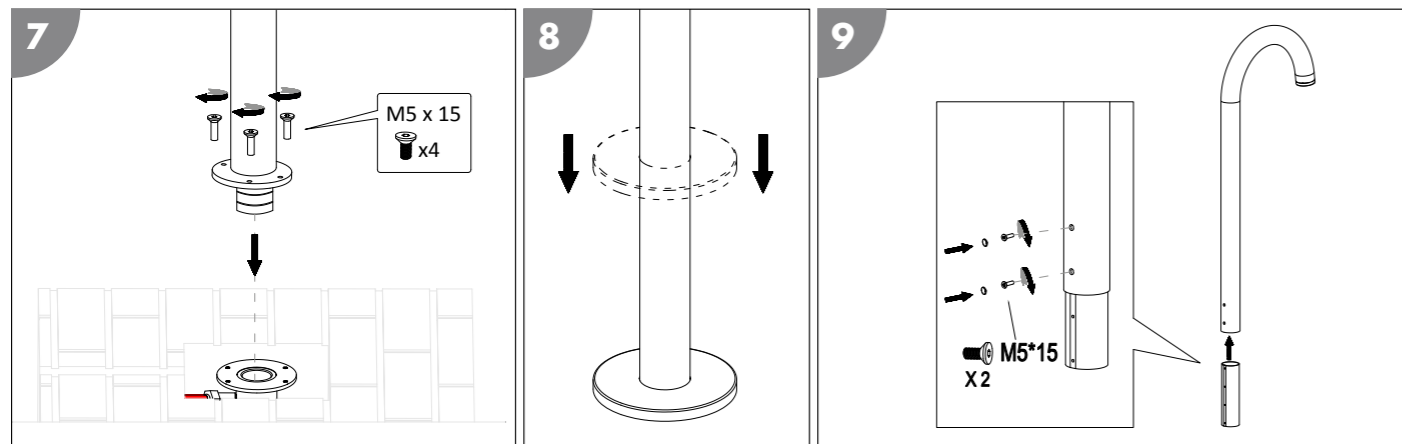

8. Raccordez ensuite le tuyau d'eau de la **partie supérieure de la douche [1]** à celui de la partie inférieure de la douche [2] ; pour cela, il est préférable d'être à deux afin d'éviter que la partie supérieure ne bascule.

9. Enfoncez la **partie supérieure de la douche [1]** sur la **partie inférieure [2]** et fixez-la à l'aide des vis **M5*15 [4]** manquantes. Si nécessaire, vous pouvez placer les cache-vis sur les têtes de vis.

10. Le support de la **douchette [7]** est ensuite emboîté sur la base de **douche [2]**, le raccord de tuyau étant orienté vers le bas. Pour finir, vissez le tuyau de la **douchette [6]** à la fois sur la **douchette [5]** et sur le **support [7]**, avant d'insérer la **douchette [5]** dans le **support [7]**.

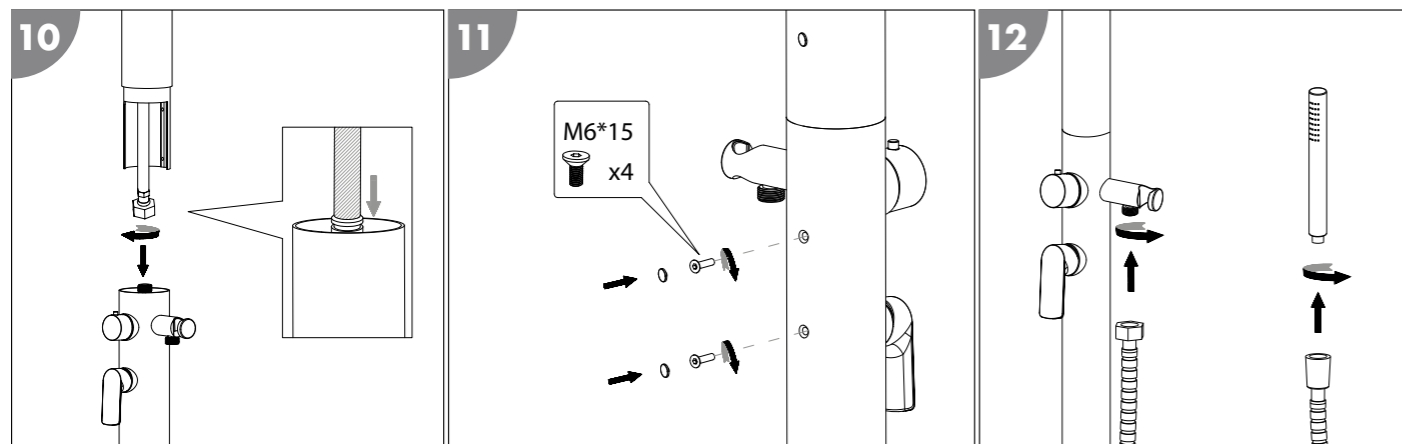

Mode d'emploi

Prendre une douche

Veuillez tenir compte des points suivants avant d'utiliser votre douche :

- » Si le produit n'est pas utilisé pendant une longue période, des germes et des bactéries peuvent se multiplier dans l'eau chaude, ce qui présente un risque d'infection !
- » Retirez tout obstacle de la zone de douche.

Pour utiliser votre douche, procédez comme suit :

1. Ouvrez le **robinet [8]**.
2. Tournez le robinet vers la gauche ou vers la droite pour régler la température de l'eau souhaitée. Réglez le débit et la température de l'eau à l'aide du robinet et profitez de votre douche.
3. Fermez le robinet après la douche.

La douche est terminée.

Nettoyage

Nettoyez le produit exclusivement avec un produit d'entretien pour salle de bains disponible dans le commerce, de l'eau du robinet claire et un chiffon non pelucheux. Les produits nettoyants agressifs peuvent endommager le produit. Séchez le produit avec un chiffon non pelucheux.

Démontage

Supprimer le produit

Dévissez la partie supérieure de la partie inférieure. Retirez les vis de fixation du socle du produit pendant qu'une deuxième personne tient le produit. Videz l'eau restante de la douche.

Stockage

Après un nettoyage minutieux et un séchage complet, stockez le produit dans un endroit sec et à l'abri du gel (= +5 °C).

Dépannage

Symptômes	Cause possible	Dépannage
De l'eau s'écoule d'un raccord vissé.	Le raccord vissé n'est pas étanche.	Enroulez du ruban en téflon autour du filetage.
Il n'y a pas d'eau qui coule de la pomme de douche.	Il n'y a pas d'approvisionnement en eau.	Vérifiez que l'alimentation en eau ne présente ni dommages ni obstructions.

i Si le problème persiste, veuillez contacter un technicien agréé ou l'équipe d'assistance Steinbach.

Caractéristiques techniques

Modèle: H40300Z
 Pression maximale de l'eau de service: 5 bars ; utiliser éventuellement un détendeur

Pièces de rechange

- 1 S40300Z - Pomme de douche
- 2 S40309Z - Poignée pour onduteur
- 3 S40301Z - Cartouche pour onduteur
- 4 049966 - Cartouche pour mitigeur
- 5 050020 - Robinetterie
- 6 S40302Z - Cache-socle
- 7 S40304Z - Raccord de tuyaux
- 8 S40305Z - Support pour douchette à main
- 9 S40306Z - Douchette
- 10 050025 - Tuyau de douchette
- 11 S40307Z - Boîte de montage pour joints d'étanchéité
- 12 S40308Z - Boîte de montage

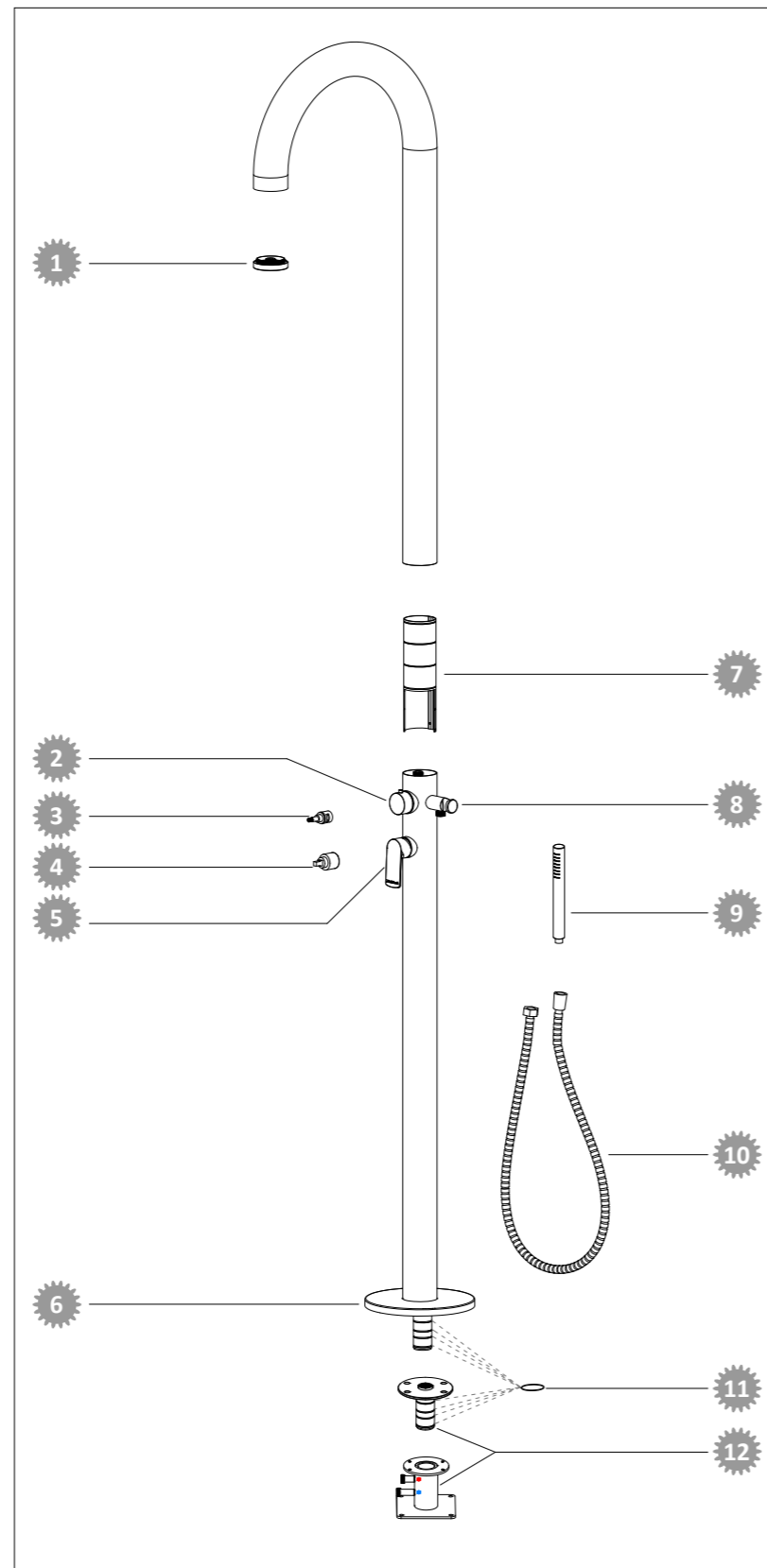

Déclaration de conformité

CE Par le marquage CE, le fabricant certifie que le produit est conforme aux directives applicables. Le texte complet de la déclaration de conformité de l'UE peut être demandé à l'adresse indiquée à la fin de ce mode d'emploi.

Élimination des déchets

Jeter l'emballage

 Veuillez trier les emballages par type. Déposez le carton et le papier dans le bac à papier, et les films plastiques dans le bac de recyclage.

Mettre le produit au rebut

Éliminez le produit conformément aux directives et réglementations en vigueur dans votre pays en matière d'élimination des déchets.

Contenuto della confezione

- [1] Pannello doccia
- [2] Base doccia
- [3] Elemento di collegamento
- [4] Viti M5x 15 (4x)
- [5] Doccetta
- [6] Tubo flessibile della doccetta
- [7] Supporto per doccetta
- [8] Rubinetto
- [9] Manopola
- [10] Rosetta
- [11] Scatola di montaggio, parte inferiore
- [12] Piastra di montaggio
- [13] Ausilio di montaggio / Copertura invernale
- [14] Viti M6 *15 (8 delle quali 4 montate nella scatola di montaggio)
- [15] Scatola di montaggio parte superiore (attacco acqua)
- [16] Viti M5*25 (4x)

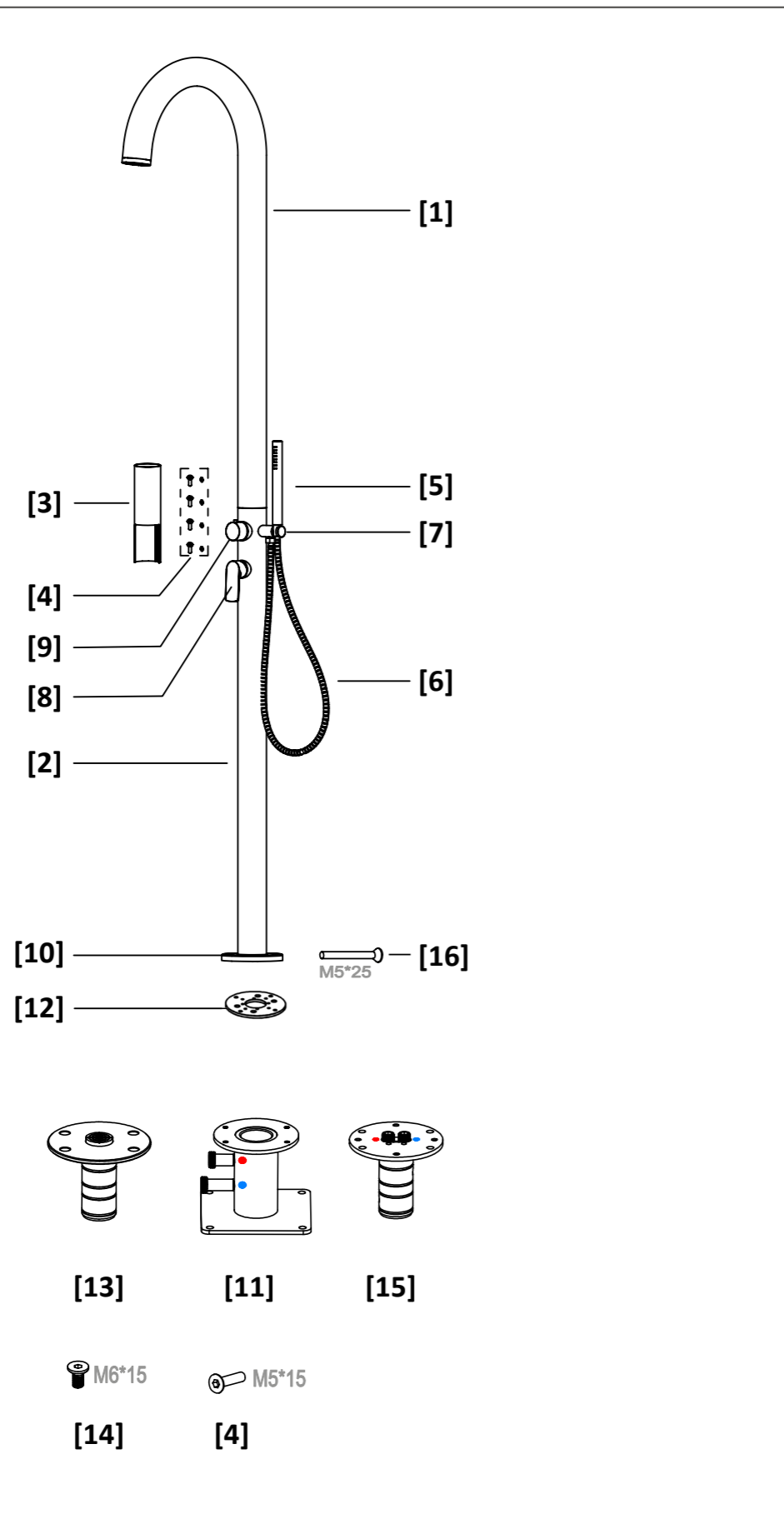

Informazioni generali

Leggere e conservare le istruzioni per l'uso

 Il presente manuale d'uso è allegato alla doccia da giardino Balance (di seguito denominata anche „prodotto“). Contiene informazioni importanti relative alla messa in funzione e all'utilizzo. Leggere attentamente le istruzioni per l'uso, in particolare le avvertenze di sicurezza, prima di utilizzare il prodotto. La mancata osservanza delle presenti istruzioni per l'uso può causare gravi lesioni o danni al prodotto. Conservare il manuale d'uso per un utilizzo futuro. Se si cede il prodotto a terzi, è indispensabile fornire loro questo manuale d'uso.

Uso previsto

Questo prodotto è destinato esclusivamente alla doccia all'aperto. È destinato esclusivamente all'uso privato e non è adatto all'uso commerciale. Utilizzare il prodotto solo come descritto nelle presenti istruzioni per l'uso. Qualsiasi altro utilizzo è considerato improprio e può causare danni materiali o addirittura lesioni personali. Il prodotto non è un giocattolo per bambini. Il produttore o il rivenditore non si assumono alcuna responsabilità per danni causati da un uso improprio o errato. Utilizzare il prodotto solo se è saldamente avvitato in una posizione adeguata.

Se la temperatura esterna scende al di sotto dei 10 °C, la doccia deve essere svuotata, smontata e conservata in un luogo asciutto e al riparo dal gelo.

Uso improprio prevedibile

Non utilizzare mai il prodotto come struttura per arrampicarsi o come supporto per stendibiancheria o amache.

Legenda dei simboli

I seguenti simboli sono utilizzati nelle presenti istruzioni per l'uso, sul prodotto o sull'imballaggio.

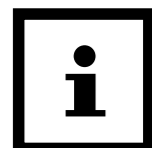

Qui troverete utili ulteriori informazioni.



Stringere solo a mano, non con attrezzi.



Non è acqua potabile!





Il prodotto non è resistente al gelo e deve essere smaltito a temperature inferiori a 10 °C.



Pericolo di danneggiamento! Non aprire l'imballaggio con oggetti affilati o appuntiti, ad es. coltelli.

Sicurezza

Nel presente manuale d'uso vengono utilizzate le seguenti avvertenze.

-  **AVVISO!** Questo simbolo/avvertenza indica un pericolo con un livello di rischio moderato che, se non evitato, potrebbe causare la morte o lesioni gravi.
-  **ATTENZIONE!** Questo simbolo/avvertenza indica un pericolo con un basso livello di rischio che, se non evitato, può causare lesioni lievi o moderate.
- NOTA!** Questa avvertenza mette in guardia da possibili danni materiali.

Istruzioni generali di sicurezza

 **ATTENZIONE!**

Rischio di soffocamento causato dal materiale di imballaggio!

Rimanere con la testa intrappolata nella pellicola dell'imballaggio o ingerire altri materiali di imballaggio può causare la morte per soffocamento. Il rischio che ciò accada è maggiore soprattutto per i bambini e le persone con disabilità intellettive che, a causa della mancanza di conoscenze ed esperienza, non sono in grado di valutare i rischi.

» Assicurarsi che i bambini e le persone con disabilità intellettive non giochino con il materiale di imballaggio.

 **ATTENZIONE!**

Rischio di infezione!

Se il prodotto non viene utilizzato per un lungo periodo, i batteri possono moltiplicarsi nella linea dell'acqua.

- » Dopo un periodo prolungato di inutilizzo, far scorrere brevemente l'acqua.
- » Non bere l'acqua proveniente dal prodotto.

NOTA!

Un uso improprio del prodotto può causarne il danneggiamento.

- » Utilizzare esclusivamente ricambi e accessori forniti o raccomandati dal produttore.
- » Non aprire il prodotto; affidare le riparazioni a professionisti qualificati. Contattare l'indirizzo dell'assistenza riportato sul retro del manuale. Sono esclusi dalla responsabilità e dalla garanzia le riparazioni eseguite dall'utente, il collegamento improprio o il funzionamento errato.
- » Il soffione della doccia può ostruirsi a causa del calcare; per evitare danni, il soffione deve essere controllato regolarmente e pulito quando necessario.

Preparazione

Preparare il luogo di installazione e gli allacciamenti

La scelta del luogo giusto e la preparazione del sito di installazione semplificano notevolmente l'installazione e il funzionamento della doccia. È necessario soddisfare o tenere in considerazione i seguenti requisiti:

- Superficie stabile e piana
- Tubazioni di alimentazione dell'acqua calda e fredda e scarico

1. La doccia deve essere fissata al pavimento per garantire un utilizzo sicuro. La doccia è più stabile su un pavimento livellato e antiscivolo. Sottofondo per il montaggio della **scatola di montaggio [11]**– assicurarsi che ci sia spazio sufficiente per le tubazioni dell'acqua. Una volta **parte inferiore della scatola di montaggio [11]** è correttamente livellata, montarla utilizzando gli accessori di fissaggio adatti alla superficie (non inclusi). A tal fine, utilizzare l' **ausilio di montaggio/copertura invernale [13]** per assicurarsi che sia a livello.
2. Collegare correttamente le tubazioni dell'acqua alla scatola di montaggio, collegando l'acqua calda alla H rossa e l'acqua fredda alla C blu.

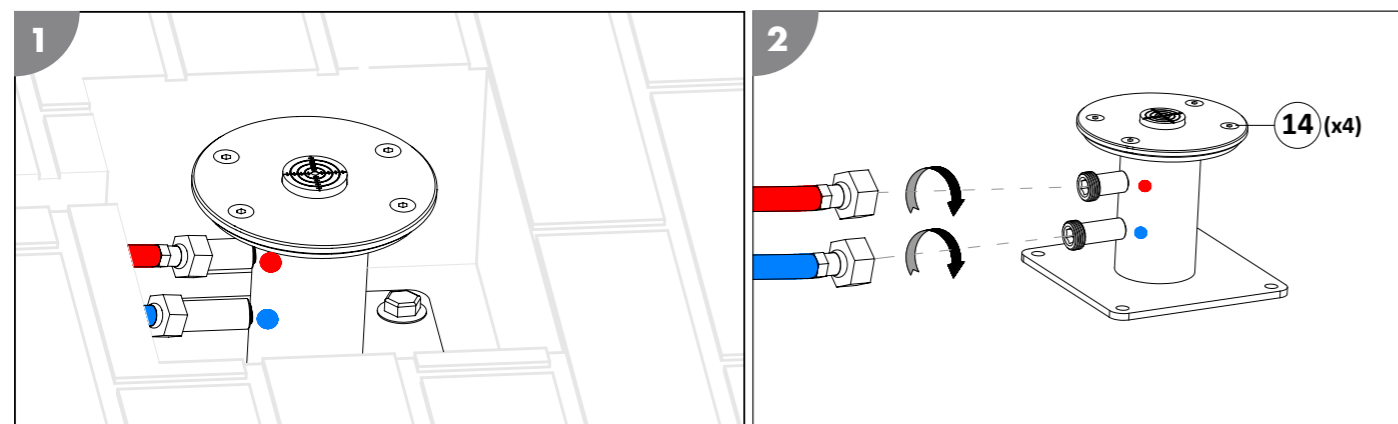

ATTENZIONE!

Rischio di lesioni!

Il prodotto potrebbe ribaltarsi.

- » Per l'installazione è necessaria una seconda persona che tenga fermo il prodotto.

Installazione

Montaggio della doccia

NOTA!

- » Avvitare le singole parti a mano senza utilizzare utensili per evitare il rischio di danni durante il montaggio.
- » I collegamenti a vite sono già serrati fino all'arresto prima di avvitarli, in modo da poter allineare correttamente le singole parti. Le aperture di tutte le uscite dell'acqua presenti (ad es. soffione o doccia) devono essere rivolte verso il basso. Se i collegamenti a vite non sono completamente serrati, avvolgere del nastro di teflon attorno alle filettature.

Procedere come segue per montare la doccia:

1. Dopo averla fissata al pavimento, utilizzare il **M6*15 [14]** sono allentati e l'ausilio di installazione/**copertura invernale [13]** viene riposto per l'inverno. Le **viti M6*15 [14]** saranno necessarie in seguito per fissare nuovamente la **piastra di montaggio [12]** alla doccia.
2. Quindi installare la **rosetta [10]** sul **piatto doccia [2]**.

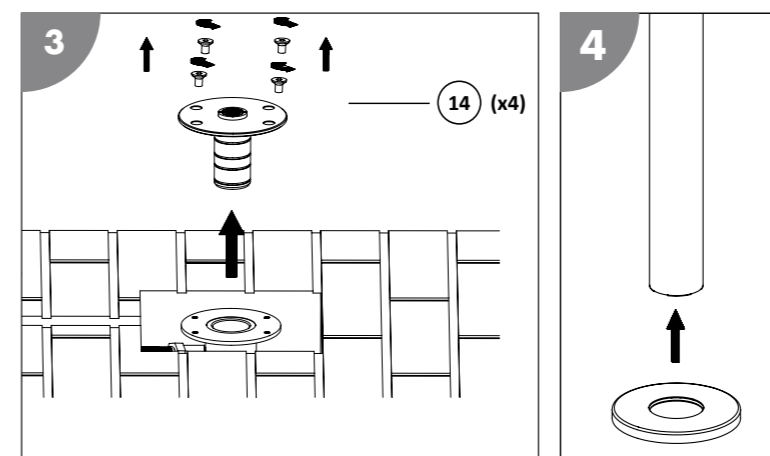

3. Successivamente, fissare la **piastra di montaggio [12]** utilizzando la **viti M5x25 [16]** al **piatto doccia [2]**, assicurandosi che l'etichetta „DOWN“ sia rivolta verso il basso.

4. Nel passaggio successivo, la parte superiore della **scatola di montaggio [15]**, contrassegnata con H e C, viene fissata al **piatto doccia [2]**. I tubi dell'acqua vengono collegati correttamente collegando il tubo contrassegnato in rosso all'attacco H e il tubo contrassegnato in blu all'attacco C. I tubi devono essere serrati solo a mano.

Una volta collegati i tubi dell'acqua alla scatola di montaggio, la doccia può essere ruotata di un massimo di circa 30° per evitare che i tubi della doccia si attorciglino. Allineare la scatola di montaggio superiore sulla piastra di montaggio in modo che tutte le aperture di passaggio siano chiaramente visibili. Quindi installare la **parte superiore della scatola di montaggio [15]** alle **viti M6*15 [14]** ai punti di montaggio interni, al **piatto doccia [2]** fissata **piastra di montaggio [12]**.

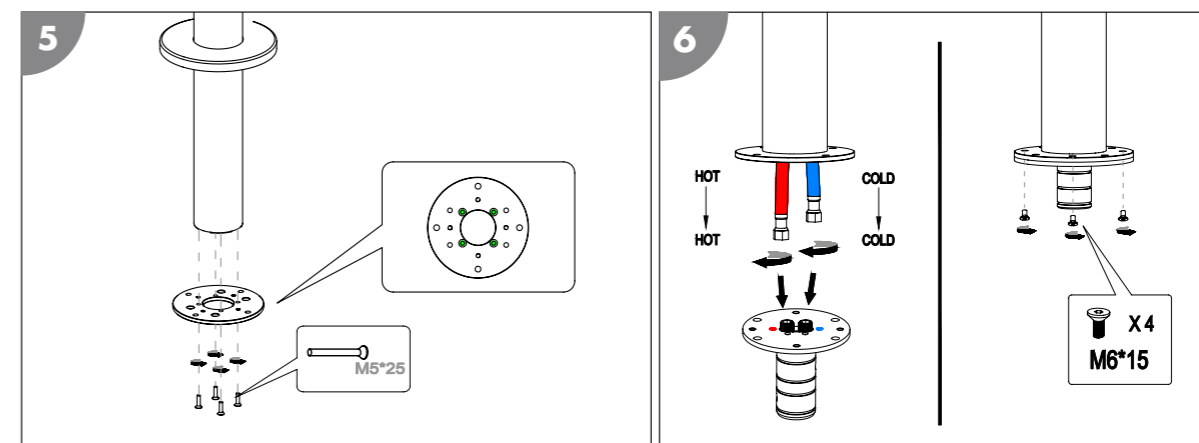

5. Il **piatto doccia [2]** viene posizionata sulla **scatola di montaggio [11]** e fissata con le **viti M6x15 [14]**.
6. La **rosetta [10]** viene premuta verso il basso fino a coprire la piastra di montaggio.
7. L' **elemento di collegamento [3]** viene inserito, con l'estremità aperta rivolta verso il basso, nel **testata della doccia [1]** e fissato con le **viti M5x15 [4]**.

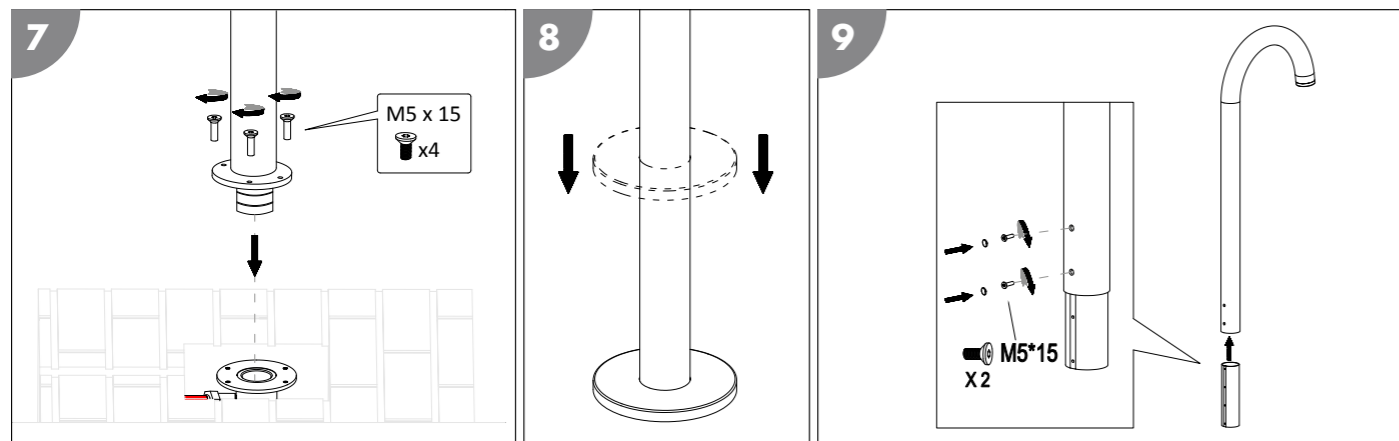

8. Successivamente, il tubo dell'acqua del **soffione [1]** viene collegato a quello del **base della doccia [2]**, preferibilmente con l'aiuto di due persone per evitare che la parte superiore si ribalti.
9. Il **pannello doccia [1]** alla **sezione inferiore [2]** e fissato con le restanti **viti M5x15 [4]**. Se necessario, è possibile posizionare i copriviti sulle teste delle viti.
10. Il supporto per la **doccetta [7]** è ora fissato alla **base della doccia [2]** con il raccordo del tubo rivolto verso il basso. Infine, il **tubo della doccetta [6]** viene collegato sia alla **doccetta [5]** e alla **staffa [7]** prima della **doccetta [5]** venga inserito nel **supporto [7]**.

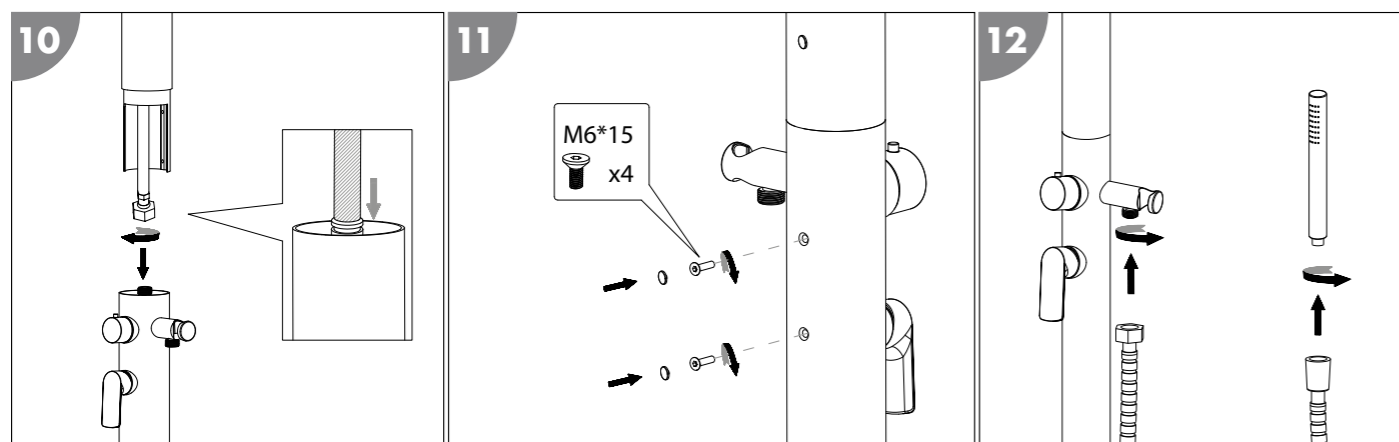

Come

Utilizzo della doccia

Prima di utilizzare la doccia, si prega di tenere presente quanto segue:

- » Se il prodotto non viene utilizzato per un periodo prolungato, germi e batteri possono moltiplicarsi nell'acqua calda, comportando un rischio di infezione!
- » Rimuovere eventuali ostacoli dall'area della doccia.

Seguire questi passaggi per utilizzare la doccia:

1. Aprire il **rubinetto [8]**.
 2. Ruotare il rubinetto verso sinistra o destra per impostare la temperatura dell'acqua desiderata. Regolare il flusso e la temperatura dell'acqua utilizzando il rubinetto e godersi la doccia.
 3. Chiudi il rubinetto dopo la doccia.
- La doccia è terminata.*

Pulizia

Pulire il prodotto esclusivamente con un detergente standard per il bagno, acqua di rubinetto e un panno privo di pelucchi. I detersivi aggressivi possono danneggiare il prodotto. Asciugare il prodotto con un panno privo di pelucchi.

Smontaggio

Smontaggio del prodotto

Svitare la parte superiore dalla parte inferiore. Rimuovere le viti di montaggio dalla base del prodotto mentre una seconda persona lo tiene fermo. Svuotare l'acqua residua dalla doccia.

Conservazione

Dopo aver pulito accuratamente e asciugato completamente il prodotto, riporlo in un luogo asciutto e al riparo dal gelo (= 5 °C).

Risoluzione dei problemi

Sintomi	Possibile causa	Risoluzione dei problemi
C'è una perdita d'acqua da un raccordo a vite.	Il raccordo a vite presenta una perdita.	Avvolgi il filo con nastro di teflon.
Dal soffione della doccia non esce acqua.	Non c'è l'acqua.	Controllare l' impianto idraulico presenta danni o ostruzioni.



Se il problema non può essere risolto, contattare uno specialista autorizzato o il team di assistenza Steinbach.

Specifiche tecniche

Modello: H40300Z
 Pressione massima dell'acqua in esercizio: 5 bar; se necessario, utilizzare un riduttore di pressione

Ricambi

- 1** S40300Z - Soffione
- 2** S40309Z - Maniglia per inverter
- 3** S40301Z - Sostituzione del modulo cartuccia dell'inverter
- 4** 049966 - Cartuccia per miscelatore
- 5** 050020 - Apparecchio di illuminazione
- 6** S40302Z - Copri zoccolo
- 7** S40304Z - Raccordi per tubi
- 8** S40305Z - Supporto per doccetta
- 9** S40306Z - Doccetta
- 10** 050025 - Tubo flessibile della doccetta
- 11** S40307Z - Guarnizione per scatola di montaggio
- 12** S40308Z - Scatola di montaggio

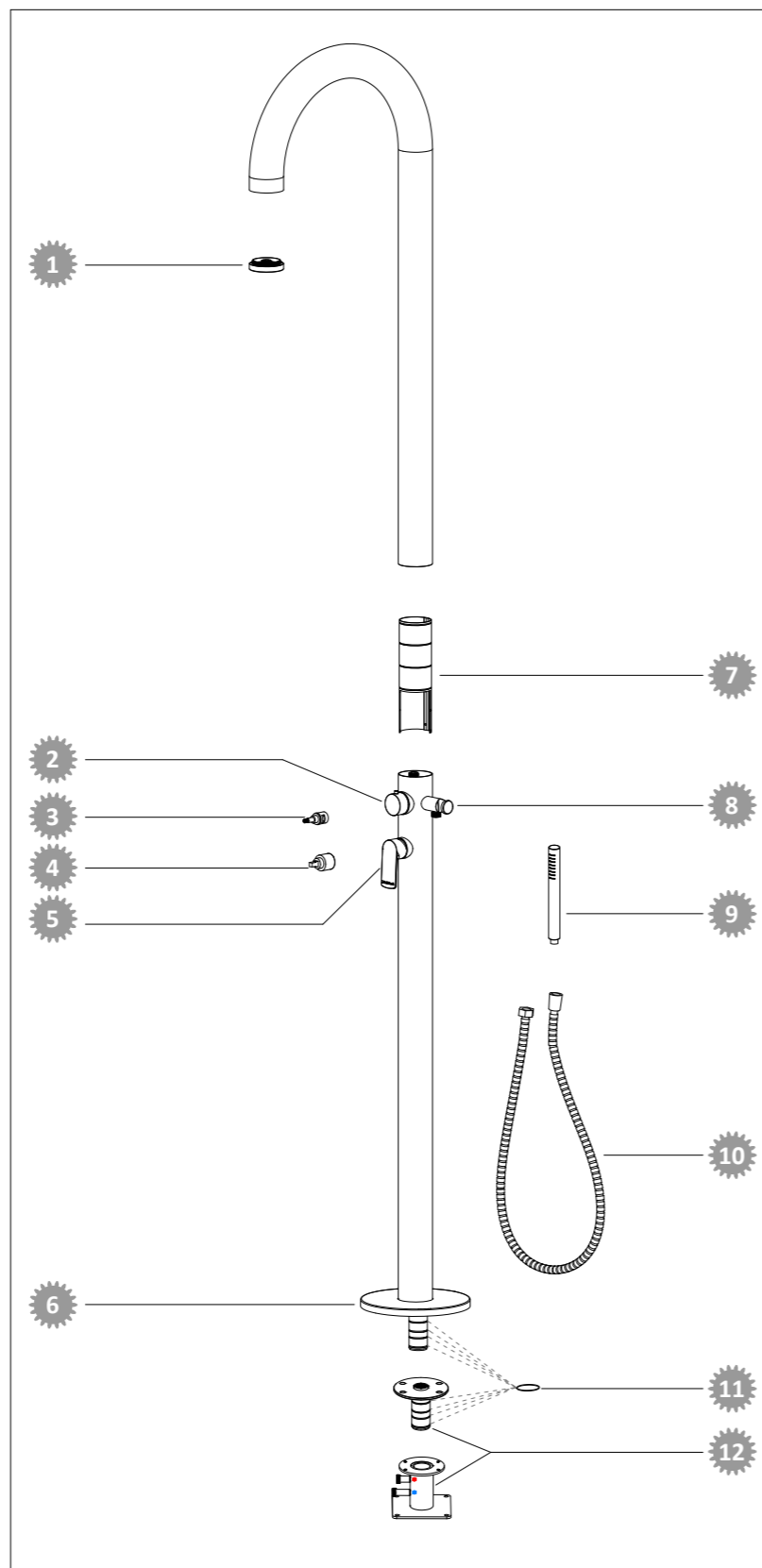

Dichiarazione di conformità

CE Con il marchio CE il produttore conferma la conformità del prodotto alle direttive applicabili. Il testo completo della dichiarazione di conformità UE può essere richiesto all'indirizzo indicato alla fine del presente manuale.

Smaltimento

Smaltimento dell'imballaggio

 Smaltire l'imballaggio separatamente. Consegnare il cartone e il cartoncino alla raccolta della carta, le pellicole alla raccolta differenziata.

Smaltimento del prodotto

Smaltire il prodotto in conformità alle direttive e alle disposizioni vigenti nel proprio paese in materia di smaltimento.

Contenido del paquete

- [1] Parte superior de la ducha
- [2] Parte inferior de la ducha
- [3] Elemento de unión
- [4] Tornillos M5 × 15 (4 uds.)
- [5] Ducha de mano
- [6] Manguera de la ducha de mano
- [7] Soporte de la ducha de mano
- [8] Grifo
- [9] Mando giratorio
- [10] Roseta
- [11] Caja de montaje, parte inferior
- [12] Placa de montaje
- [13] Ayuda de montaje / Cubierta de invierno
- [14] Tornillos M6 × 15 (8 de ellos, 4 instalados en la caja de montaje)
- [15] Caja de montaje, parte superior (conexión de agua)
- [16] Tornillos M5 × 25 (4 unidades)

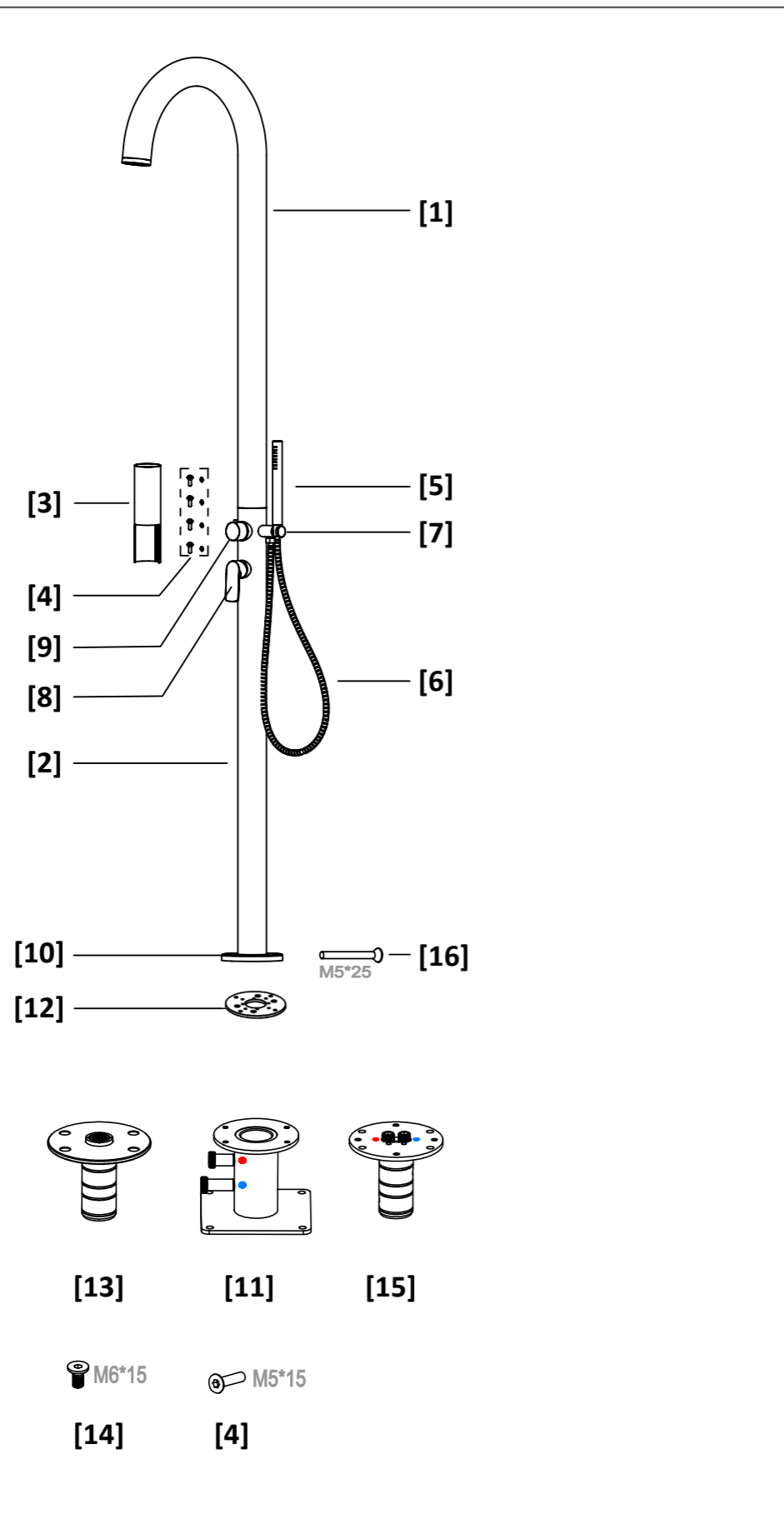

Generalidades

Lea y conserve el manual de instrucciones



Este manual de instrucciones corresponde a esta ducha de jardín Balance (en lo sucesivo, también denominada «producto»). Contiene información importante sobre la puesta en marcha y el manejo.

Lea atentamente el manual de instrucciones, especialmente las indicaciones de seguridad, antes de utilizar el producto. El incumplimiento de este manual de instrucciones puede provocar lesiones graves o daños en el producto.

Conserve el manual de instrucciones para su uso futuro. Si cede el producto a terceros, asegúrese de entregarles también este manual de instrucciones.

Uso previsto

Este producto está destinado exclusivamente a la ducha al aire libre. Está destinado exclusivamente al uso privado y no es adecuado para el ámbito comercial. Utilice el producto únicamente tal y como se describe en este manual de instrucciones. Cualquier otro uso se considera inadecuado y puede provocar daños materiales o incluso lesiones personales. El producto no es un juguete para niños. El fabricante o el distribuidor no se hacen responsables de los daños causados por un uso inadecuado o incorrecto. Utilice el producto únicamente cuando esté firmemente atornillado en un lugar adecuado.

Si la temperatura exterior desciende por debajo de los 10 °C, la ducha debe vaciarse, desmontarse y almacenarse en un lugar seco y protegido de las heladas.

Uso indebido previsible

No utilice nunca el producto como estructura para trepar o como soporte para tendederos o hamacas.

Explicación de los símbolos

Los siguientes símbolos se utilizan en este manual de instrucciones, en el producto o en el embalaje.

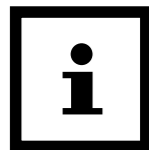

Aquí encontrará información útil adicional.



Apriete solo con la mano, sin utilizar herramientas.



¡No es agua potable!



El producto no es resistente a las heladas y debe retirarse cuando las temperaturas bajen de los 10 °C.



¡Peligro de daños! No abra el embalaje con objetos afilados o puntiagudos, como cuchillos.

Seguridad

En este manual de instrucciones se utilizan las siguientes palabras de advertencia.



¡ATENCIÓN!

Este símbolo o palabra de advertencia indica un peligro con un grado de riesgo medio que, si no se evita, puede provocar la muerte o lesiones graves.



¡PRECAUCIÓN!

Este símbolo o palabra de advertencia indica un peligro con un grado de riesgo bajo que, si no se evita, puede provocar lesiones leves o moderadas.

¡ATENCIÓN!

Esta palabra de advertencia advierte de posibles daños materiales.

Indicaciones generales de seguridad

¡CUIDADO!

¡Peligro de asfixia por el material de embalaje!

Quedarse atrapado con la cabeza en el plástico de embalaje o tragar cualquier otro material de embalaje puede provocar la muerte por asfixia. Existe un mayor riesgo de peligro, especialmente para los niños y las personas con discapacidad intelectual, que no pueden evaluar los riesgos debido a su falta de conocimientos y experiencia.

» Asegúrese de que los niños y las personas con discapacidad intelectual no jueguen con el material de embalaje.

¡CUIDADO!

¡Peligro de infección!

Si el producto no se utiliza durante un tiempo prolongado, pueden proliferar bacterias en la tubería de agua.

» Deje correr el agua brevemente tras un periodo prolongado de inactividad.
» No beba el agua del producto.

¡ATENCIÓN!

El uso inadecuado del producto puede provocar daños en el mismo.

» Utilice únicamente piezas de recambio y accesorios suministrados o recomendados por el fabricante.
» No abra el producto; deje las reparaciones en manos de personal cualificado. Para ello, póngase en contacto con la dirección de servicio técnico que figura en el reverso del manual. Quedan excluidas las reclamaciones de responsabilidad y garantía en caso de reparaciones realizadas por cuenta propia, conexiones inadecuadas o uso incorrecto.
» El cabezal de ducha puede obstruirse debido a la cal; para evitar daños, compruebe el cabezal de ducha con regularidad y límpielo si es necesario.

Preparación

Preparación del emplazamiento y las conexiones

Una buena elección y preparación de la ubicación simplifican considerablemente la instalación y el uso de la ducha. Deben cumplirse o tenerse en cuenta los siguientes requisitos:

- Superficie estable y nivelada
- Tuberías de entrada de agua caliente y fría y desagüe

1. La ducha debe fijarse al suelo para que pueda utilizarse con seguridad. La ducha se mantiene más estable sobre un suelo nivelado y antideslizante. Superficie para la fijación de la **caja de montaje [11]**: asegúrese de que haya suficiente espacio para las tuberías de agua. Una vez que la **parte inferior de la caja de montaje [11]** esté correctamente a plomo, fijela con material de montaje adecuado para la superficie (no incluido en el suministro). Para ello, utilice la **ayuda de montaje/cubierta de invierno [13]** para alinearla horizontalmente.
2. Conecte correctamente las tomas de agua a la caja de montaje, conectando el agua caliente a la H roja y el agua fría a la C azul.

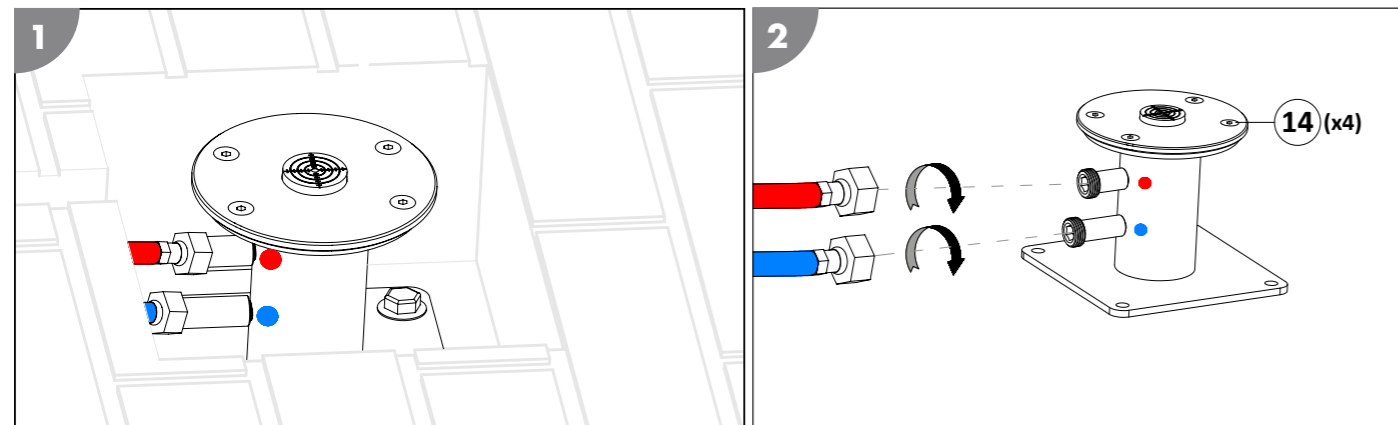

⚠ ¡CUIDADO!

¡Peligro de lesiones!

El producto puede volcarse.

- » Para la instalación se necesita una segunda persona que sujete el producto.

Instalación

Montaje de la ducha

⚠ ¡ATENCIÓN!

- » Apriete las piezas a mano sin utilizar herramientas para evitar daños durante el montaje.
- » Las uniones roscadas ya están herméticas hasta el tope antes de atornillarlas, lo que le permite alinear correctamente las piezas. Las aberturas de todas las salidas de agua (p. ej., cabezal de ducha o ducha de mano) deben quedar orientadas hacia abajo. Si las uniones roscadas no son completamente herméticas, envuelva la rosca con cinta de teflón.

Proceda de la siguiente manera para montar la ducha:

1. Tras el anclaje al suelo, se colocan los **tornillos M6*15 [14]** y se retira la guía de montaje/**la cubierta de invierno [13]** se guarda para el invierno. Los **tornillos M6*15 [14]** se volverán a utilizar más adelante para fijar la **placa de montaje [12]** a la ducha.
2. A continuación, la **roseta [10]** sobre la **parte inferior de la ducha [2]**.

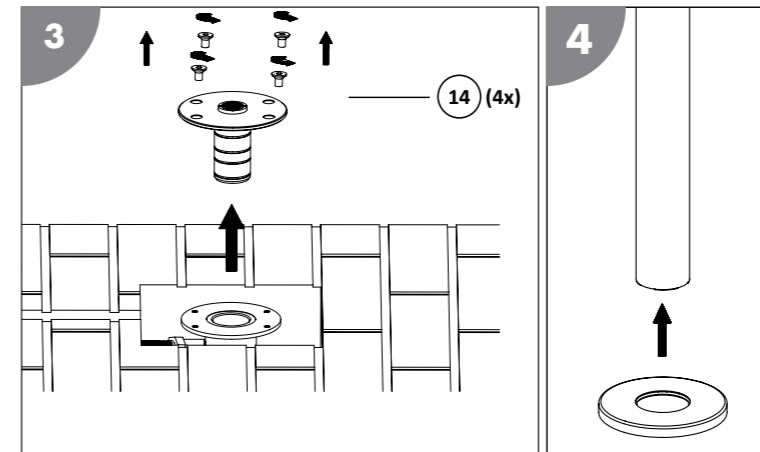

3. A continuación, se coloca la **placa de montaje [12]** con los **tornillos M5x25 [16]** en la **base de la ducha [2]**, asegurándose de que la inscripción «DOWN» quede orientada hacia abajo.

4. En el siguiente paso, se fija la parte superior de la **caja de montaje [15]**, marcada con H y C, se fija a la **parte inferior de la ducha [2]**. Las mangueras de agua se atornillan correctamente fijando la manguera marcada en rojo a la conexión H y la manguera marcada en azul a la conexión C. Las mangueras solo deben apretarse a mano.

Una vez conectadas las mangueras de agua a la caja de montaje, la ducha solo se puede girar un máximo de unos 30° para evitar que las mangueras de la ducha se retuerzan. Alinee la parte superior de la caja de montaje sobre la placa de montaje de manera que todos los orificios de paso sean bien visibles. A continuación, se **parte superior de la caja de montaje [15]** se fija a la **tornillos M6*15 [14]** en los puntos de fijación interiores, en la **parte inferior de la ducha [2]** fijada [12].

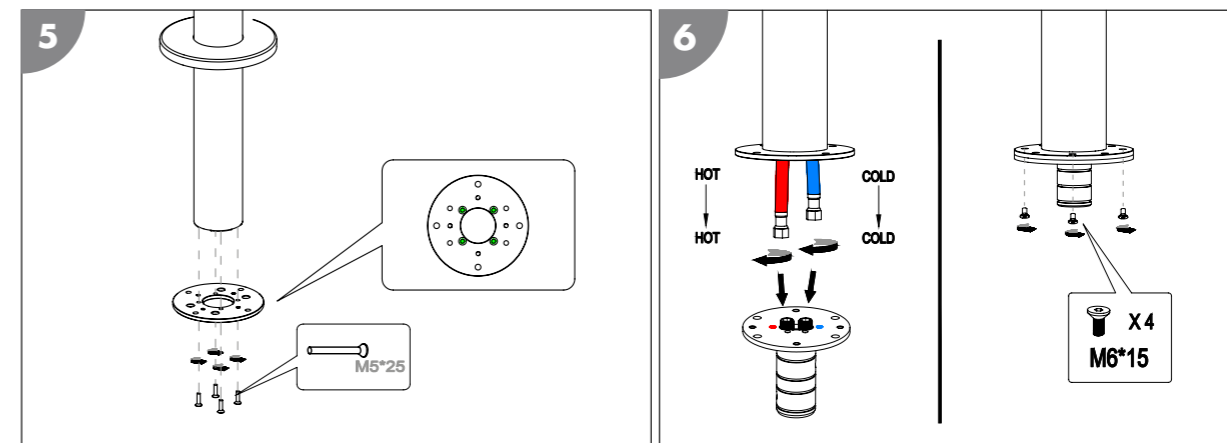

5. La **base de la ducha [2]** se coloca sobre la **caja de montaje [11]** y se fija con los **tornillos M6*15 [14]**.
6. La **roseta [10]** se presiona hacia abajo hasta que cubra la placa de montaje.
7. El **elemento de unión [3]** se inserta, con el extremo abierto hacia abajo, en la **parte superior de la ducha [1]** y se fija con los **tornillos M5*15 [4]**.

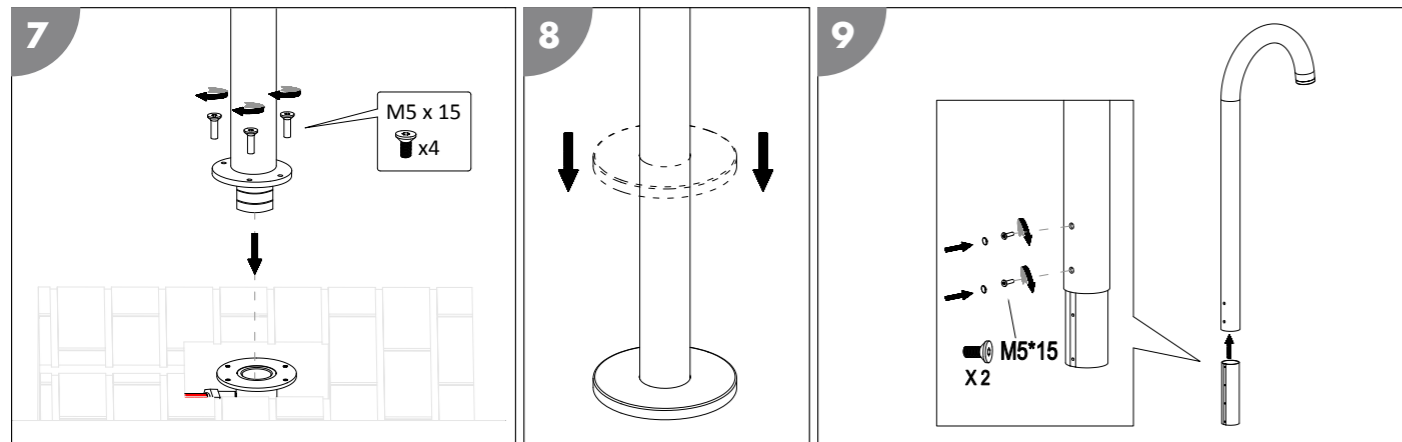

8. A continuación, se conecta la manguera de agua de la **parte superior de la ducha [1]** con la del **parte inferior de la ducha [2]**, para lo cual es recomendable que intervengan dos personas, a fin de evitar que la parte superior se incline.
9. El **parte superior de la ducha [1]** sobre la **parte inferior [2]** y fijarla con los **M5*15 [4]**. Si es necesario, puede colocar las tapas de los tornillos en la cabeza de los tornillos.
10. El soporte de la **ducha de mano [7]** se coloca ahora sobre la **base de la ducha [2]**, con el soporte de la manguera mirando hacia abajo. Por último, se coloca la **manguera de la ducha de mano [6]** se conecta tanto a la **ducha de mano [5]** como al **soporte [7]** antes de **ducha de mano [5]** en el **soporte [7]**.

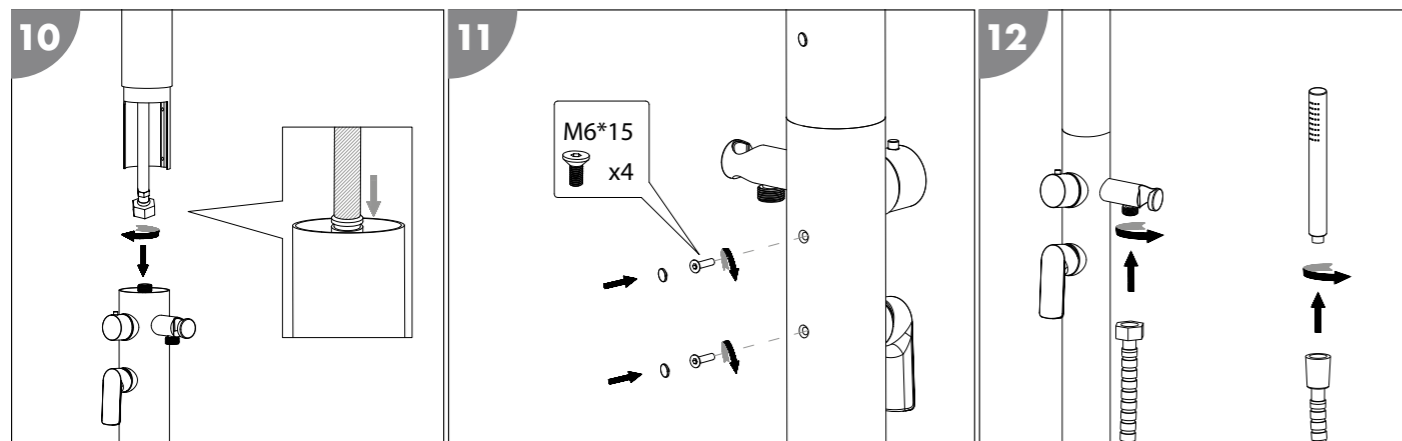

Uso

Uso de la ducha

Tenga en cuenta lo siguiente antes de utilizar la ducha:

- » Si el producto no se utiliza durante un tiempo prolongado, los gérmenes y las bacterias pueden multiplicarse en el agua caliente, ¡riesgo de infección!
- » Retire cualquier obstáculo de la zona de la ducha.

Para utilizar la ducha, proceda de la siguiente manera:

1. Abra el **grifo [8]**.
 2. Gire el grifo hacia la izquierda o hacia la derecha para ajustar la temperatura del agua deseada. Regule el caudal y la temperatura del agua con el grifo y disfrute de la ducha.
 3. Cierre el grifo después de ducharse.
- La ducha ha terminado.*

Limpeza

Limpe el producto exclusivamente con un limpiador de baño convencional, agua corriente limpia y un paño que no suelte pelusa. Los productos de limpieza agresivos pueden dañar el producto. Seque el producto con un paño que no suelte pelusa.

Desmontaje

Desmontaje del producto

Desenrosque la parte superior de la parte inferior. Retire los tornillos de fijación de la base del producto mientras otra persona sujeta el producto. Vacíe el agua restante de la ducha.

Almacenamiento

Después de una limpieza a fondo y un secado completo, guarde el producto en un lugar seco y protegido de las heladas (= 5 °C).

Solución de problemas

Síntomas del fallo	Posible causa	Solución de problemas
Sale agua por una unión roscada.	La unión atornillada tiene una fuga.	Envuelva la rosca con cinta de teflón.
No sale agua del cabezal de la ducha.	No hay suministro de agua.	Compruebe el el suministro de agua en busca de daños y obstrucciones.



Si no se puede solucionar el problema, póngase en contacto con un técnico autorizado o con el equipo de asistencia de Steinbach.

Datos técnicos

Modelo: H40300Z
 Presión máxima del agua de servicio: 5 bar; si es necesario, utilizar un reductor de presión

Piezas de repuesto

- 1 S40300Z - Cabezal de ducha
- 2 S40309Z - Asa para el inversor
- 3 S40301Z - Cartucho para el inversor
- 4 049966 - Cartucho para grifo monomando
- 5 050020 - Grifería
- 6 S40302Z - Tapa de la base
- 7 S40304Z - Conector de tubos
- 8 S40305Z - Soporte para ducha de mano
- 9 S40306Z - Ducha de mano
- 10 050025 - Manguera de la ducha de mano
- 11 S40307Z - Caja de montaje con junta tórica
- 12 S40308Z - Caja de montaje

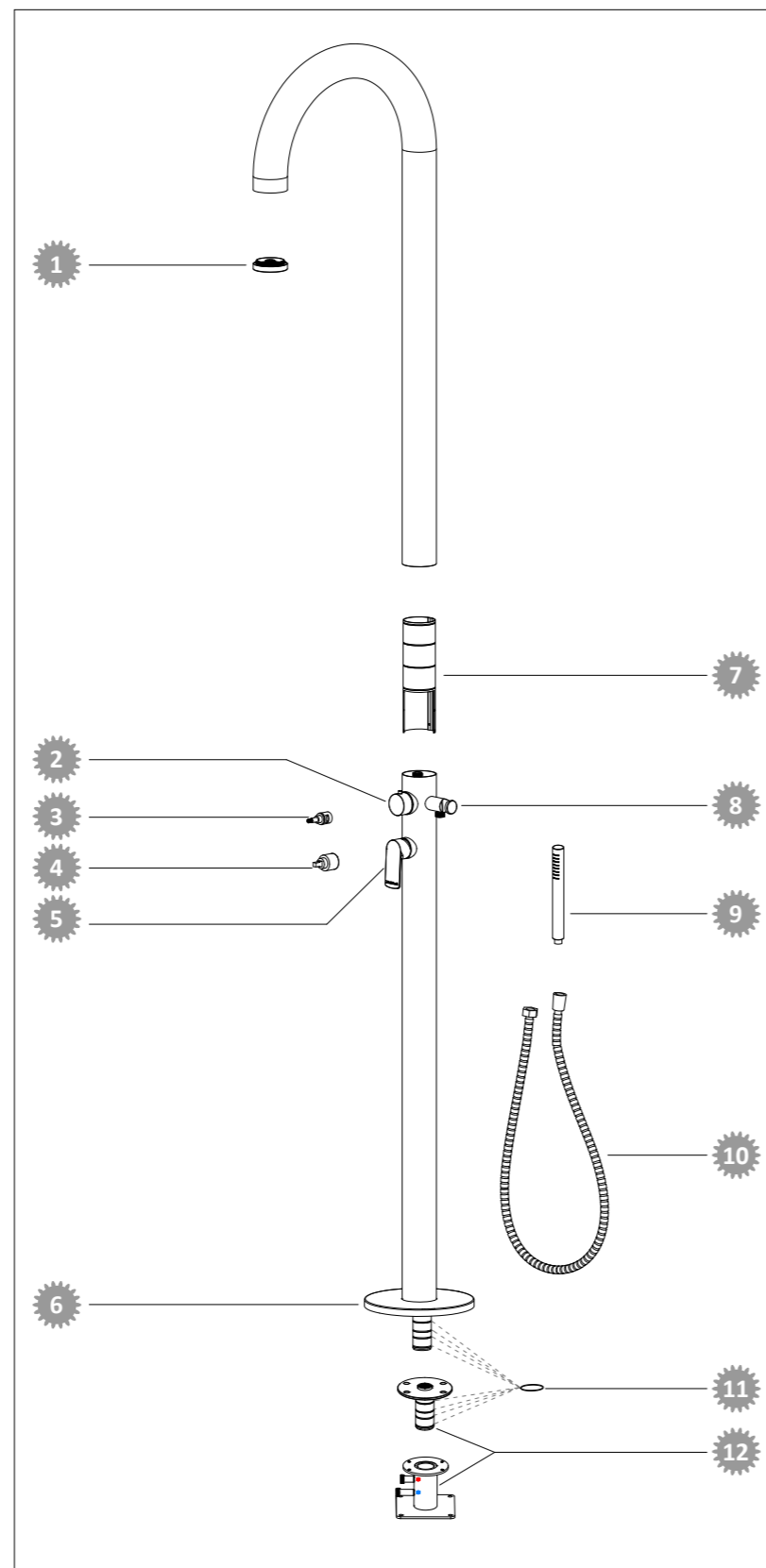

Declaración de conformidad

CE Mediante el marcado CE, el fabricante certifica que el producto cumple con las directivas aplicables. El texto completo de la declaración de conformidad de la UE puede solicitarse en la dirección que figura al final de este manual.

Eliminación

Eliminación del embalaje

 Deseche el embalaje separando los diferentes materiales. Deposite el cartón y el papel en el contenedor de papel usado, y los plásticos en el contenedor de reciclaje.

Eliminación del producto

Deseche el producto de acuerdo con las directivas y normativas vigentes en su país sobre eliminación de residuos.

Obsah balení

- [1] Horní část sprchy
- [2] Spodní část sprchy
- [3] Spojovací prvek
- [4] Šrouby M5 × 15 (4 ks)
- [5] Ruční sprcha
- [6] Hadice ruční sprchy
- [7] Držák ruční sprchy
- [8] Armatura
- [9] Otočný ovladač
- [10] Rozeta
- [11] Spodní část montážní skříňky
- [12] Montážní deska
- [13] Montážní pomůcka / zimní kryt
- [14] Šrouby M6*15 (z toho 8x, z toho 4x namontované v montážní skříňce)
- [15] Horní část montážní skříňky (přípojka vody)
- [16] Šrouby M5*25 (4 ks)

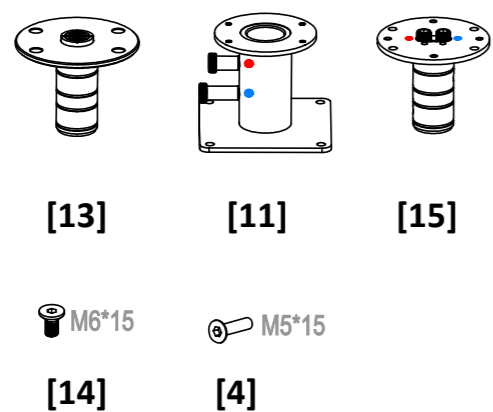
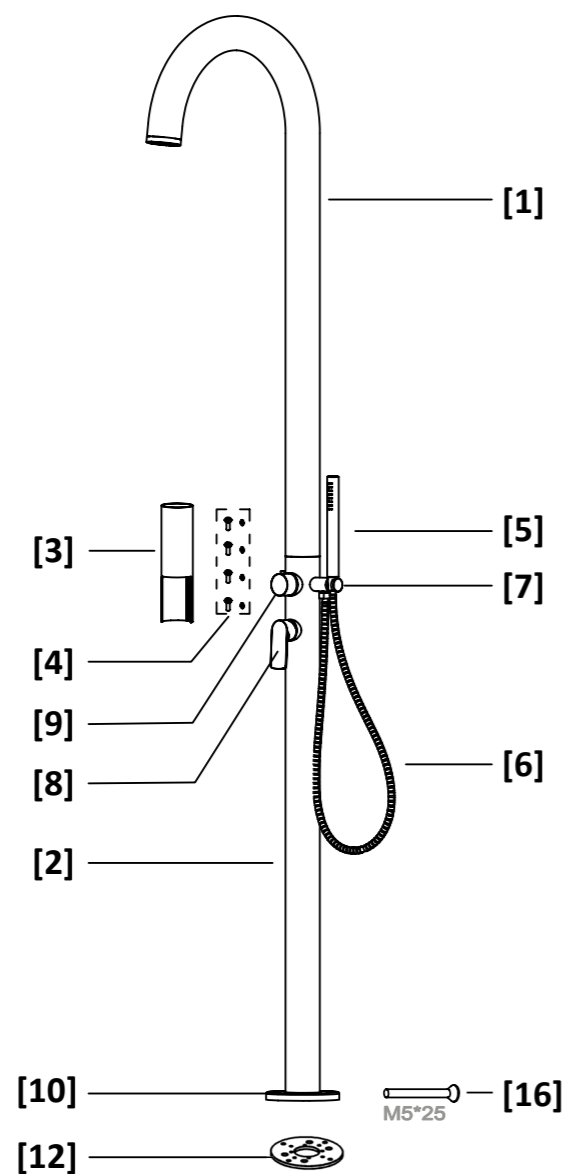

Obecné informace

Přečtěte si návod k obsluze a uschovejte jej



Tento návod k použití patří k této zahradní sprše Balance (dále také „produkt“). Obsahuje důležité informace o uvedení do provozu a obsluze.

Před použitím produktu si pečlivě přečtěte návod k použití, zejména bezpečnostní pokyny. Nedodržení tohoto návodu k použití může vést k vážným zraněním nebo poškození produktu.

Návod k použití si uschovejte pro další použití. Pokud produkt předáváte třetím osobám, nezapomeňte jim předat i tento návod k použití.

Určení k použití

Tento výrobek je určen výhradně ke sprchování venku. Je určen výhradně pro soukromé použití a není vhodný pro komerční účely. Používejte výrobek pouze tak, jak je popsáno v tomto návodu k obsluze. Jakékoli jiné použití se považuje za nesprávné a může vést k poškození majetku nebo dokonce ke zranění osob. Produkt není dětskou hračkou. Výrobce ani prodejce nenesou žádnou odpovědnost za škody vzniklé v důsledku nesprávného nebo nesprávného použití. Produkt používejte pouze tehdy, je-li pevně přišroubován na vhodném místě.

Pokud venkovní teplota klesne pod 10 °C, je nutné sprchu vyprázdnit, demontovat a uskladnit na suchém místě chráněném před mrazem.

Předvídatelné nesprávné použití

Produkt nikdy nepoužívejte jako prolézačku nebo nosič pro prádelní šňůry či houpací síť.

Vysvětlení symbolů

Následující symboly jsou použity v tomto návodu k použití, na výrobku nebo na obalu.



Zde najdete užitečné doplňující informace.



Utahujte pouze rukou, nepoužívejte nářadí.



Žádná pitná voda!



Tento výrobek není mrazuvzdorný a při teplotách pod 10 °C likvidován.



Nebezpečí poškození! Obal neotvírejte ostrými nebo špičatými předměty, např. nožem.

Bezpečnost

V tomto návodu k obsluze se používají následující signální slova.



VAROVÁNÍ!

Tento symbol/výstražné slovo označuje nebezpečí se středním stupněm rizika, které, pokud mu není zabráněno, může mít za následek smrt nebo vážné zranění.

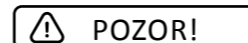

POZOR!

Tento symbol/výstražný text označuje nebezpečí s nízkým stupněm rizika, které, pokud mu není zabráněno, může mít za následek lehké nebo střední zranění.

UPOZORNĚNÍ!

Toto signální slovo varuje před možným poškozením majetku.

Obecné bezpečnostní pokyny

POZOR!

Nebezpečí udušení obalovým materiálem!

Zachycení hlavy v obalové fólii nebo spolknutí jiného obalového materiálu může vést ke smrti udušením. Zvýšené nebezpečí hrozí zejména dětem a osobám s mentálním postižením, které kvůli nedostatku znalostí a zkušeností nedokážou rizika odhadnout.

» Zajistěte, aby si děti a osoby s mentálním postižením nehrály s obalovým materiálem.

POZOR!

Nebezpečí infekce!

Pokud se výrobek delší dobu nepoužívá, mohou se ve vodovodním potrubí množit bakterie.

» Po delším nepoužívání nechte vodu krátce odtéct.

» Vodu z výrobku nepijte.

UPOZORNĚNÍ!

Nesprávné zacházení s výrobkem může vést k jeho poškození.

» Používejte pouze náhradní díly a příslušenství dodané nebo doporučené výrobcem.

» Výrobek neotvírejte, opravy svěřte odbornému personálu. obraťte se na servisní adresu uvedenou na zadní straně návodu. V případě oprav provedených vlastními silami, nesprávného připojení nebo nesprávného používání jsou vyloučeny nároky na odpovědnost a záruku.

» Sprchová hlavice se může ucpat vodním kamenem. Aby nedošlo k poškození, je třeba sprchovou hlavici pravidelně kontrolovat a v případě potřeby vyčistit.

Příprava

Příprava místa instalace a připojení

Správný výběr a příprava místa instalace výrazně usnadní instalaci a obsluhu sprchy. Je třeba splnit nebo zohlednit následující požadavky:

- Stabilní rovný podklad
- Přívod teplé a studené vody a odvod vody

1. Sprcha musí být ukotvena k podlaze, aby ji bylo možné bezpečně používat. Nejbezpečnější je postavit sprchu na rovnou a neklouzavou podlahu. Podklad pro upevnění **montážní skříňky [11]** – ujistěte se, že je k dispozici dostatek prostoru pro vodovodní potrubí. Jakmile je **spodní část montážní skříňky [11]** správně vyrovnána, namontujte ji pomocí montážního materiálu vhodného pro daný podklad (není součástí dodávky). K tomu použijte **montážní pomůcku/zimní kryt [13]** k vyrovnání do vodorovné polohy.

2. Správně připojte vodovodní přípojky k montážní skříňce, přičemž teplou vodu připojte k červenému H a studenou vodu k modrému C.

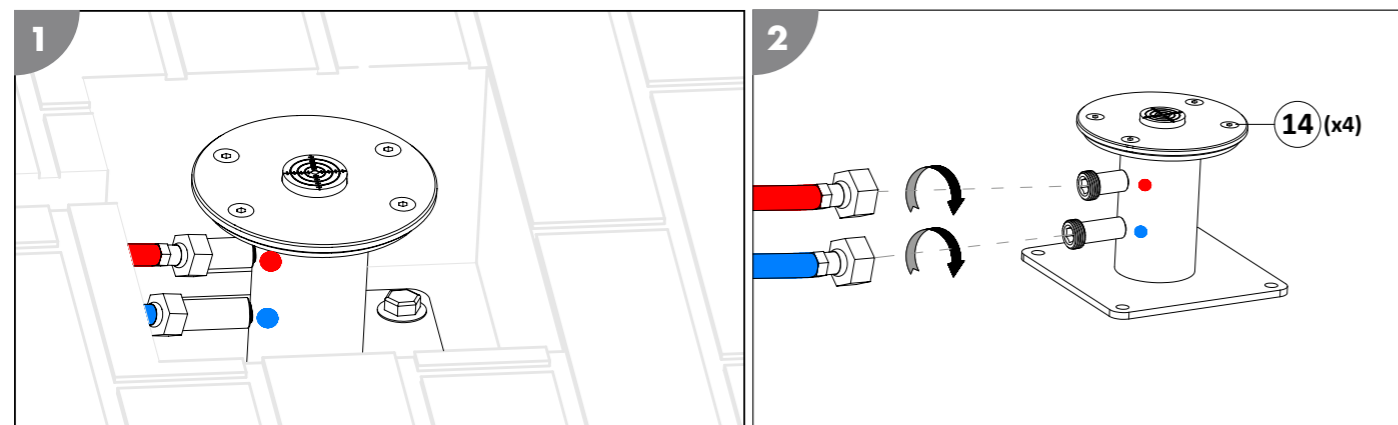

POZOR!

Nebezpečí úrazu!

Produkt se může převrátit.

- » K instalaci je nutná druhá osoba, která produkt podrží.

Instalace

Sestavení sprchy

UPOZORNĚNÍ!

- » Jednotlivé díly ručně utáhněte bez použití náradí, aby nedošlo k poškození při montáži.
- » Šroubové spoje jsou již před zašroubováním do dorazu těsné, takže můžete jednotlivé díly správně vyrovnat. Otvory všech stávajících vývodů vody (např. sprchová hlavice nebo ruční sprcha) by měly směřovat dolů. Pokud šroubové spoje nejsou zcela těsné, omotejte závit teflonovou páskou.

Při sestavování sprchy postupujte následovně:

- Po ukotvení do podlahy se **šrouby M6*15 [14]** a namontujte montážní **pomůcku/zimní kryt [13]** uloží na zimu. **Šrouby M6*15 [14]** budou později znovu potřebné k upevnění **montážní desku [12]** k sprchovému koutu.
- Poté **rozetu [10]** na **spodní část sprchy [2]**.

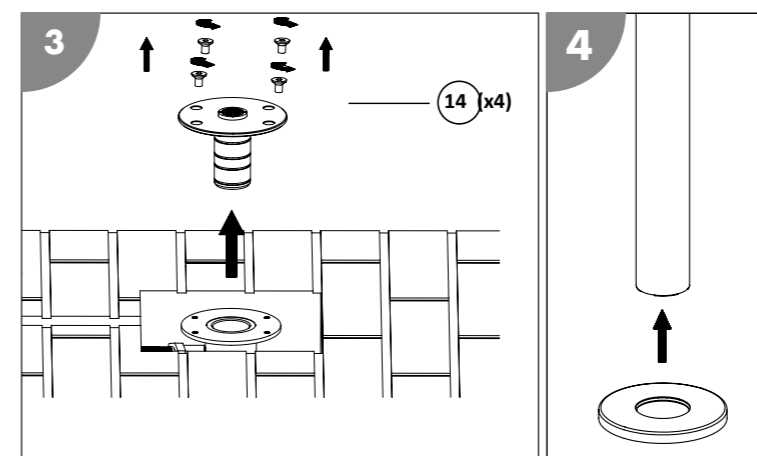

3. Následně nasadíme černou **montážní desku [12]** pomocí **šrouby M5*25 [16]** na **spodní části sprchy [2]**, přičemž je třeba dbát na to, aby nápis „DOWN“ směřoval dolů.

4. V dalším kroku se na **montážní skříňky [15]**, označená písmeny H a C, k **spodní části sprchy [2]**. Vodní hadice se správně našroubují tak, že hadice označená červeně se připojí k přípojce H a hadice označená modře k přípojce C. Hadice se přitom utáhnou pouze rukou.

Po připojení vodních hadic k montážní skříňce smí být sprcha otočena maximálně o cca 30°, aby se zabránilo zkroucení sprchových hadic. Horní část montážní skříňky vyrovnajte na montážní desce tak, aby byly všechny průchodové otvory dobře viditelné. Následně **horní část montážní skříňky [15]** pomocí **šrouby M6*15 [14]** k vnitřním upevňovacím bodům, k **spodní části sprchy [2]** upevněná **montážní desce [12]**.

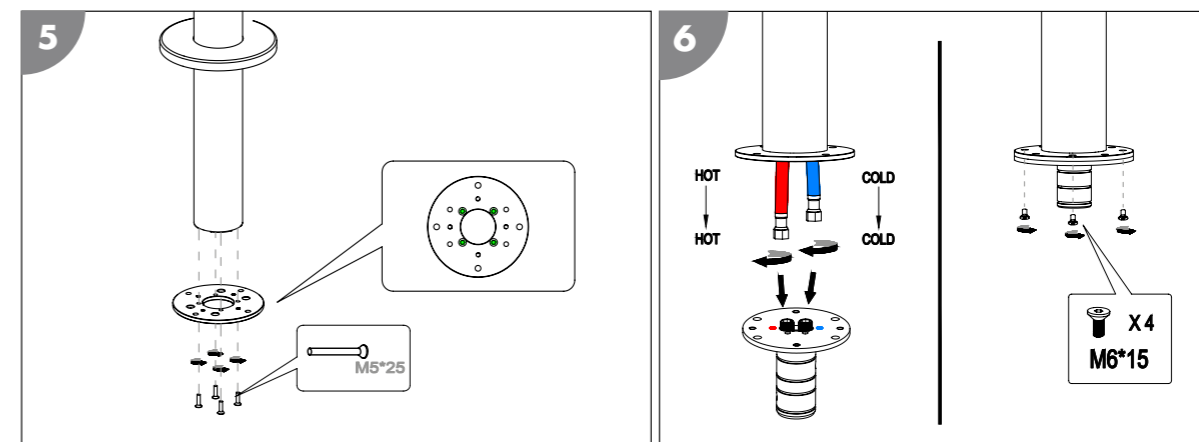

5. Kompletně namontovaná **spodní část sprchy [2]** se umístí na **montážní skříňku [11]** a pomocí **šrouby M6*15 [14]** pevně spojena.
6. **rozeta [10]** se zatlačí dolů, dokud nezakryje montážní desku.
7. **spojovací prvek [3]** se vloží otevřeným koncem dolů do **horní část sprchy [1]** a upevněn pomocí **šrouby M5*15 [4]**.

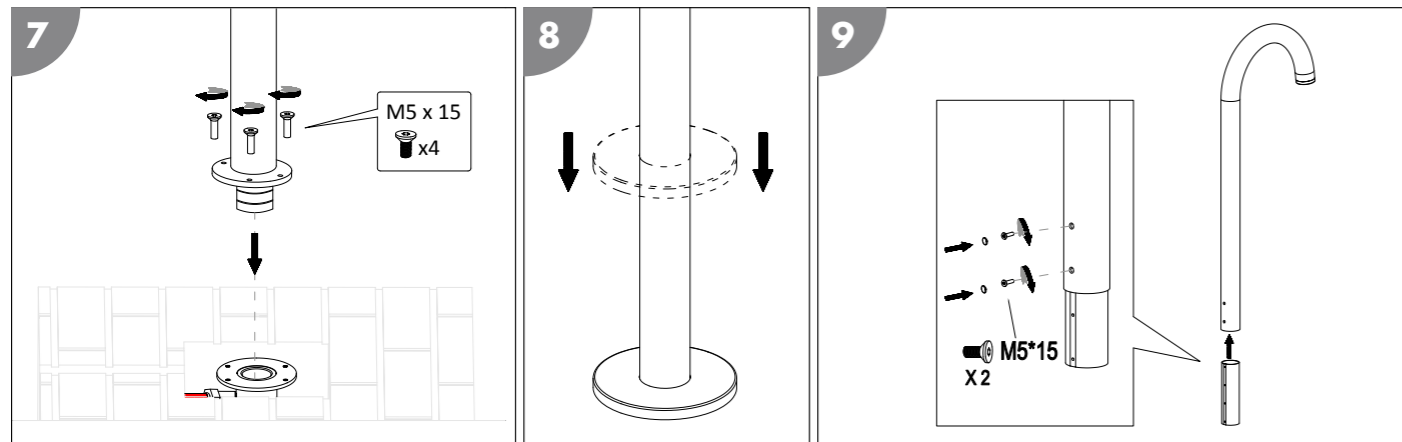

8. Následně se připojí vodní hadice **horní části sprchy [1]** spojte s hadicí **spodní části sprchy [2]**, k čemuž je ideální zapojit dvě osoby, aby se zabránilo převrácení horní části.
9. **horní část sprchy [1]** na **spodní část [2]** nasadit a pomocí zbývajících **šrouby M5*15 [4]**. V případě potřeby můžete nasadit krytky šroubů na hlavy šroubů.
10. Držák pro **ruční sprchy [7]** se nyní nasadí na **spodní část sprchy [2]**, přičemž úchyt hadice směřuje dolů. Nakonec se nasadí **hadice ruční sprchy [6]** připojte jak k **ruční sprše [5]**, tak i na **držáku [7]**, než se **ruční sprcha [5]** do **držák [7]**.

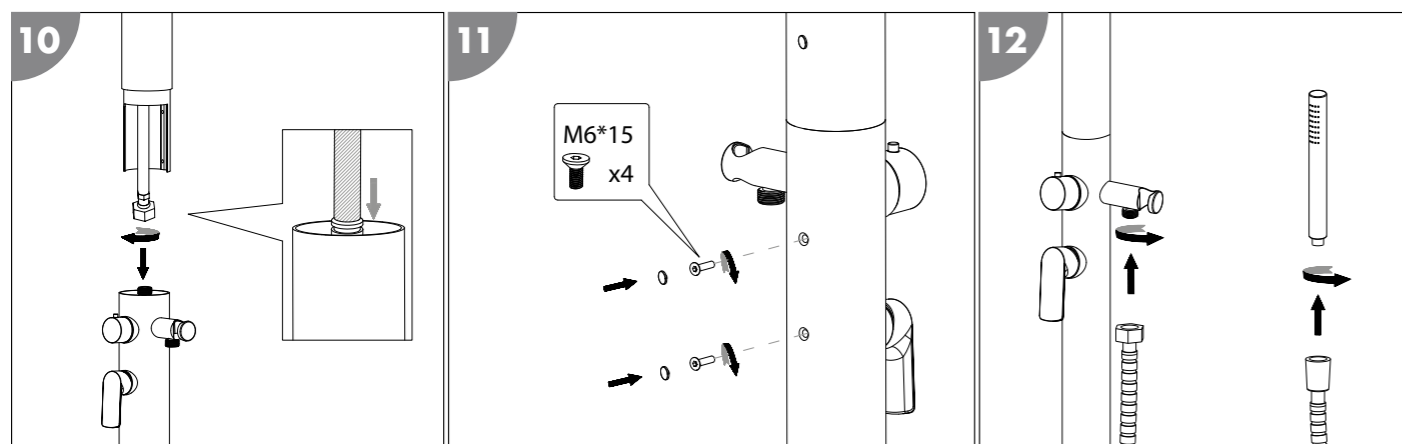

Ovládání

Používání sprchy

Před použitím sprchy dodržujte následující pokyny:

- » Pokud se výrobek delší dobu nepoužívá, mohou se v teplé vodě množit mikroorganismy a bakterie, což představuje riziko infekce!
- » Odstraňte překážky ze sprchového koutu.

Při používání sprchy postupujte následovně:

1. Otevřete **armaturu [8]**.
 2. Otočte baterii doleva nebo doprava a nastavte požadovanou teplotu vody. Pomocí baterie upravte průtok a teplotu vody a užijte si sprchu.
 3. Po sprchování uzavřete baterii.
- Sprchování je ukončeno.*

Čištění

Produkt čistěte výhradně běžnými čisticími prostředky do koupelny, čistou vodou z vodovodu a hadříkem, který nepouští vlákna. Agresivní čisticí prostředky mohou produkt poškodit. Produkt osušte hadříkem, který nepouští vlákna.

Demontáž

Demontáž výrobku

Odšroubujte horní část od spodní části. Odstraňte upevňovací šrouby ze základny výrobku, zatímco druhá osoba výrobek drží. Vyprázdněte zbytkovou vodu ze sprchy.

Skladování

Po důkladném vyčištění a úplném vysušení produkt uložte na suchém a nemrznoucím místě (= 5 °C).

Vyhledávání závad

Typy poruch	Možná příčina	Řešení problémů
Z šroubového spoje vytéká voda.	Šroubové spojení netěsní.	Zaviněte závit teflonovou páskou.
Ze sprchové hlavice neteče voda.	Chybí zásobování vodou.	Zkontrolujte vodovodní potrubí, zda není poškozené nebo ucpané.

i Pokud se poruchu nepodaří odstranit, obraťte se prosím na autorizovaného odborníka nebo tým podpory společnosti Steinbach.

Technické údaje

Model: H40300Z
 Maximální provozní tlak vody: 5 bar, případně použít redukční ventil

Náhradní díly

- 1** S40300Z - Sprchová hlavice
- 2** S40309Z - Rukojeť pro měnič
- 3** S40301Z - Výměna kazety měniče
- 4** 049966 - Vložka s kartušími pro směšovací baterii
- 5** 050020 - Svítidlo svítidlo svítosvítosvítosvítosvítosvítosvítosvítosv
- 6** S40302Z - kryt soklu
- 7** S40304Z - spojka trubek
- 8** S40305Z - Držák ruční sprchy
- 9** S40306Z - Ruční sprcha
- 10** 050025 - hadice ruční sprchy
- 11** S40307Z - Těsnicí kroužek montážní skříňky
- 12** S40308Z - Montážní skříňka

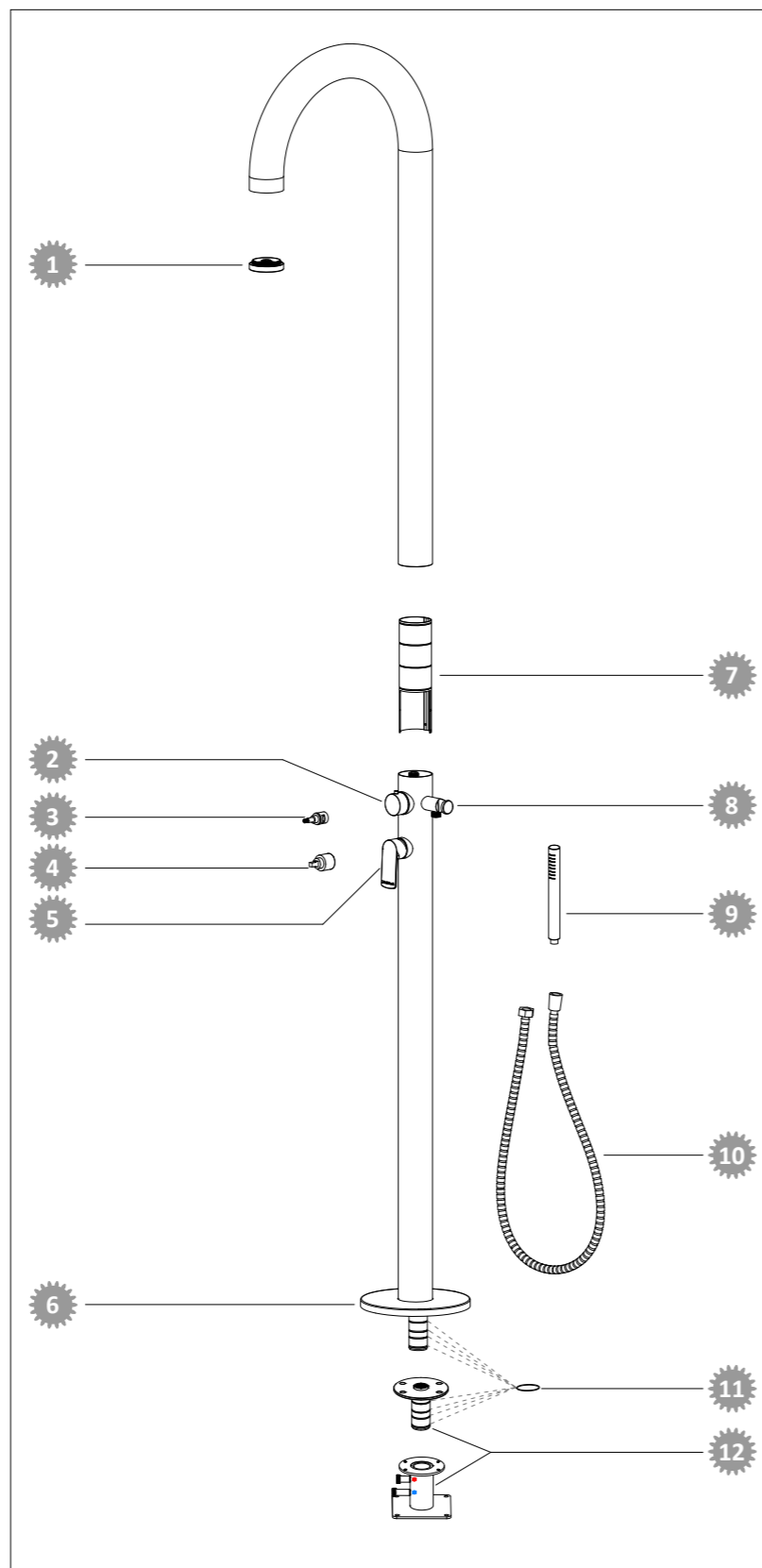

Prohlášení o shodě

CE Značkou CE výrobce potvrzuje shodu výrobku s platnými směrnici. Úplné znění prohlášení o shodě EU lze vyžádat na adrese uvedené na konci tohoto návodu.

Likvidace

Likvidace obalu

 Obal likvidujte podle druhu. Karton a lepenku vyhodte do sběru papíru, fólie do sběru recyklovatelných materiálů.

Likvidace produktu

Produkt zlikvidujte v souladu s platnými směrnici a předpisy ve vaší zemi pro likvidaci.

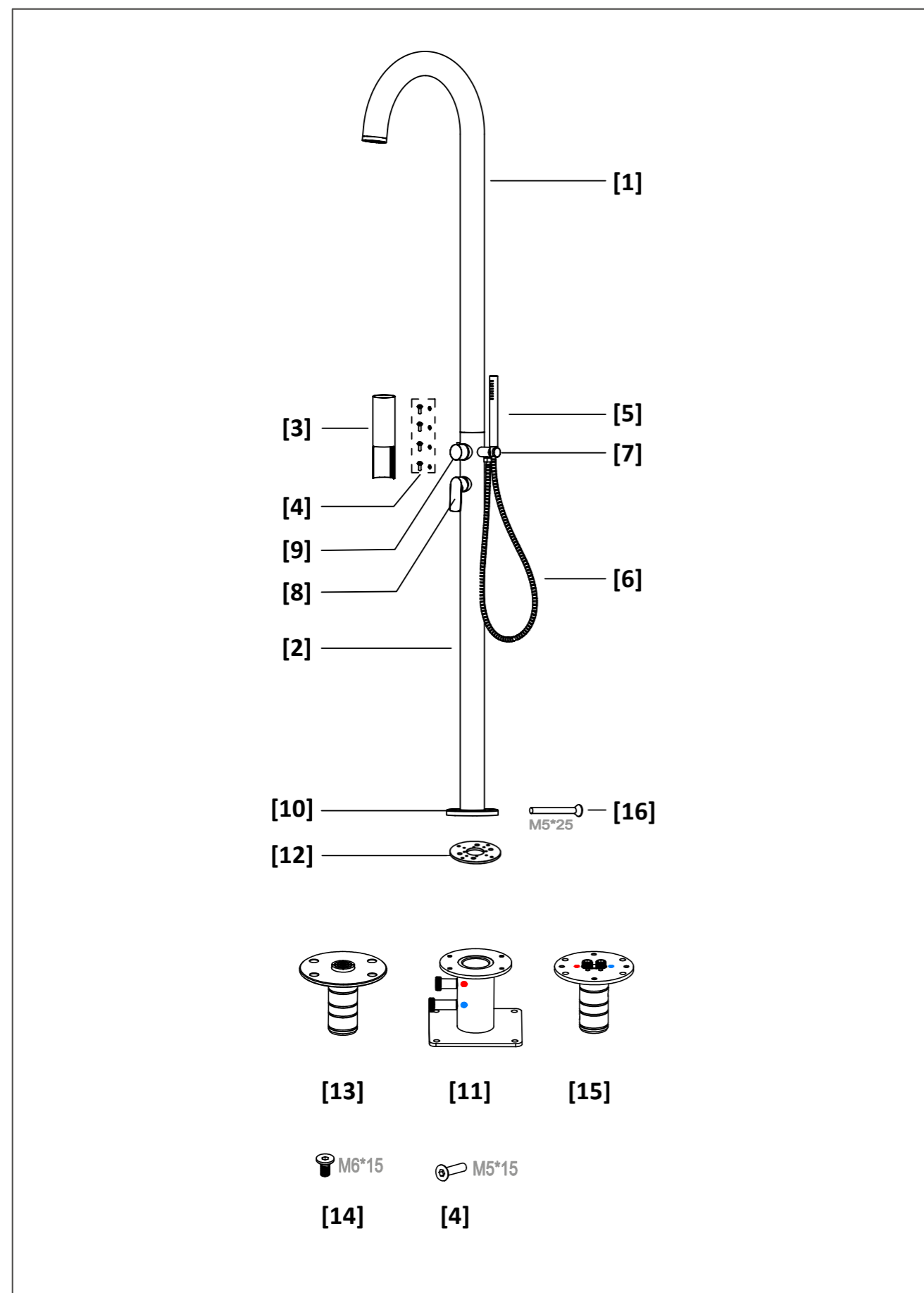

A csomag tartalma

- [1] Zuhanyfej
- [2] Zuhany alsó része
- [3] Összekötő elem
- [4] M5*15 csavarok (4 db)
- [5] Kézi zuhany
- [6] Kézi zuhany tömlő
- [7] Kézi zuhany tartója
- [8] Szerelvény
- [9] Forgógomb
- [10] Rozetta
- [11] Szerelődoboz alsó része
- [12] Szerelőlemez
- [13] Szerelési segédeszköz / téli burkolat
- [14] M6csavarok *15 (ebből 8 db, ebből 4 db a szerelődobozban van felszerelve)
- [15] Szerelődoboz felső része (vízcsatlakozás)
- [16] M5csavarok *25 (4 db)

Általános információk

Olvassa el és őrizze meg a használati utasítást



Ez a használati utasítás a Balance kerti zuhanyhoz (a továbbiakban: „termék”) tartozik. Fontos információkat tartalmaz az üzembe helyezésről és a kezeléssel.

A termék használata előtt figyelmesen olvassa el a használati utasítást, különös tekintettel a biztonsági utasításokra. A használati utasítás figyelmen kívül hagyása súlyos sérülésekhez vagy a termék megrongálódásához vezethet.

A későbbi használat érdekében őrizze meg a használati utasítást. Ha a terméket harmadik személynek adja át, feltétlenül adja át vele együtt ezt a használati utasítást is.

Rendeltetészerű használat

Ez a termék kizárólag kültéri zuhanyozásra szolgál. Kizárólag magáncélú használatra szánják, és nem alkalmas ipari felhasználásra. A terméket kizárólag a jelen használati utasításban leírtak szerint használja. Minden más felhasználás rendeltetésétől eltérőnek minősül, és anyagi károkat, sőt személyi sérüléseket is okozhat. A termék nem gyermekjáték. A gyártó vagy a forgalmazó nem vállal felelősséget a rendeltetésétől eltérő vagy helytelen használatból eredő károkért. A terméket csak akkor használja, ha az megfelelő helyre szilárdan van rögzítve. Ha a külső hőmérséklet 10 °C alá csökken, a zuhanyt ki kell üríteni, szétszerelni és száraz, fagymentes helyen tárolni.

Előre látható helytelen használat

Soha ne használja a terméket mászókaként, vagy ruhaszárító kötél vagy függőágy tartójaként.

Jelölések magyarázata

A következő szimbólumok szerepelnek ebben a használati utasításban, a terméken vagy a csomagoláson.



Itt hasznos további információkat.



Csak kézzel húzza meg, ne szerszámmal.



Nincs ivóvíz!



A termék nem fagyálló, ezért 10 °C alatti hőmérsékleten.



Sérülésveszély! A csomagolást ne nyissa ki éles vagy hegyes tárgyakkal, pl. késsel.

Biztonság

A következő figyelmeztető szavak szerepelnek ebben a használati útmutatóban.



FIGYELMEZTETÉS! Ez a figyelmeztető szimbólum/szó közepes kockázatú veszélyt jelöl, amely – ha nem kerüljük el – halált vagy súlyos sérülést okozhat.



FIGYELEM! Ez a jelzés alacsony kockázati fokozatú veszélyt jelöl, amely – ha nem kerüljük el – könnyű vagy közepes sérülést okozhat.

MEGJEGYZÉS!

Ez a figyelmeztető felirat anyagi károk veszélyére hívja fel a figyelmet.

Általános biztonsági utasítások

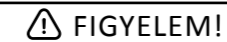

FIGYELEM!

Fulladásveszély a csomagolóanyag miatt!

A fej beszorulása a csomagolófóliába vagy más csomagolóanyag lenyelése fulladásos halált okozhat. Különösen a gyermekek és a szellemileg fogyatékos személyek esetében, akik tudásuk és tapasztalatuk hiányában nem tudják felmérni a kockázatokat, fokozott veszély áll fenn.

» Gondoskodjon arról, hogy gyermekek és szellemileg fogyatékos személyek ne játsszanak a csomagolóanyaggal.

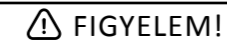

FIGYELEM!

Fertőzésveszély!

Ha a terméket hosszabb ideig nem használja, baktériumok szaporodhatnak a vízvezetékben.

- » Hosszabb használat nélküli időszak után engedje le rövid ideig a vizet.
- » Ne igyon a termékből.

MEGJEGYZÉS!

A termék nem megfelelő kezelése a termék károsodásához vezethet.

- » Kizárólag a gyártó által szállított vagy ajánlott pótalkatrészeket és kiegészítőket használja.
- » Ne nyissa ki a terméket, hanem bízva a javítást szakemberekre. Ehhez forduljon a használati utasítás hátoldalán található szervizcímhez. A saját kezűleg végzett javítások, a nem megfelelő csatlakoztatás vagy a helytelen kezelés esetén a felelősség és a jótállás kizárt.
- » A zuhanyfej eldugulhat a vízkő miatt; a károsodások elkerülése érdekében a zuhanyfejet rendszeresen ellenőrizni kell, és szükség esetén meg kell tisztítani.

Előkészítés

A helyszín és a csatlakozások előkészítése

A helyszín megfelelő kiválasztása és előkészítése jelentősen megkönnyíti a zuhany felszerelését és használatát.

A következő követelményeket kell teljesíteni vagy figyelembe venni:

- Stabil, sík felület
- Meleg- és hidegvíz-bevezetés és vízvezetés

1. A zuhanyt a padlóhoz kell rögzíteni, hogy biztonságosan lehessen használni. A zuhany a legbiztonságosabban sík és csúszásmentes padlón áll. Aljzat a **szereledoboz [11]** előkészítése – győződjön meg arról, hogy elegendő hely van a vízvezetékek számára. Amint a **szereledoboz alsó része [11]** megfelelően függőleges helyzetben van, szerelje fel az alapfelülethez illő rögzítőanyaggal (nem tartozék). Ehhez használja a **szereleségi segédeszközt/ téli burkolatot [13]** -t használja a vízszintes beállításhoz.

2. Csatlakoztassa a vízcsatlakozókat megfelelően a szereledobozhoz, a meleg vizet a piros H-hez, a hideg vizet pedig a kék C-hez.

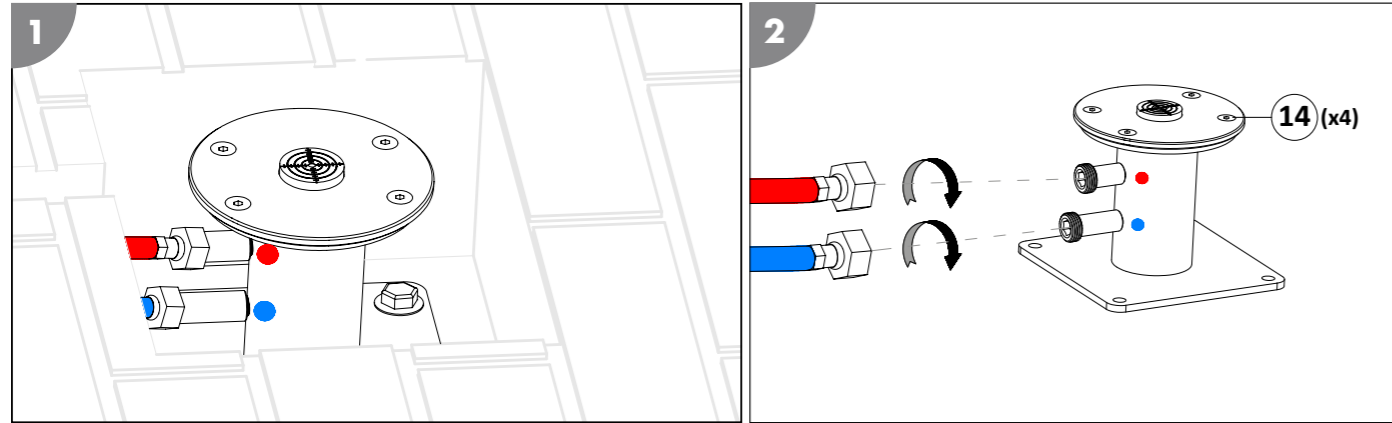

FIGYELEM!

Sérülésveszély!

A termék felborulhat.

- » A telepítéshez egy második személyre van szükség, aki megtartja a terméket.

Telepítés

A zuhany összeszerelése

MEGJEGYZÉS!

- » Csavarozza össze az alkatrészeket kézzel, szerszám használata nélkül, hogy elkerülje a szerelés során bekövetkező sérüléseket.
- » A csavaros csatlakozások már a becsavarás előtt is tömítettek, így az alkatrészeket pontosan beállíthatja. Az összes vízkivezető nyílásnak (pl. zuhanyfej vagy kézi zuhany) lefelé kell mutatnia. Ha a csavaros csatlakozások nem teljesen tömítettek, tekerje be a menetet teflonszalaggal.

A zuhany összeszereléséhez kövesse az alábbi lépéseket:

1. A padlóba való rögzítés után a **M6*15 [14]** meg kell lazítani, és fel kell helyezni a szerelősegédeszközt/ téli burkolatot [13] tárolásra kerül a tételre. A **M6*15 [14]** később újra szükség lesz rájuk a **szerelelemezt [12]** a zuhanyhoz csavarozzák.
2. Ezután a **rozettát [10]** a **zuhany alsó részére [2]**.

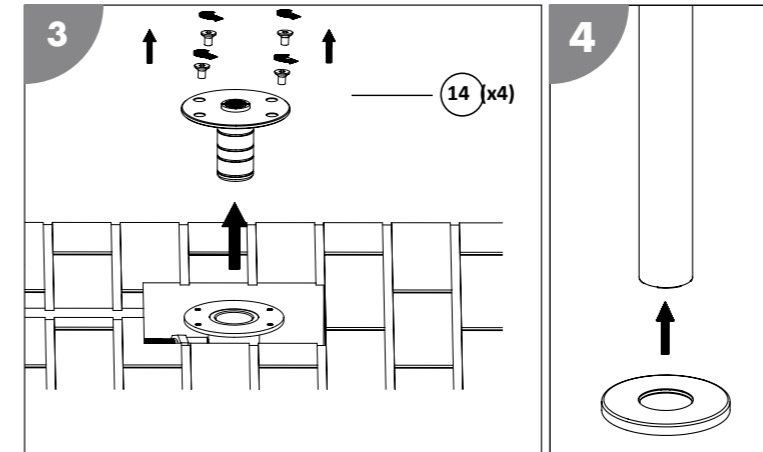

3. Ezután a fekete **szerelelemezt [12]** a **M5*25 [16]** a **zuhanytálcára [2]** rögzítve, ügyelve arra, hogy a „DOWN” felirat lefelé mutasson.

4. A következő lépésben a **szereledoboz [15]**, amely H és C jelöléssel van ellátva, a **zuhany alsó részéhez [2]**. A vízcsöveket helyesen csavarja rá úgy, hogy a pirossal jelölt csövet az H-csatlakozóhoz, a kékkel jelölt csövet pedig a C-csatlakozóhoz rögzíti. A csöveket ekkor csak kézzel szorosan húzza meg.

A szereledobozhoz csatlakoztatott víztömlők esetén a zuhanyt legfeljebb kb. 30°-kal szabad elforgatni, hogy elkerülhető legyen a zuhanytömlők elcsavarodása. A szereledoboz felső részét úgy kell a szerelelemezen elhelyezni, hogy minden átvezető nyílás jól látható legyen. Ezután a **szereledoboz felső részét [15]** a **M6*15 [14]** a belső rögzítési pontokhoz, a **zuhany alsó részén [2]** rögzített **szerelelemez [12]**, rögzítve.

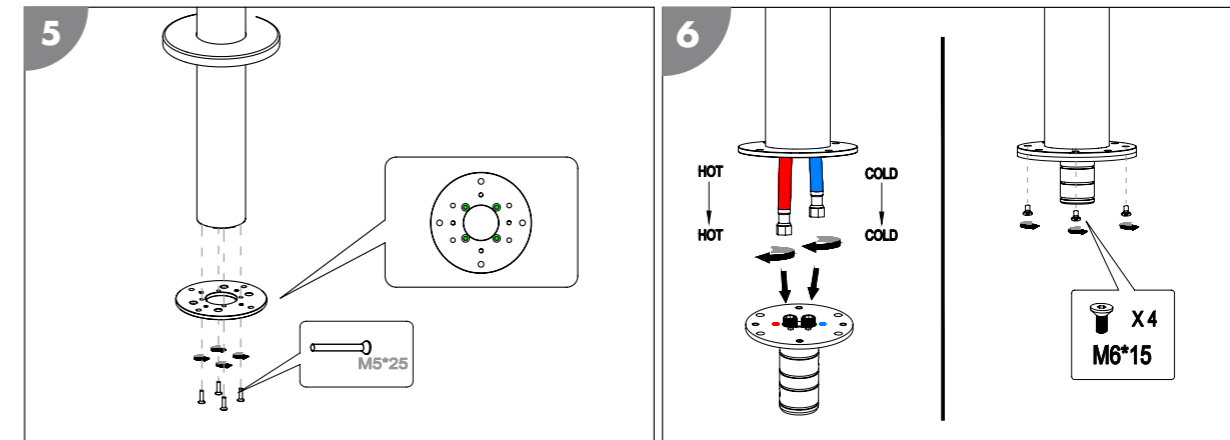

5. A teljesen összeszerelt **zuhany alsó része [2]** a korábban a padlóhoz rögzített **szereledobozra [11]** helyezzük, és a **M6*15 [14]** szilárdan rögzítik.
6. A **rozetta [10]** lefelé nyomva tartjuk, amíg el nem takarja a szerelőlemezt.
7. A **összekötő elem [3]** nyitott végével lefelé a **zuhany felső részébe [1]**, és a **M5*15 csavarokkal [4]** rögzítik.

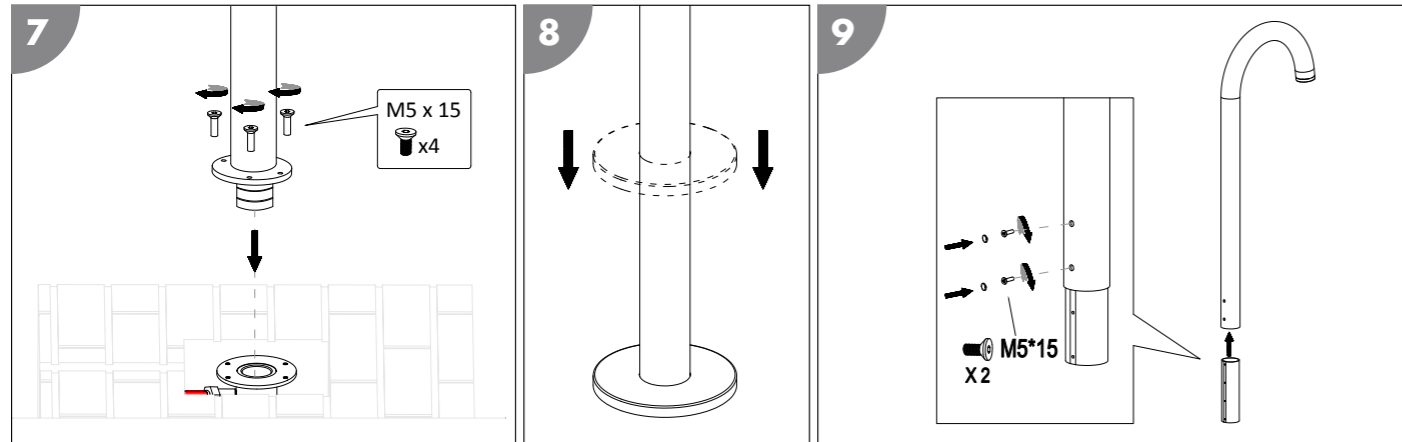

8. Ezután a **zuhanyfej [1]** összekötjük a **zuhany alsó részéhez [2]** összekötjük, amihez ideális esetben két személyre van szükség, hogy a felső rész ne billenjen meg.
9. A **zuhany felső része [1]** az **alsó részre [2]**, és a még hiányzó **M5*15 [4]** rögzítjük. Szükség esetén a csavarfejekre felhelyezhetjük a csavarfejfedőket.
10. A **kézi zuhany [7]** most a **zuhany alsó részére [2]**, úgy, hogy a tömlőcsatlakozó lefelé nézzen. Végül a **kézi zuhanytömlőt [6]** mind a **kézi zuhanyhoz [5]**, mind a **tartóhoz [7]** csavarozva, mielőtt a **kézi zuhanyt [5]** a **tartóba [7]** behelyezése.

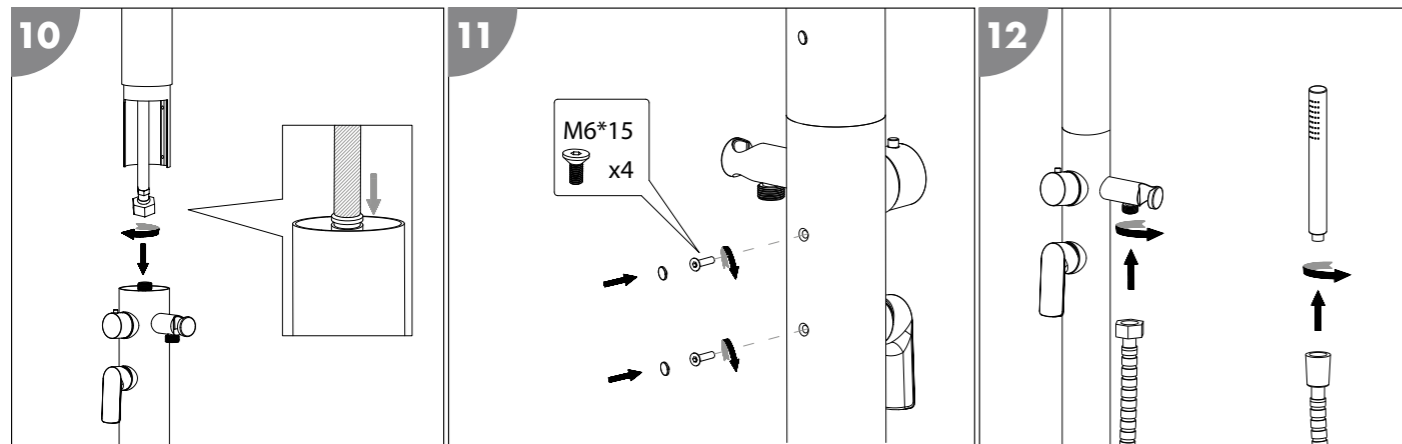

Használata

A zuhany használata

A zuhany használata előtt vegye figyelembe az alábbiakat:

- » Ha a terméket hosszabb ideig nem használja, a meleg vízben baktériumok és kórokozók szaporodhatnak, ami fertőzésveszélyt jelent!
- » Távolítsa el az akadályokat a zuhanytérből.

A zuhany használatához kövesse az alábbi lépéseket:

1. Nyissa meg a **szerelevényt [8]**.

2. Forgassa a csaptelepet balra vagy jobbra a kívánt víz hőmérséklet beállításához. Állítsa be a vízmennyiséget és a víz hőmérsékletet a csapteleppel, és élvezze a zuhanyzást.
 3. Zárja el a csaptelepet zuhanyozás után.
- A zuhanyozás befejeződött.

Tisztítás

A terméket kizárólag kereskedelmi forgalomban kapható fürdőszobatisztítóval, tiszta csapvízzel és szőszmentes ruhával tisztítsa. Az agresszív tisztítószer károsíthatják a terméket. Szárítsa meg a terméket szőszmentes ruhával.

Leszerelés

A termék szétszerelése

Csavarja le a felső részt az alsó részről. Távolítsa el a rögzítőcsavarokat a termék talpáról, miközben egy másik személy tartja a terméket. Engedje ki a zuhanyból a maradék vizet.

Tárolás

A terméket alapos tisztítás és teljes szárítás után száraz, fagymentes helyen (= 5 °C) tárolja.

Hibakeresés

Hibakép	Lehetséges ok	Hibaelhárítás
Víz szivárog ki egy csavaros csatlakozásból.	A csavaros csatlakozás szivárog.	Tekerje be a menetet teflonszalaggal.
Nem folyik víz a zuhanyfejből.	Nincs vízellátás.	Ellenőrizze a vízellátást sérülések és elzáródások szempontjából.



Ha a hiba nem orvosolható, kérjük, forduljon egy hivatalos szakemberhez vagy a Steinbach ügyfélszolgálatához.

Műszaki adatok

Modell:

H40300Z

A rendszer maximális víznyomása:

5 bar, szükség esetén nyomáscsökkentőt használjon

Pótalkatrészek

- 1 S40300Z - Zuhanyfej
- 2 S40309Z - Fogantyú az inverterhez
- 3 S40301Z - Invertor patronbetét
- 4 049966 - Kartuszos keverőcsap
- 5 050020 - Szerelvény
- 6 S40302Z - Aljzatburkolat
- 7 S40304Z - Csőösszekötő
- 8 S40305Z - Kézi zuhanytartó
- 9 S40306Z - Kézi zuhany
- 10 050025 - Kézi zuhanytömlő
- 11 S40307Z - Tömítőgyűrű szerelődoboz
- 12 S40308Z - Szerelődoboz

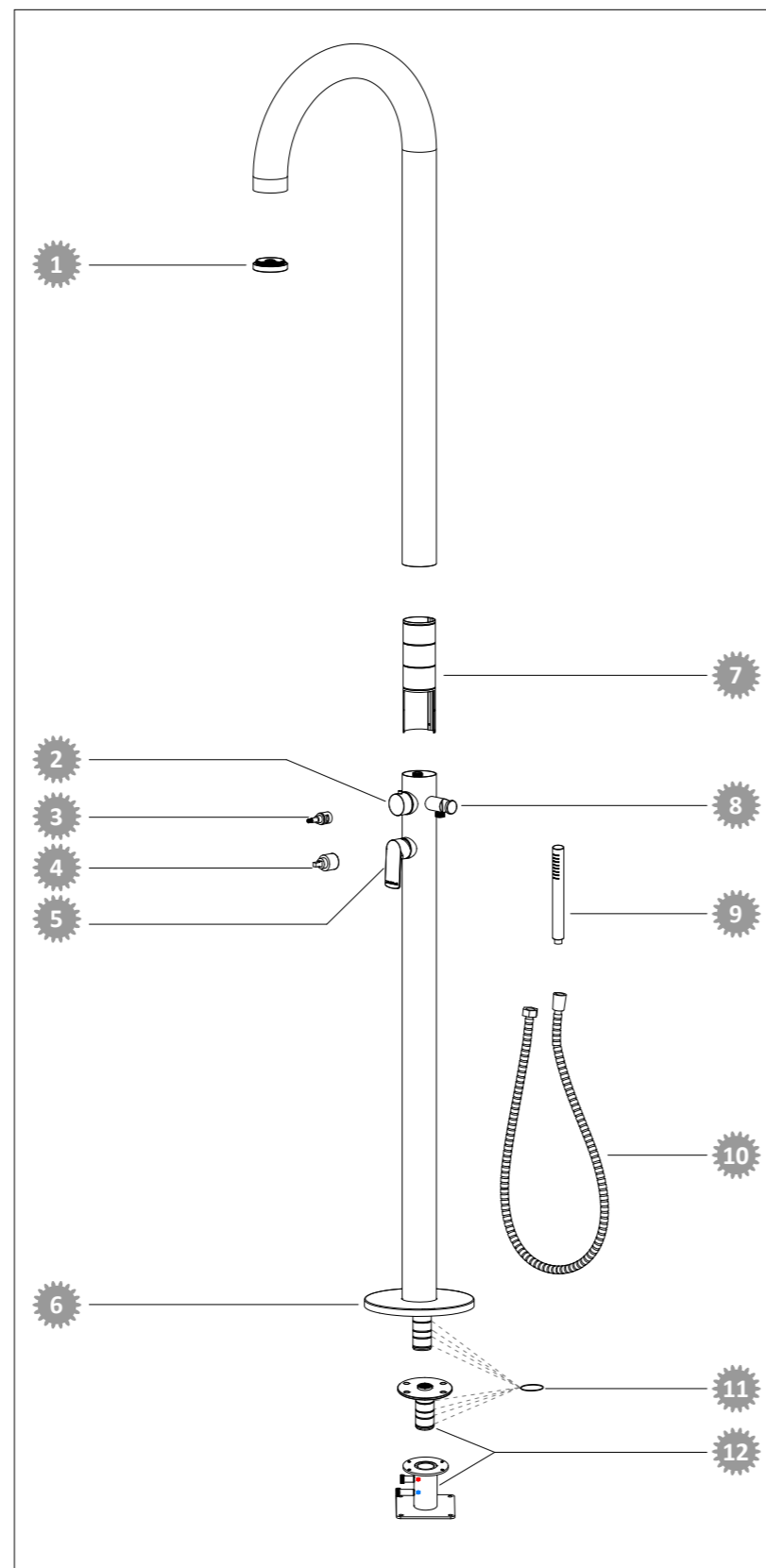

Megfelelőségi nyilatkozat

CE A CE-jelöléssel a gyártó igazolja, hogy a termék megfelel az alkalmazandó irányelveknek. Az EU-megfelelőségi nyilatkozat teljes szövege a jelen útmutató végén feltüntetett címen igényelhető.

Hulladékkezelés

A csomagolás ártalmatlanítása

 A csomagolást szelektíven ártalmatlanítsa. A kartont és a kartondobozt adja a papírhulladékhoz, a fóliákat pedig az újrahasznosítható hulladékokhoz.

A termék ártalmatlanítása

A terméket az Ön országában érvényes irányelveknek és előírásoknak megfelelően.

© Steinbach International GmbH

Nachdruck oder Vervielfältigung (auch auszugsweise) nur mit Genehmigung der Steinbach International GmbH. Diese Druckschrift, einschließlich aller ihrer Teile, ist urheberrechtlich geschützt. Jede Verwertung außerhalb der engen Grenzen des Urheberrechts ist ohne Zustimmung der Steinbach International GmbH unzulässig und strafbar. Das gilt insbesondere für Vervielfältigungen, Übersetzungen, Mikroverfilmungen und die Einspeisung und Verarbeitung in elektronischen Systemen.



Vertrieben durch

Steinbach International GmbH

4311 Schwertberg, Austria



helpdesk.steinbach.at



Produktinformationen / Product information / Informations sur le produit / Informazioni sul prodotto / Información sobre el producto / Informace o produktu / Termékinformációk

steinbach-group.com



Pool Control App



Ersatzteile / Spare parts / Pièces de rechange / Ricambi / Piezas de repuesto /
Náhradní díly / Pótalkatrészek

steinbach-group.com/de/ersatzteile