

M600 / ZENIT 60 / ACTIVE 6 / ACTIVE X6 /  
ACTIVE ULTIMATE

Robot nettoyeur de piscine Dolphin de Maytronics

**FR**

Mode d'emploi

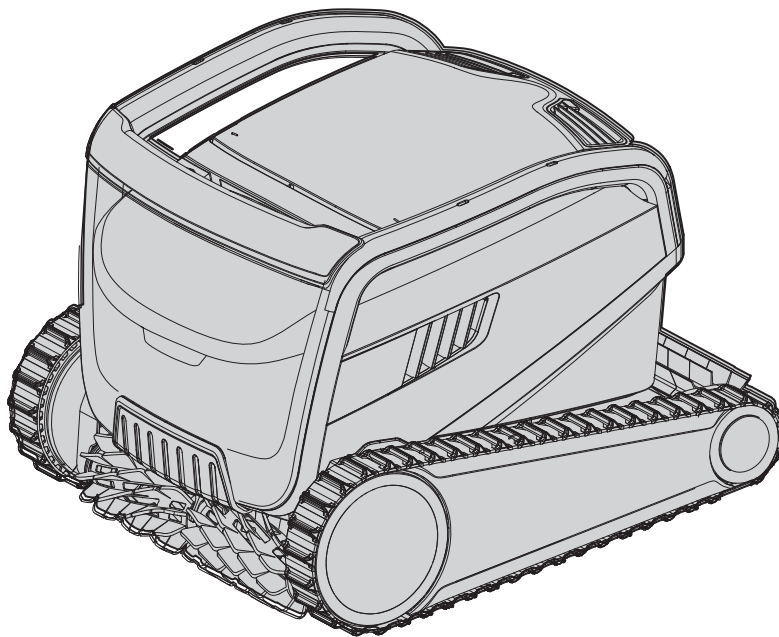

**FR**

# **Robot nettoyeur de piscine M600 / ZENIT 60 / ACTIVE 6 / ACTIVE X6 / ACTIVE ULTIMATE**

Mode d'emploi

## **Table des matières**

1. INTRODUCTION .....	2
2. SPÉCIFICATIONS .....	2
3. AVERTISSEMENTS ET PRÉCAUTIONS .....	2
3.1 Conditions de l'eau .....	3
4. PIÈCES DU ROBOT NETTOYEUR DE PISCINE .....	4
5. UTILISATION DU ROBOT NETTOYEUR DE PISCINE .....	5
5.1 Configuration .....	5
5.2 Placement du robot nettoyeur dans la piscine .....	6
5.3 Branchement du boîtier d'alimentation électrique .....	6
5.4 Fonctionnement du robot nettoyeur de piscine sans utiliser d'appareil intelligent.....	7
5.5 Utilisation du boîtier d'alimentation électrique.....	7
5.6 Voyants lumineux du robot nettoyeur de piscine .....	7
5.7 Retrait du robot nettoyeur de la piscine .....	8
6. ENTRETIEN ET MAINTENANCE.....	9
6.1 Nettoyage après utilisation : retrait et nettoyage du panier de filtration double .....	9
6.2 Nettoyage périodique des filtres .....	10
6.3 Nettoyage de l'hélice .....	11
6.4 Maintenance générale périodique : recommandée au moins une fois par semaine .....	12
7. ENTREPOSAGE HORS SAISON.....	12
8. UTILISATION DE L'APPLICATION MOBILE MYDOLPHIN™ PLUS IOT .....	13
8.1 Démarrage de l'application MyDolphin™ Plus .....	13
8.2 Préparation du robot nettoyeur de piscine pour la connexion .....	14
8.3 Activation du robot nettoyeur de piscine à l'aide de votre appareil mobile intelligent.....	15
8.4 Voyants LED.....	16
9. DÉPANNAGE.....	17
10. MYDOLPHIN™ PLUS – DÉPANNAGE.....	18

## 1. INTRODUCTION

Merci d'avoir acheté un robot nettoyeur de piscine Maytronics.

Nous sommes convaincus que votre robot nettoyeur de piscine Maytronics vous fournira un nettoyage de piscine fiable, pratique et économique qui améliorera l'hygiène de votre piscine.

Les robots nettoyeurs de piscine de Maytronics offrent des technologies de nettoyage avancées, une facilité d'utilisation exceptionnelle, des performances longue durée et un entretien facile. Toute la famille profitera de votre piscine en toute confiance, sachant qu'elle est parfaitement propre.

## 2. SPÉCIFICATIONS

### Robot

Protection moteur : IP 68

Profondeur minimale : 0,80m / 2,64ft

Profondeur maximale : 5m / 16,4ft

### Alimentation électrique en mode de commutation numérique

IP 54

Entrée : 100-250 AC Volts, 50-60Hertz, 180 Watt

Sortie : <30VDC

Bluetooth® /Wifi® Max tras power 10mW EIRR, fréquence 2.4 GHz

Ce produit est conforme au règlement UE et à la directive 2014 / 531UE.

Pour plus d'informations, veuillez nous contacter sur [www.maytronics.com/contact-us-en](http://www.maytronics.com/contact-us-en) et demander la déclaration de conformité CE.

## 3. AVERTISSEMENTS ET PRÉCAUTIONS

### INSTRUCTIONS DE SÉCURITÉ IMPORTANTES

#### LISEZ ET SUIVEZ TOUTES LES INSTRUCTIONS

**Veillez suivre strictement les AVERTISSEMENTS suivants :**



AVERTISSEMENT

Sortez le robot nettoyeur de la piscine avant de permettre aux nageurs d'y entrer.



AVERTISSEMENT

Lorsque vous examinez le robot nettoyeur de piscine, débranchez-le de l'alimentation électrique principale.



AVERTISSEMENT

Veillez à ce que les enfants ne tentent pas d'atteindre le robot nettoyeur de piscine lorsqu'il fonctionne.



AVERTISSEMENT

Gardez le robot nettoyeur de piscine hors de portée des enfants ou des personnes dont les capacités physiques, sensorielles ou mentales sont réduites ou manquant d'expérience et de connaissances, sauf si celles-ci sont sous surveillance ou à moins qu'elles aient reçu des instructions.



AVERTISSEMENT

Seul un câble d'alimentation original doit être utilisé, à tous moments. En cas de besoin, il doit être remplacé par un technicien certifié du robot nettoyeur de piscine pour éviter tout danger.



AVERTISSEMENT

Pour réduire le risque d'électrocution, remplacez immédiatement le cordon endommagé. N'utilisez pas de rallonge pour raccorder l'unité à l'alimentation électrique. Fournissez une prise bien située.



L'unité doit être raccordée uniquement à un circuit électrique protégé par un disjoncteur différentiel de fuite à la terre (DDFT). Ce DDFT doit être testé régulièrement. Pour tester le DDFT, appuyez sur le bouton de test. Le DDFT doit couper l'électricité. Appuyez sur le bouton de réinitialisation. Le courant doit être rétabli. Si le DDFT ne fonctionne pas de cette manière, il est défectueux. Si le DDFT interrompt l'alimentation de l'unité d'alimentation sans que le bouton de test soit enfoncé, un courant à la terre peut circuler, indiquant la possibilité d'un choc électrique. N'utilisez pas l'unité d'alimentation. Débranchez l'unité d'alimentation et contactez le fabricant pour obtenir de l'aide.

### **Veillez vous assurer que les PRÉCAUTIONS suivantes sont appliquées :**



L'opérateur doit garder les mains éloignées du mécanisme de la courroie de transmission.



Placez le Caddy et le boîtier d'alimentation électrique à au moins 3,5m / 12ft du bord de la piscine durant le fonctionnement.



Pour une protection continue contre un choc électrique possible, l'unité d'alimentation électrique doit être installée à au moins 11cm / 4" au-dessus du sol.



Lorsque vous soulevez le robot nettoyeur de piscine, soyez prudent pour éviter les blessures au dos.



Ne pas enterrer le cordon : localisez le cordon de façon à éviter les dégâts causés par des tondeuses à gazon, des taille-bordures et autres équipements.



N'utilisez pas le robot nettoyeur de piscine si vous avez ajouté du floculant liquide ou tout autre clarificateur à l'eau de la piscine. Ces substances obstruent et endommagent les filtres du robot.

## **3.1 Conditions de l'eau**

Utilisez le robot nettoyeur de piscine dans les conditions d'eau suivantes :

Chlore	Maximum 4 ppm
pH	7,0-7,8 ppm
Température	6-35°C / 43-95°F (sous 15°C / 59°C les performances ascensionnelles peuvent être réduites)
NaCl	Maximum = 5000 ppm



## 4. PIÈCES DU ROBOT NETTOYEUR DE PISCINE

### ► Robot nettoyeur de piscine

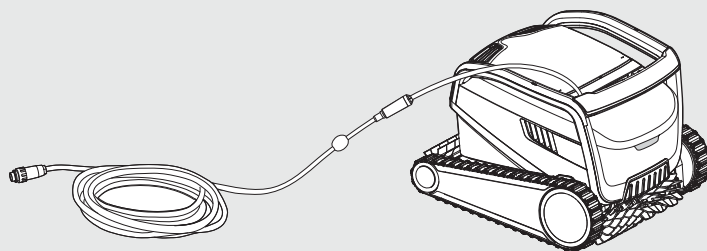

### ► Boîtier d'alimentation électrique

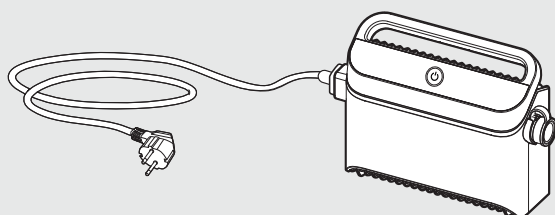

### ► Filtration

Démarrez la saison avec les filtres à mailles pour gros débris, et utilisez ensuite, les filtres ultra fins pour le nettoyage quotidien.

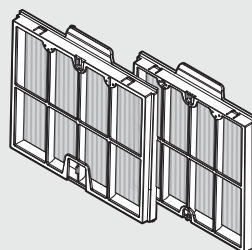
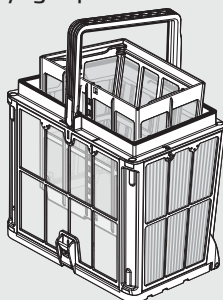

\* Les filtres à mailles sont assemblés dans le panier filtre.

### ► Kit Caddy

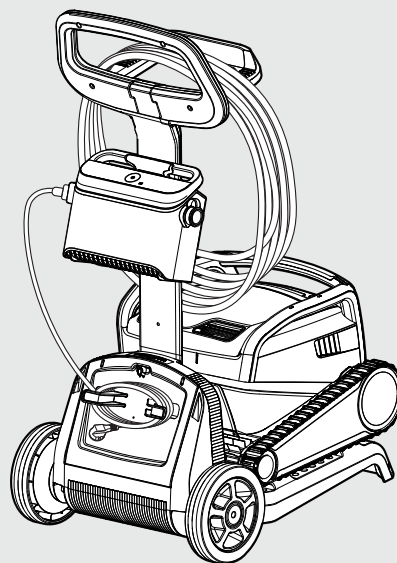

## 5. UTILISATION DU ROBOT NETTOYEUR DE PISCINE

### 5.1 Configuration

Avant d'utiliser le robot nettoyeur de piscine pour la première fois, suivez les étapes suivantes :

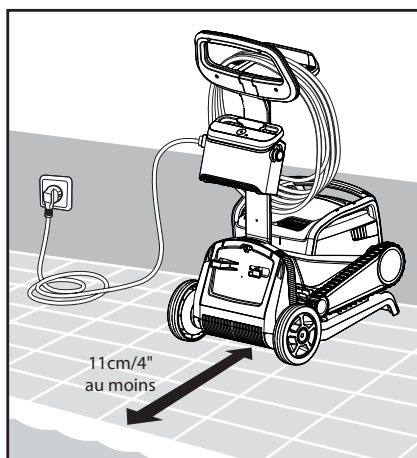

**5.1.1** Placez le boîtier d'alimentation électrique plus ou moins au milieu du plus long côté de la piscine, à une distance de 3,5 m / 12 ft au moins.

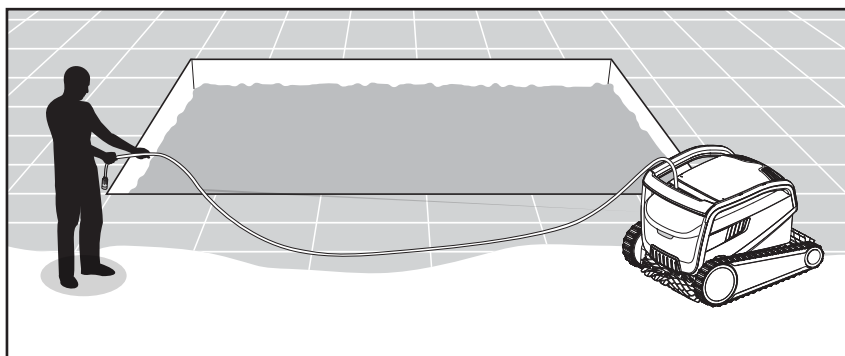

**5.1.2** Déroulez le câble et tendez-le complètement pour éviter les entortillements.

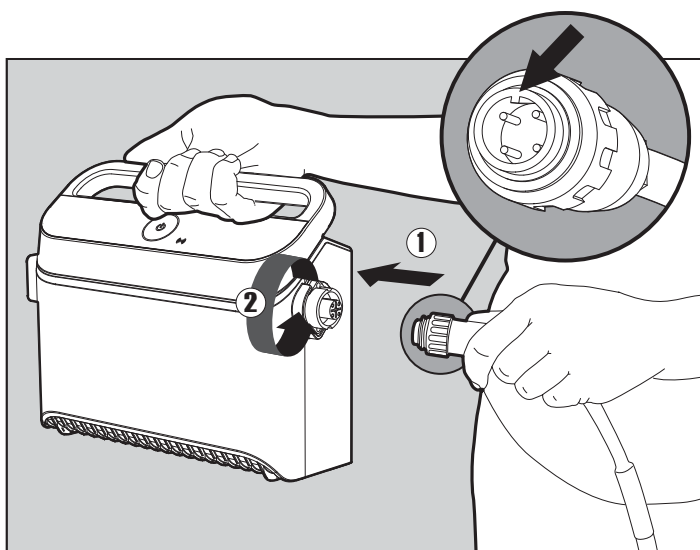

**5.1.3** Raccordez le câble flottant au boîtier d'alimentation électrique : insérez le câble avec le cran sur le connecteur (1), aligné sur la rainure dans la prise du boîtier d'alimentation électrique, et tournez dans le sens des aiguilles d'une montre (2).

## 5.2 Placement du robot dans la piscine



**5.2.1** Placez le robot nettoyeur dans la piscine. Lâchez-le et laissez-le couler jusqu'au fond de la piscine. Veillez à ce que le câble flottant ne soit pas confronté à des obstacles.

## 5.3 Branchement du boîtier d'alimentation électrique

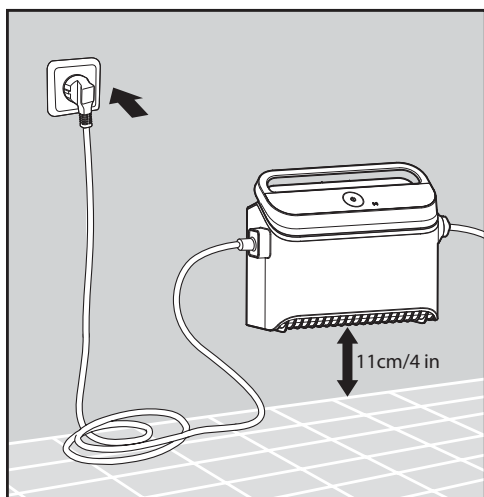

**5.3.1** Connectez le boîtier d'alimentation électrique au courant alternatif.

## 5.4 Fonctionnement du robot nettoyeur de piscine sans utiliser d'appareil intelligent

Appuyez sur le bouton marche pour allumer le robot nettoyeur de piscine (ON).

Le robot nettoyeur de piscine fonctionnera maintenant jusqu'à la fin du cycle de nettoyage.

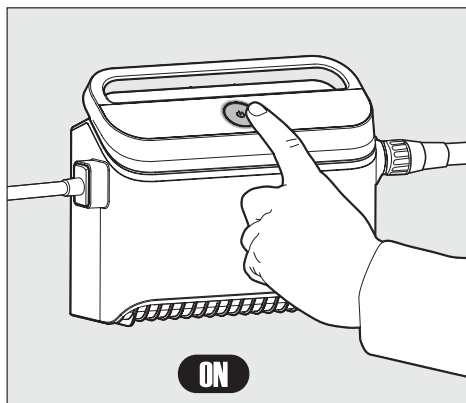

## 5.5 Utilisation du boîtier d'alimentation électrique

Votre boîtier d'alimentation électrique est conçu pour vous fournir les fonctionnalités les plus avancées et améliorer ainsi votre expérience.

- Un seul bouton On/Off pour une utilisation facile.
- Des indicateurs LED pour les fonctionnalités avancées.



### Table des indicateurs LED :

Affichage des voyants lumineux	Signification
Le cercle bleu clignote 4 fois	A lieu après le branchement du boîtier d'alimentation électrique dans la prise de courant
Le voyant de connexion bleu est constant	Bluetooth® est connecté
Les voyants de connexion vert et bleu clignotent alternativement	Le processus de couplage est en cours
Le voyant de connexion vert est allumé	Wi-Fi® est connecté au réseau domestique

## 5.6 Voyants lumineux du robot nettoyeur de piscine

Voyant	Indication
Clignotement bleu	Fonctionnement normal du robot nettoyeur de piscine
Clignotement vert	La télécommande ou le smartphone communique avec le robot nettoyeur de piscine
Rouge constant	Erreur du robot nettoyeur de piscine. Consultez la section Dépannage pour les solutions. Si aucune des solutions proposées ne résout le problème, contactez votre revendeur pour une vérification du robot nettoyeur de piscine

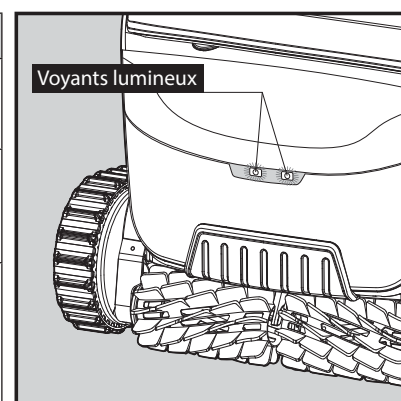

5.6.1 Voyants lumineux

## 5.7 Retrait du robot nettoyeur de la piscine

### Option A

Le moyen le plus simple et le plus amusant de sortir le robot de l'eau :

1. Connectez-vous à l'application MyDolphin™ Plus et cliquez sur "Mode de récupération".
2. Le robot atteindra la paroi la plus proche et montera au-dessus de la surface de l'eau.
3. Saisissez le robot par la poignée et retirez-le de l'eau.

### Option B

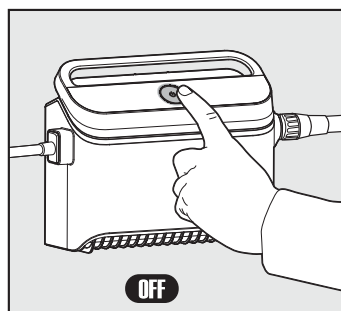

 **Éteignez (OFF) le boîtier d'alimentation électrique.**

5.7.1

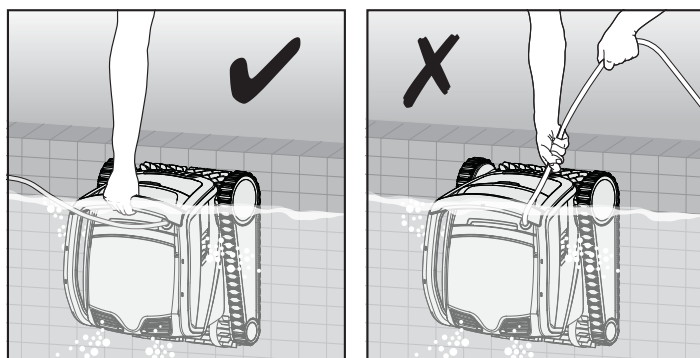

5.7.2 Utilisez le câble flottant pour tirer le robot nettoyeur de piscine vers le côté de la piscine. Utilisez la poignée pour retirer le robot de la piscine.

 **Veuillez utiliser le câble pour tirer le robot vers la surface, puis utilisez la poignée.**



5.7.3 Déposez le robot nettoyeur de piscine sur le bord de la piscine et laissez l'eau s'écouler.

## 6. ENTRETIEN ET MAINTENANCE

 **Assurez-vous que le boîtier d'alimentation électrique est éteint.**

Nous vous recommandons vivement de nettoyer le panier de filtration après chaque cycle de nettoyage.  
Remarque : Ne laissez pas les panneaux de filtration sécher avant leur nettoyage.

### 6.1 Nettoyage après utilisation : retrait et nettoyage du panier de filtration double

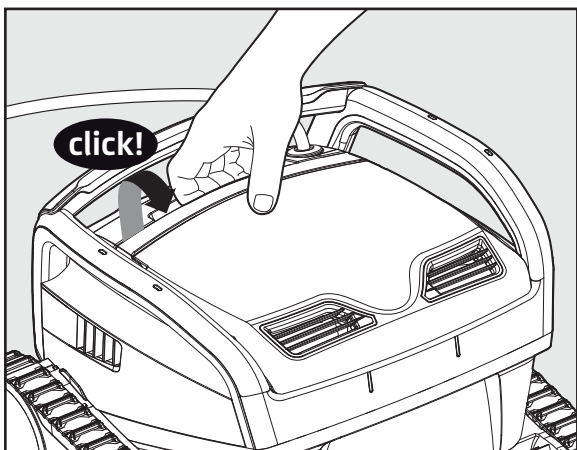

**6.1.1** Ouvrez le couvercle du filtre.

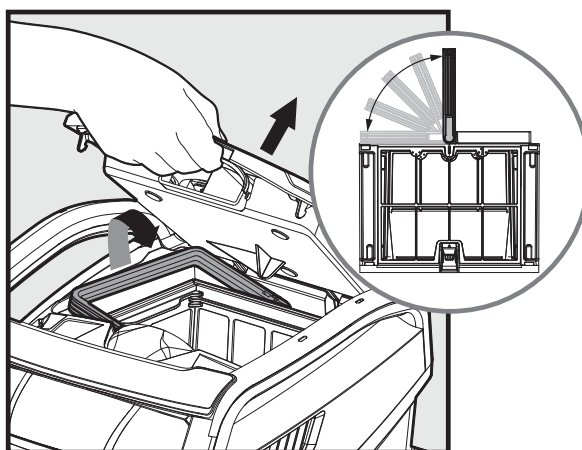

**6.1.2** Lors de l'ouverture du couvercle du filtre, la poignée se relève toute seule.

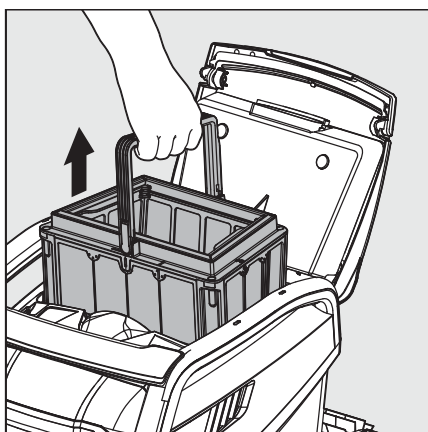

**6.1.3** Soulevez le panier.

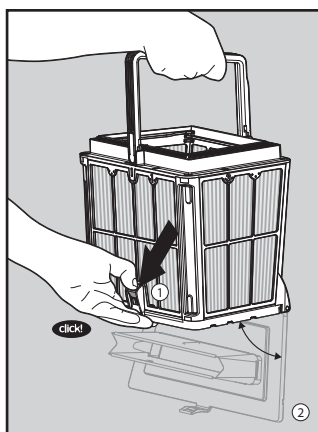

**6.1.4** Ouvrez le loquet pour libérer la plaque du dessous.

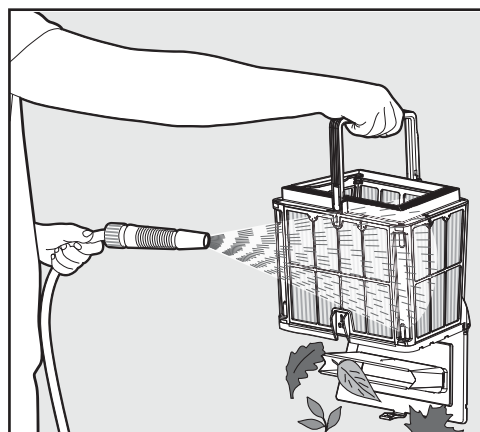

**6.1.5** Nettoyez le panier de filtration avec un tuyau d'arrosage.

## 6.2 Nettoyage périodique des filtres : recommandé au moins une fois par mois

Démontez les 4 panneaux filtrants ultra fins du panier extérieur en suivant les étapes suivantes :

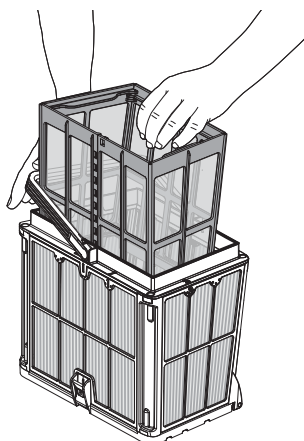

**6.2.1** Abaissez la poignée pour retirer le panier filet interne.

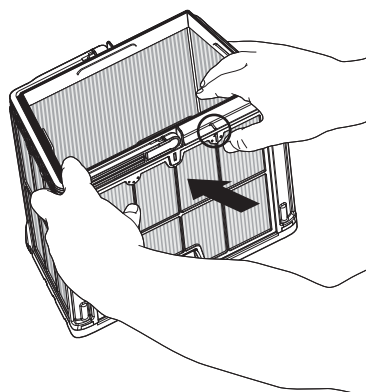

**6.2.2** Démontez les panneaux : commencez en appuyant sur le panneau 1, en vous servant de vos pouces.

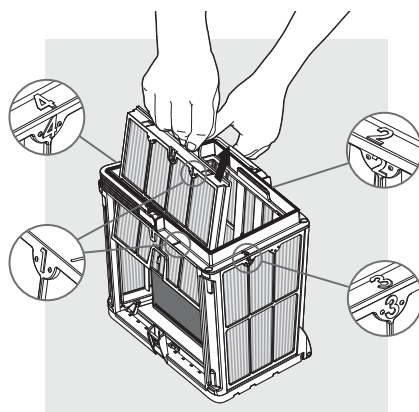

**6.2.3** Continuez à démonter les panneaux dans l'ordre : 2 → 3 → 4.

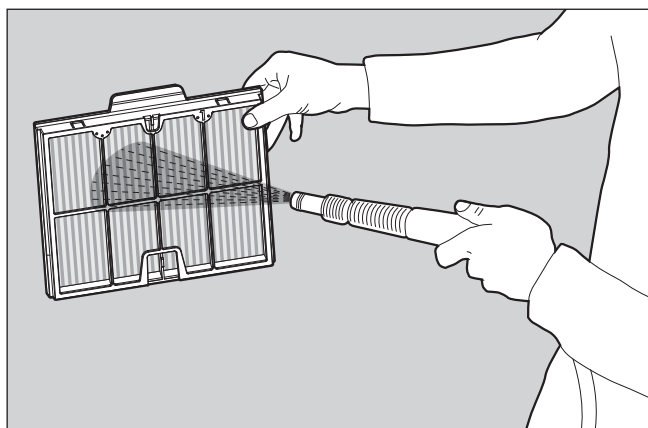

**6.2.4** Nettoyez les panneaux filtrants avec un tuyau d'arrosage.

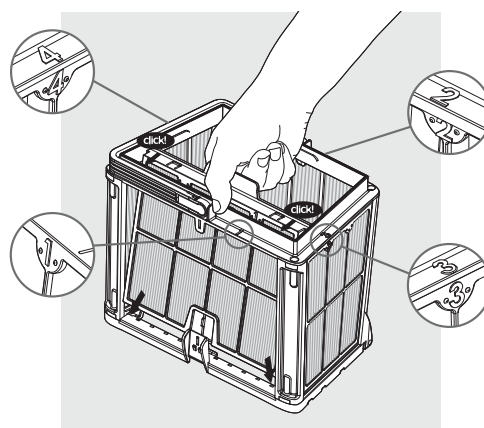

**6.2.5** Remontez les panneaux filtrants en respectant l'ordre suivant : Panneau 4 → 3 → 2 → 1.

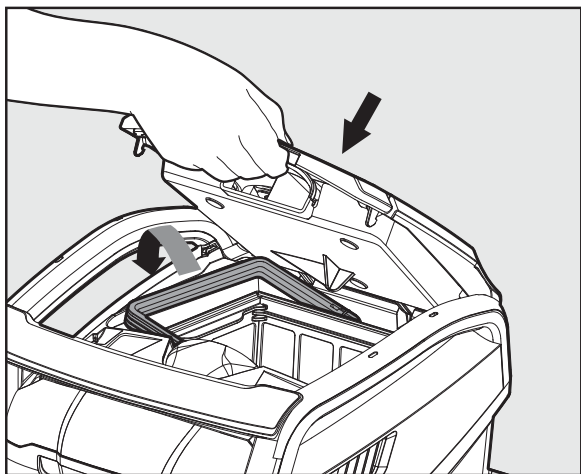

**6.2.6** Introduisez le panier de filtration propre et fermez le couvercle du filtre.



## 6.3 Nettoyage de l'hélice

Si vous remarquez des débris coincés dans l'hélice :

 Assurez-vous que le boîtier d'alimentation électrique est éteint et débranché.

Nettoyez les débris coincés dans l'orifice de l'hélice, en suivant les étapes suivantes :

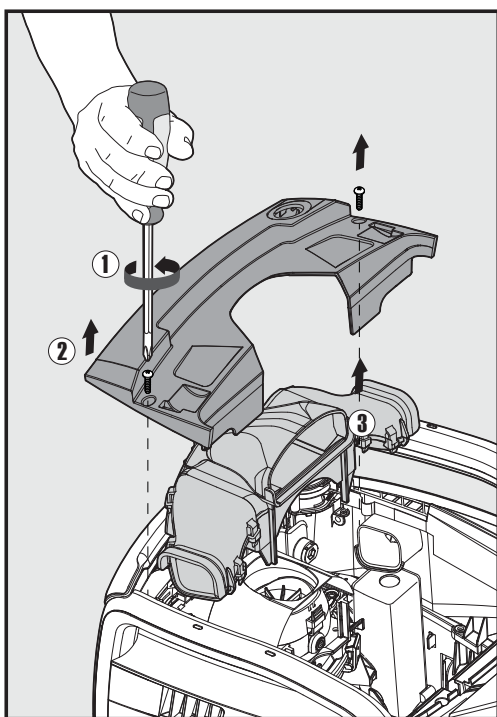

6.3.1

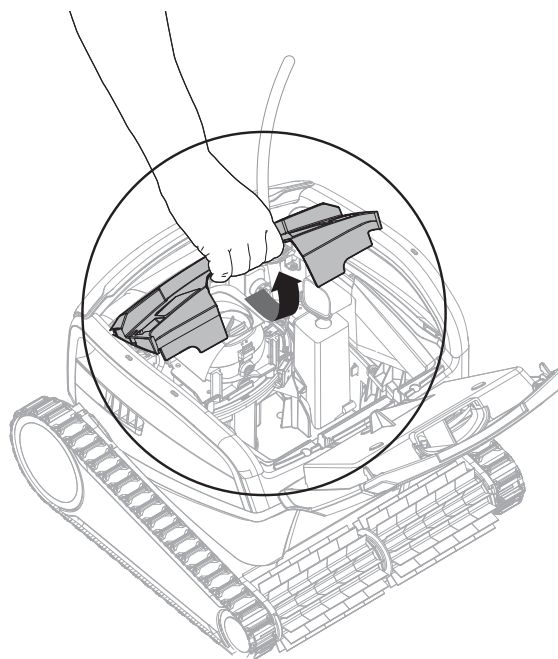

6.3.2

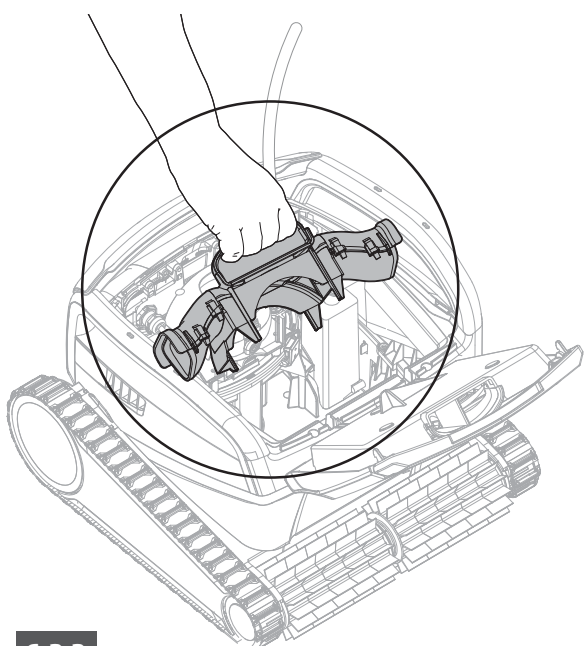

6.3.3

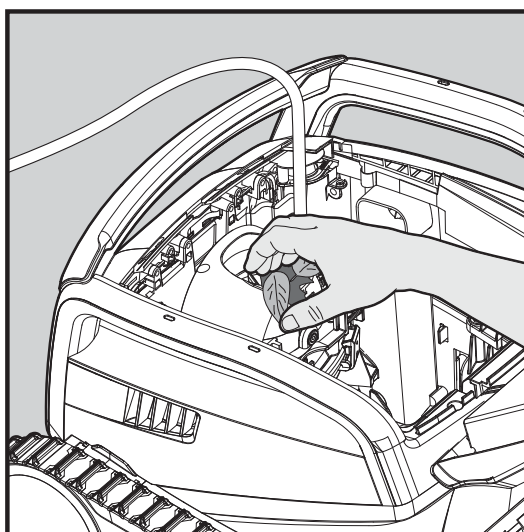

6.3.4



Montez le compartiment de l'hélice en effectuant les étapes suivantes :

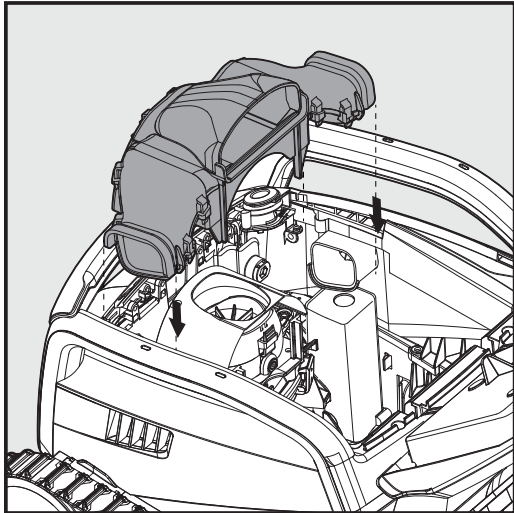

6.3.5

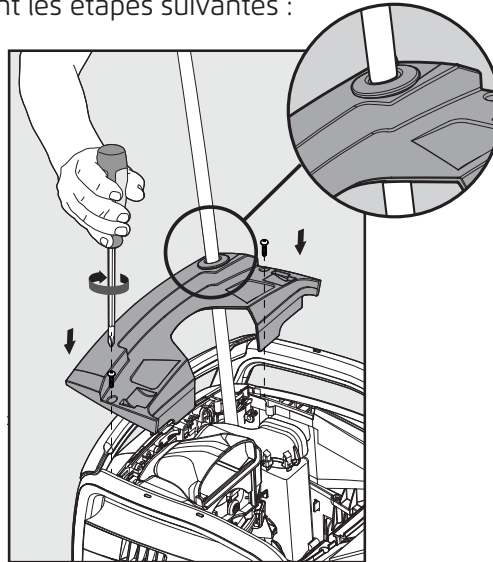

6.3.6

## 6.4 Maintenance générale périodique : recommandée au moins une fois par semaine

- Lorsque le câble est mouillé, étendez-le bien à plat et droit et laissez-le sécher pendant au moins cinq heures pour éviter de tordre le câble.
- Nettoyez le robot nettoyeur de piscine à l'eau fraîche pour réduire les dommages causés par les produits chimiques présents dans l'eau de la piscine.

## 7. ENTREPOSAGE HORS SAISON

Si le robot nettoyeur de piscine n'est pas utilisé pendant une longue période, effectuez les étapes d'entreposage suivantes :

- Vérifiez qu'il ne reste pas d'eau dans le robot nettoyeur de piscine.
- Nettoyez soigneusement le panier et les panneaux de filtration et remettez-les en place.
- Roulez le câble afin qu'il ne s'entortille pas.
- Entrez le robot nettoyeur de piscine dans une zone protégée à l'abri du soleil / de la pluie/ du gel, à une température entre 5°-45°C / 41°-113°F.

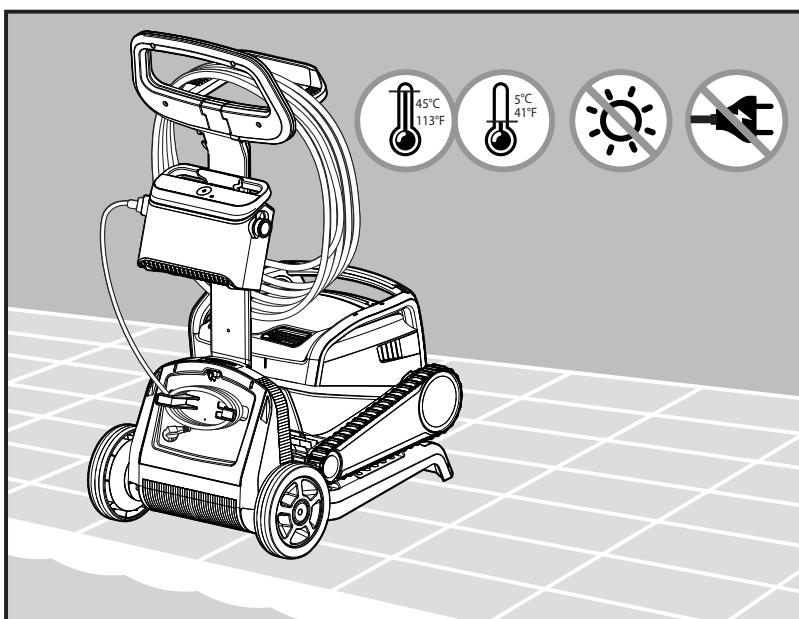

## 8. UTILISATION DE L'APPLICATION MOBILE MYDOLPHIN™ PLUS IOT

Veuillez télécharger l'application **MyDolphin™ Plus** de Maytronics sur votre appareil mobile intelligent à partir de Google Play pour Android ou de l'Appstore pour iOS.

L'application **MyDolphin™ Plus** de Maytronics est connectée au Cloud, permettant un contrôle de n'importe où, à n'importe quel moment, avec une connectivité en temps réel.

### 8.1 Démarrage de l'application MyDolphin™ Plus

L'application est compatible avec les appareils intelligents suivants :

- Apple (iOS) : version 10 ou ultérieure – iPhone, iPad, iPod
- Android : système d'exploitation version 5 ou ultérieure

1. Assurez-vous que votre appareil mobile intelligent (téléphone / tablette) est connecté à votre réseau Wi-Fi® domestique/ de piscine.
2. Assurez-vous d'avoir à portée de main le nom et le mot de passe de votre réseau Wi-Fi®.
3. Assurez-vous que Bluetooth® est activé sur votre appareil intelligent.
4. Utilisateurs d'Android : veuillez vous assurer que votre GPS et vos services de localisation sont **activés**.
5. Pour iOS 13 uniquement : lorsque l'application fonctionne, activez **Bluetooth® & localisation**.
6. Veuillez vous assurer que votre routeur est seulement sur une fréquence Wi-Fi® de 2.4 GHz.

### 8.2 Préparation du robot nettoyeur de piscine pour la connexion

1. Connectez le robot nettoyeur de piscine au boîtier d'alimentation électrique.
2. Le voyant lumineux LED de communication sur le boîtier d'alimentation électrique commence à clignoter en **bleu**.
3. Placez le robot nettoyeur de piscine dans l'eau.
4. Appuyez sur le bouton ON sur le boîtier d'alimentation électrique IoT pour démarrer le robot nettoyeur de piscine.

### 8.3 Activation du robot nettoyeur de piscine à l'aide de votre appareil mobile intelligent

1. Activez l'application **MyDolphin™ Plus**.
2. Cliquez sur **Accepter** et autorisez toutes les autorisations requises.
3. Inscrivez-vous en créant un compte ou utilisez vos comptes Gmail/Facebook.
4. Scannez le code QR situé sur le côté du boîtier d'alimentation électrique.
5. Ou bien, appuyez sur **"Rechercher votre robot manuellement"** pour assurer le couplage avec votre robot nettoyeur de piscine.  
L'application commencera le couplage avec le boîtier d'alimentation électrique.
6. Attendez que le voyant LED de connectivité soit **bleu** constant et qu'un message de réussite s'affiche dans l'application.
7. Connectez-vous au réseau Wi-Fi® domestique/ de piscine.
8. Saisissez le mot de passe de votre réseau Wi-Fi® domestique, et cliquez sur **CONTINUER**.  
Peu après, votre boîtier d'alimentation électrique clignotera en **vert** et **bleu**.
9. Patientez jusqu'à ce que le voyant LED de connectivité soit **vert** constant et qu'un message de réussite s'affiche dans l'application.

REMARQUE : Veuillez vous assurer de remplir les détails de la garantie et de nommer votre nettoyeur de piscine Dolphin.

## 8.4 Voyants LED

### Voyants LED de connectivité

Le voyant LED de connectivité sur le boîtier d'alimentation électrique a plusieurs modes :

1. Voyant **bleu** clignotant : en attente de connexion Bluetooth®.
2. Voyant **bleu** constant : connecté via Bluetooth®.
3. Voyant **vert** clignotant : le boîtier d'alimentation électrique est connecté à votre réseau Wi-Fi® domestique /de piscine et essaie de se connecter au Cloud.
4. Voyant **vert** constant : le boîtier d'alimentation électrique est maintenant connecté au réseau Wi-Fi® et au Cloud.
5. Voyants **bleu** et **vert** en alternance : le boîtier d'alimentation électrique est connecté via Bluetooth® et au Cloud. Apparaissent également lors de l'utilisation de la télécommande.

### Voyants LED On/Off

1. Voyant **bleu** constant : le boîtier d'alimentation électrique est allumé (ON), et le robot nettoyeur de piscine fonctionne.
2. Voyant **vert** clignotant : en attente de la prochaine opération (mode différé ou minuterie hebdomadaire).
3. Voyants **bleu/ vert/ rouge** en alternance : mise à jour du programme à distance.  
Veuillez patienter jusqu'à la fin du processus.
4. Voyant **rouge** constant : erreur. Consultez les dépannages.
5. Voyant orange : Le filtre est bouché. Veuillez le nettoyer.

### Conseils

- Si l'application reste bloquée sur le même écran pendant plus de 2 minutes, fermez l'application et rouvrez-la.
- Pour tester la puissance et la qualité de votre signal Wi-Fi®, visionnez une vidéo via le navigateur de votre appareil intelligent.

### Caractéristiques du bouton On/Off du boîtier d'alimentation électrique :

1. Fonctionnement : appuyez sur le bouton On/Off pendant 5 secondes maximum.
2. Démarrage rapide : cette fonction active une fonction spécifique via le boîtier d'alimentation électrique.  
\* Sur certains modèles, ces fonctionnalités peuvent être modifiées via l'application.  
Pour activer la fonction de démarrage rapide, maintenez le bouton On/Off enfoncé pendant 5 secondes.  
Le voyant LED bleu clignotera 3 fois.
3. Mode d'automatisation : cette fonction vous permet de vous connecter à votre maison intelligente.  
Pour activer le mode d'automatisation, maintenez enfoncé le bouton On/Off pendant 15 secondes.  
Le voyant LED bleu clignotera 3 fois.

## 9. DÉPANNAGE

Débranchez le boîtier d'alimentation électrique avant d'exécuter toute action.

Symptôme	Cause possible	Mesure corrective
Le boîtier d'alimentation électrique ou le voyant DEL de l'interrupteur ne fonctionne pas.	<ul style="list-style-type: none"> <li>Il n'y a pas de courant dans la prise électrique murale.</li> <li>Le boîtier d'alimentation électrique n'est pas allumé (ON).</li> <li>Le câble électrique n'est pas correctement branché à la prise de courant.</li> <li>Le disjoncteur de fuite à la terre est sur OFF (fermé).</li> </ul>	<ul style="list-style-type: none"> <li>Vérifiez qu'il y a du courant dans la prise électrique murale.</li> <li>Vérifiez que le boîtier d'alimentation électrique est branché et allumé (ON).</li> <li>Vérifiez que le câble d'alimentation est bien branché à fond dans le boîtier d'alimentation.</li> <li>Éteignez le boîtier d'alimentation électrique (OFF). Patientez 30 secondes, puis rallumez.</li> </ul>
Le robot nettoyeur de piscine NE bouge PAS.	<ul style="list-style-type: none"> <li>Le câble flottant n'est pas correctement raccordé à la prise de courant.</li> <li>Un obstacle bloque l'hélice, les rails ou les roues.</li> </ul>	<ul style="list-style-type: none"> <li>Vérifiez que le câble flottant est correctement raccordé au boîtier d'alimentation électrique.</li> <li>Débranchez le boîtier d'alimentation électrique. Ouvrez le couvercle de l'hélice et vérifiez que rien n'est piégé dans l'hélice.</li> <li>Vérifiez que rien ne bloque les rails ou les roues.</li> </ul>
Le robot nettoyeur de piscine bouge en cercles.	<ul style="list-style-type: none"> <li>Panier de filtration encrassé.</li> <li>Débris coincés dans le logement de l'hélice ou dans le couvercle de l'hélice.</li> <li>Boîtier d'alimentation électrique mal positionné.</li> <li>Accumulation d'algues d'algues ou l'eau de la piscine ne répond pas aux spécifications</li> </ul>	<ul style="list-style-type: none"> <li>Nettoyez le panier de filtration.</li> <li>Retirez les débris coincés dans le logement de l'hélice ou dans le couvercle de l'hélice (voir illustrations 6.3.1 à 6.3.4).</li> <li>Mettez le boîtier d'alimentation électrique dans une position permettant au robot nettoyeur de piscine d'atteindre librement toutes la zone de la piscine.</li> <li>Corrigez l'état de la piscine et de l'eau.</li> </ul>
Le robot nettoyeur de piscine ne tourne pas ou évolue dans une direction seulement.	<ul style="list-style-type: none"> <li>Débris coincés dans le logement de l'hélice ou dans le couvercle de l'hélice.</li> </ul>	<ul style="list-style-type: none"> <li>Retirez les débris coincés dans le logement de l'hélice ou dans le couvercle de l'hélice (voir illustrations 6.3.1 à 6.3.4).</li> </ul>
Le robot nettoyeur de piscine bouge mais ne nettoie pas la piscine.	<ul style="list-style-type: none"> <li>Panier de filtration encrassé.</li> <li>Débris coincés dans le logement de l'hélice ou dans le couvercle de l'hélice.</li> </ul>	<ul style="list-style-type: none"> <li>Nettoyez le panier de filtration.</li> <li>Retirez les débris coincés dans le logement de l'hélice ou dans le couvercle de l'hélice (voir illustrations 6.3.1 à 6.3.4).</li> </ul>
Le robot nettoyeur de piscine ne nettoie qu'une partie de la piscine.	<ul style="list-style-type: none"> <li>Boîtier d'alimentation électrique mal positionné.</li> <li>Le câble flottant libéré est insuffisant pour le bon fonctionnement du robot nettoyeur de piscine</li> </ul>	<ul style="list-style-type: none"> <li>Placez le boîtier d'alimentation électrique dans une position permettant au robot nettoyeur de piscine d'atteindre librement toute la zone de la piscine, tout en vérifiant une distance minimale de la piscine de 3,5 m / 12ft et une hauteur minimale au-dessus du sol de 11 cm / 4".</li> <li>Vérifiez que le câble flottant dispose de suffisamment de mou pour que le robot nettoyeur de piscine puisse atteindre toute la piscine.</li> <li>Nettoyez le panier de filtration.</li> </ul>
Le câble flottant est entortillé.	<ul style="list-style-type: none"> <li>Panier de filtration encrassé.</li> <li>Débris coincés dans le logement de l'hélice ou dans le couvercle de l'hélice.</li> </ul>	<ul style="list-style-type: none"> <li>Nettoyez le panier de filtration.</li> <li>Retirez les débris coincés dans le logement de l'hélice ou dans le couvercle de l'hélice (voir illustrations 6.3.1 à 6.3.4).</li> <li>Pour éliminer l'entortillement, tirez complètement le câble flottant et laissez-le sécher au soleil pendant au moins une journée.</li> </ul>
Le robot nettoyeur de piscine ne grimpe pas sur les parois.	<ul style="list-style-type: none"> <li>Panier de filtration encrassé.</li> <li>Algues sur les parois.</li> <li>Niveau de pH inadapté.</li> <li>Débris coincés dans le logement de l'hélice ou dans le couvercle de l'hélice.</li> </ul>	<ul style="list-style-type: none"> <li>Nettoyez le panier de filtration.</li> <li>Vérifiez la concentration des produits chimiques dans l'eau. Des quantités inappropriées peuvent favoriser la croissance d'algues ou rendre les parois glissantes. Dans un tel cas, ajustez les concentrations et brossez les parois.</li> <li>Retirez les débris coincés dans le logement de l'hélice ou dans le couvercle de l'hélice (voir illustrations 6.3.1 à 6.3.4).</li> </ul>

Symptôme	Cause possible	Mesure corrective
Ne peut pas se connecter à votre Wi-Fi®, et le Led de communication clignote en vert.	<ul style="list-style-type: none"> <li>Le boîtier d'alimentation électrique est trop éloigné du routeur (le signal est faible) ou votre routeur ne fonctionne pas correctement.</li> </ul>	<ul style="list-style-type: none"> <li>Réinitialisez le boîtier d'alimentation électrique (débranchez le cordon d'alimentation), et patientez 1 min.</li> <li>Vérifiez que votre smartphone dispose d'une bonne connexion Wi-Fi® près du boîtier d'alimentation électrique (essayez de faire fonctionner n'importe quelle application de streaming vidéo en ligne).</li> <li>Vérifiez que votre routeur domestique fonctionne correctement.</li> <li>Installez le boîtier d'alimentation électrique aussi près que possible de votre routeur domestique.</li> <li>Envisagez d'installer un extenseur de portée Wi-Fi® (2.4Ghz) pour vous assurer d'avoir une force de signal suffisante.</li> <li>Remarque : Si le LED de communication vert continue à clignoter, vous disposez de l'option de vous connecter via Bluetooth®.</li> </ul>
Ne peut pas se connecter à votre robot nettoyeur de piscine via Bluetooth®, et le Led de communication clignote en bleu.	<ul style="list-style-type: none"> <li>Le boîtier d'alimentation électrique est trop éloigné de l'appareil intelligent ou votre Bluetooth® est désactivé ou ne fonctionne pas correctement.</li> </ul>	<ul style="list-style-type: none"> <li>Essayez d'éteindre et de rallumer le Bluetooth® de votre smartphone. Pour IOS : allez sur les réglages → Bluetooth®. Pour Android : allez sur le curseur et éteignez/allumez l'icône Bluetooth®.</li> <li>Rapprochez-vous du boîtier d'alimentation électrique.</li> <li>Assurez-vous qu'il n'y a pas d'obstacles entre vous et le boîtier d'alimentation électrique.</li> <li>Éteignez le boîtier d'alimentation électrique et puis rallumez-le.</li> <li>Si aucune des mesures de dépannage ci-dessus n'apporte de solution, contactez votre revendeur pour obtenir de l'aide.</li> </ul>
Lumière orange constante sur le boîtier d'alimentation électrique.  * Sur certains modèles seulement	<ul style="list-style-type: none"> <li>Le filtre est bouché.</li> </ul>	<ul style="list-style-type: none"> <li>Veillez nettoyer le filtre.</li> <li><b>Nous vous recommandons vivement de nettoyer le panier filtrant après chaque cycle de nettoyage.</b></li> </ul>

## 10. MYDOLPHIN™ PLUS – DÉPANNAGE

Avant d'utiliser l'application, assurez-vous de disposer de :

- Connexion cellulaire 3G/4G/5G ou Wi-Fi®, avec puissance de signal élevée
- Le boîtier d'alimentation électrique supporte 2.4Ghz SEULEMENT
- Bluetooth® est activé

Action	Que faire
<b>Le robot nettoyeur de piscine ne se connecte pas au Wi-Fi®, et le voyant vert du boîtier d'alimentation électrique clignote</b>	Le boîtier d'alimentation électrique essaie de se connecter à votre réseau Wi-Fi® domestique/ de piscine et au Cloud.
<b>Deuxième connexion après la perte du routeur/ Wi-Fi® : Comment passer à Bluetooth® après la première connexion Wi-Fi® / 3G.</b>	<p>Perte de routeur/ Wi-Fi® :</p> <ol style="list-style-type: none"> <li>1. Ouvrez l'application. Le message « Nos services Cloud semblent être en panne » s'affichera (cela peut prendre quelques secondes) et le globe dans la barre supérieure deviendra rouge.</li> <li>2. Faites défiler vers le bas et cliquez sur « Choisir une autre solution » qui vous dirigera vers l'option Bluetooth®. (*cette solution ne sera possible qu'une fois. Remarquez que pour continuer avec la connexion Bluetooth®, l'utilisateur doit se trouver à proximité du robot).</li> <li>3. L'application se connectera automatiquement au Wi-Fi® lorsque la connectivité sera rétablie. Si elle ne se reconnecte pas, redémarrez l'application.</li> <li>4. Si les coupures de réseau persistent, essayez d'améliorer la qualité du signal du routeur domestique (rapprochez-vous du routeur).</li> </ol>
<b>Connexion initiale. Comment se connecter via Bluetooth® seulement.</b>	<p><b>Avant de commencer : CONNECTEZ-VOUS VIA Wi-Fi®, 3G/4G DOIT ÊTRE OUVERT</b></p> <ol style="list-style-type: none"> <li>1. Branchez le boîtier d'alimentation électrique.</li> <li>2. Connectez le robot au boîtier d'alimentation électrique.</li> <li>3. Téléchargez la nouvelle application MyDolphin™</li> <li>4. Connectez-vous à l'application et autorisez toutes les autorisations requises.</li> <li>5. Scannez le code QR et suivez les instructions de l'application.</li> <li>6. Cliquez sur « Aller en ligne » (à ce stade, les utilisateurs d'iOS doivent minimiser l'application et la rouvrir.</li> </ol> <p>Les utilisateurs d'Android peuvent cliquer sur « Choisir un réseau » et « Plus tard »).</p>
<b>Comment passer sur Wi-Fi® après une connexion Bluetooth® initiale.</b>	<ol style="list-style-type: none"> <li>1. Assurez-vous que votre Bluetooth® et votre Wi-Fi® sont activés.</li> <li>2. Ouvrez l'application MyDolphin™ Plus et connectez-vous au robot via Bluetooth®.</li> <li>3. Allez dans Paramètres et cliquez sur « Paramètres Wi-Fi® ».</li> <li>4. Suivez les instructions de l'application pour vous connecter.</li> </ol>
<b>Changer votre réseau Wi-Fi®.</b>	<p><b>Le routeur a été remplacé</b></p> <ol style="list-style-type: none"> <li>1. Connectez-vous à l'application → vous verrez une erreur de connexion.</li> <li>2. Allez dans « Paramètres » dans la barre supérieure de l'écran.</li> <li>3. Allez dans « Paramètres Wi-Fi® » → Cliquez sur « Changer de réseau Wi-Fi® » → « Passer sur le nouveau réseau Wi-Fi® (entrez le nom et le mot de passe du Wi-Fi®) » → Cliquez sur « Continuer » et attendez de recevoir la notification que le robot a été configuré sur le nouveau Wi-Fi®.</li> <li>4. Simultanément, le voyant LED sur le boîtier d'alimentation deviendra vert constant (ceci est la confirmation que le Wi-Fi® est connecté).</li> </ol>
<b>Pour les utilisateurs d'Android. Remplacement du boîtier d'alimentation électrique pour une nouvelle connexion Wi-Fi®.</b>	<p><b>Nouveau boîtier d'alimentation électrique pour un robot connecté via Wi-Fi®</b></p> <ol style="list-style-type: none"> <li>1. Allumez le boîtier d'alimentation électrique connecté au robot et laissez-le fonctionner pendant quelques secondes (il se synchronisera avec le robot).</li> <li>2. Connectez-vous à l'application. Un message d'erreur de connexion s'affichera.</li> <li>3. Allez à « Vérifier d'autres solutions ».</li> <li>4. Cliquez sur l'icône du Bluetooth® dans la barre supérieure.</li> <li>5. Cliquez sur « Changer la connectivité », « Définir la connectivité Wi-Fi® » et puis sur « Aller en ligne ».</li> <li>6. Saisissez votre nom et mot de passe de réseau Wi-Fi®. Vous apercevez l'écran d'accueil.</li> </ol> <p>Le voyant LED du boîtier d'alimentation clignote en vert.</p>

Action	Que faire
<p>Pour les utilisateurs d'iOS. Remplacement du boîtier d'alimentation électrique pour une nouvelle connexion Wi-Fi®.</p>	<p><b>Nouveau boîtier d'alimentation électrique pour un robot connecté via Wi-Fi®</b></p> <ol style="list-style-type: none"> <li>1. Allumez le boîtier d'alimentation électrique connecté au robot et laissez-le fonctionner pendant quelques secondes (il se synchronisera avec le robot).</li> <li>2. Connectez-vous à l'application. Un message d'erreur de connexion s'affichera.</li> <li>3. Allez dans « Paramètres » dans la barre supérieure → cliquez sur « Détails du robot » → « Déconnectez-vous du robot » → « Poursuivre » → « Rechercher les robots proches » → « Votre robot » → Cliquez sur « Changer de connectivité » → « Définir la connectivité Wi-Fi® » → « Aller en ligne ».</li> <li>4. Saisissez votre nom et mot de passe de réseau Wi-Fi®.</li> </ol>
<p>Remplacement de l'unité moteur pour une unité qui n'a pas été signalée au système de support par le technicien.</p>	<ol style="list-style-type: none"> <li>1. Débranchez le boîtier d'alimentation électrique de la prise murale avant utilisation.</li> <li>2. Après avoir remplacé l'unité moteur, rebranchez le boîtier d'alimentation électrique sur la prise murale et allumez le boîtier. Laissez le robot travailler pendant plusieurs secondes.</li> <li>3. Ouvrez l'application MyDolphin™ Plus. Vous verrez une erreur de connexion.</li> <li>4. Allez dans « Paramètres » dans la barre supérieure → « Détails du robot » → « Déconnexion du robot » → « Poursuivre » → « Rechercher les robots proches », recherchez et sélectionnez le « Nouveau n° de série de l'unité moteur de Dolphin » → un message « Est-ce votre robot ? » apparaîtra. Après avoir vérifié le n° de série, appuyez sur « Oui, c'est mon robot » → L'unité moteur se connectera au robot et à l'application → écran d'accueil.</li> </ol> <p><b>Si vous ne reconnaissez pas le numéro de série, appuyez pour ajouter le n° de série du robot manuellement ou scannez le code QR.</b></p>

Si aucune de ces solutions ne résout votre problème, contactez le service client de Maytronics :

#### Amérique du Nord

1-888-365-7446 ext. 1002

[customersupport@maytronicsus.com](mailto:customersupport@maytronicsus.com)

#### France

+33 (0)4 42 98 14 90

[support@maytronics.fr](mailto:support@maytronics.fr)

#### Australie, Nouvelle-Zélande, Afrique du Sud

1 300 693 657

[infoau@maytronics.com](mailto:infoau@maytronics.com)

#### Reste du monde / Siège de Maytronics

00 800 69694141 (numéro gratuit)

00 972 77 96 14 204 (appel international)

[wecare@maytronics.com](mailto:wecare@maytronics.com)

Pour plus d'informations et des dépannages supplémentaires, veuillez visiter notre site :

[www.maytronics.com](http://www.maytronics.com)