

INSTRUKCJA OBSŁUGI FIRMY INTEX® SZPULA NA POKROWIEC SŁONECZNY

Polish **338 IO**

Przeczytaj, zrozum i stosuj się do ostrzeżeń zawartych poniżej.



OSTRZEŻENIE

- Montaż i demontaż tylko przez osoby dorosłe.
- Pokrowiec słoneczny nie jest pokrywą zabezpieczającą.
- Pokrowca słonecznego nie należy nigdy chwycić, ciągnąć ani popychać, nie wolno na nim siedzieć ani się o niego opierać.
- Wszystkie śruby zacisków muszą być mocno dokręcone i bezpiecznie zamocowane.
- Przed wejściem do basenu pokrowiec słoneczny i szpula na pokrowiec słoneczny trzeba całkowicie zdjąć. Nigdy nie wolno pływać w basenie częściowo zakrytym pokrowcem słonecznym.
- Szpula na pokrowiec słoneczny została zaprojektowana wyłącznie do zdejmowania pokrowca słonecznego i nie jest przeznaczona do utrzymywania ciężaru osób lub jakichkolwiek przedmiotów.
- Nigdy nie należy próbować używać szpuli, gdy użytkownik znajduje się w basenie.
- Przed rozwinięciem pokrowca słonecznego należy zawsze upewnić się, że w basenie nie ma żadnych osób.
- Okresowo należy sprawdzać, czy szpula jest prawidłowo zamocowana na ramie basenu.
- Produktu służy wyłącznie do użytku dla celów wskazanych w niniejszej instrukcji.

NIEZASTOSOWANIE SIĘ DO POWYŻSZYCH OSTRZEŻEŃ ORAZ INSTRUKCJI MONTAŻU I UŻYTKOWANIA MOŻE DOPROWADZIĆ DO POWAŻNYCH URAZÓW, UTOPIENIA SIĘ LUB STRAT MATERIALNYCH.

Opis części

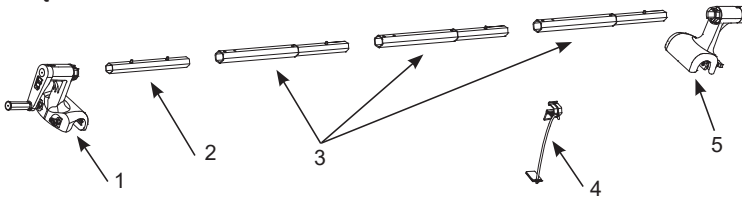

NUMER	OPIS	ILOŚĆ	NUMER CZĘŚCI ZAMIENNEJ
1	Oś z korbką	1	12671
2	Rurka aluminiowa A	1	12672
3	Rurka aluminiowa B	3	12673
4	Zacisk-C	6	12674
5	Zakończenie osi	1	12675

UWAGA: Rysunki są przedstawione dla celów ilustracyjnych. Mogą nie odpowiadać aktualnemu produktowi. Nie są w skali.

Ze względu na ciągłe doskonalenie swoich produktów, Intex zastrzega sobie prawo do zmiany specyfikacji i wyglądu, które mogą spowodować aktualizacje w instrukcjach bez uprzedzenia.

©2022 Intex Marketing Ltd. - Intex Development Co. Ltd. - Intex Recreation Corp. All rights reserved/Tous droits réservés/Todos los derechos reservados/Alle Rechte vorbehalten. Printed in China/Imprimé en Chine/Impreso en China/Gedruckt in China.

©™ Trademarks used in some countries of the world under license from/™ Marques utilisées dans certains pays sous licence de/Marcas registradas utilizadas en algunos países del mundo bajo licencia de/Warenzeichen verwendet in einigen Ländern der Welt in Lizenz von/Intex Marketing Ltd. to/à/a/an Intex Development Co. Ltd., Hong Kong & Intex Recreation Corp., P.O. Box 1440, Long Beach, CA 90801 • Distributed in the European Union by/Distribué dans l'Union Européenne par/Distribuido en la unión Europea por/Vertrieb in der Europäischen Union durch/Intex Trading B.V., Eltenseweg 48, 4706 PB Roosendaal - The Netherlands • Distributed in the UK by Unitek Service (UK) Limited, 21 Holborn Viaduct, London EC1A 2DY, UK.

INTEX®

ZACHOWAJ NINIEJSZĄ INSTRUKCJĘ

Ogólne

- Do montażu nie są wymagane żadne narzędzia.
- Do zainstalowania i obsługi szpuli na pokrowiec słoneczny potrzebne są dwie osoby.
- Pasuje do basenów Intex z ramą prostokątną o szerokości od 2,74 do 4,88 m (of 9 do 16').
- Dopilnować, aby basen był rozstawiony i napełniony wodą oraz aby pokrowiec słoneczny (do dokupienia osobno) znajdował się na powierzchni basenu stroną z bąbelkami skierowaną w dół.
- Przed założeniem pokrowca zabezpieczającego przed zanieczyszczeniem należy zdjąć szpulę na pokrowiec słoneczny.
- Przed zdjęciem z basenu zwiniętego pokrowca słonecznego i szpuli należy zawsze zablokować korbę.
- Gdy wyrób nie jest używany, należy go przechowywać wewnątrz pomieszczeń.

Montaż:

1. Umieścić osie **(1 i 5)** na końcach długich boków prostokątnej ramy basenu. Mocno ręcznie dokręcić śruby zacisków. Patrz rys. 1.
2. Założyć rurki aluminiowe **(2 i 3)** odpowiednio do szerokości basenu. Dopasować całkowitą szerokość i dopilnować, aby bolce sprężynujące zatrzasnęły się w odpowiednich otworach. W przypadku mniejszych basenów można nie użyć wszystkich rurek aluminiowych. Włożyć zespół rurek aluminiowych do osi **(1 i 5)**. Patrz rys. 1.

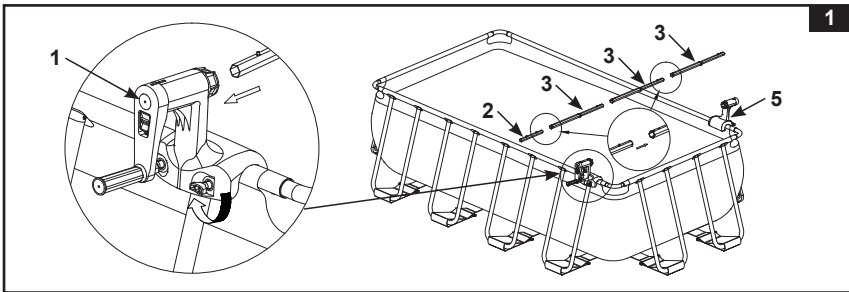

3. Zamocować koniec „C” zacisku C **(4)** na zespole rurek aluminiowych. Dopilnować, aby zaciski C **(4)** były rozmieszczone wzdłuż zespołu rurek aluminiowych w równych odstępach. Zamocować koniec zacisku do brzegu pokrowca słonecznego. Patrz rys. 2.

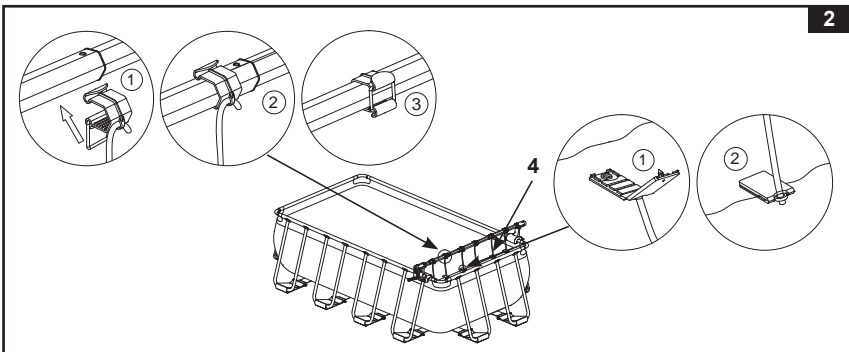

ZACHOWAJ NINIEJSZĄ INSTRUKCJĘ

Obsługa:338
IO

Do obsługi szpuli na pokrowiec słoneczny potrzebne są dwie osoby, po jednej po obu stronach.

- Zwijanie pokrowca słonecznego:** Odblokować uchwyt korbki przez przesunięcie w dół mechanizmu blokowania/odblokowywania na uchwycie. Przekręcić uchwyt w prawo (zgodnie z kierunkiem ruchu wskazówek zegara), pokrowiec słoneczny zostanie uniesiony do góry i pociągnięty na zespół rurek aluminiowych. Należy pilnować, aby pokrowiec słoneczny był zsuwany z basenu równomiernie i równo. Wygładzić i wyprostować pokrowiec słoneczny, tak aby w czasie zwijania nie był pomarszczony. Gdy pokrowiec słoneczny będzie całkowicie zasunięty, ustawić korbkę tak, aby znak na uchwycie korbki znajdował się równo ze znakiem na osi i zablokować uchwyt przez przesunięcie mechanizmu blokowania/odblokowywania do góry. Patrz rys. 3.

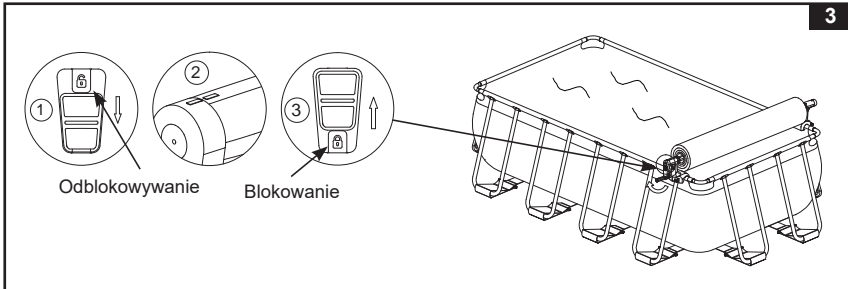

- Rozwijanie pokrowca słonecznego:** Odblokować uchwyt korbki przez przesunięcie w dół mechanizmu blokowania/odblokowywania na uchwycie. Kręcić uchwyt w lewo (przeciwie do kierunku ruchu wskazówek zegara) aż pokrowiec słoneczny zetknie się z wodą w basenie. Chwycić za koniec pokrowca słonecznego po obu stronach i powoli przejść na koniec basenu. Wysuwać po 1,2 – 1,8 m (4 – 6 ft) pokrowca słonecznego na raz. Upewnić się, że pokrowiec słoneczny unosi się na powierzchni wody. Ustawić korbkę tak, aby znak na uchwycie korbki znajdował się równo ze znakiem na osi i zablokować uchwyt przez popchnięcie mechanizmu blokowania/odblokowywania do góry. Patrz rys. 4.

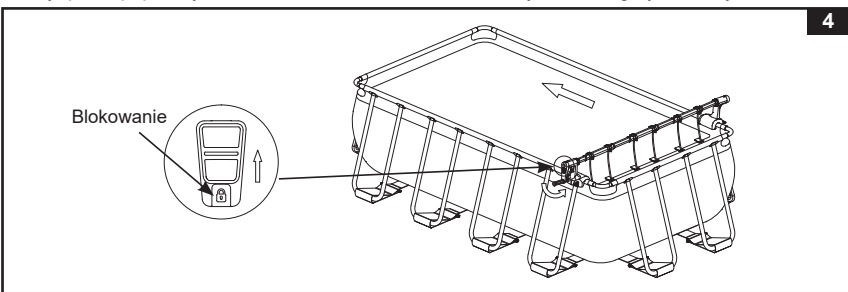
**Instrukcja przechowywania i konserwacji**

- Wszystkie elementy należy regularnie kontrolować pod kątem oznak uszkodzeń i naprężeń. Uszkodzone części należy natychmiast wymieniać.
- Do czyszczenia zabrudzeń i plam należy używać gąbki i czystej wody.
- Jeśli temperatura spada poniżej 5 °C (41 °F), produkt należy zdemontować prze odwrócenie kolejności powyższych instrukcji instalacyjnych oraz odwrócenie kierunku ich wykonywania. Przed schowaniem należy upewnić się, że wszystkie podzespoły są całkowicie suche.
- Produkt i akcesoria należy przechowywać w suchym miejscu o temperaturze kontrolowanej w przedziale 0 ° – 40 °C (32 ° – 104 °F).
- Do przechowywania użyj oryginalnego opakowania.

ZACHOWAJ NINIEJSZĄ INSTRUKCJĘ