

Polish

174
B

WAZNE ZAŚADY BEZPIECZENSTWA

Przeczytaj i zrozum wszystkie instrukcje
oraz zastosuj się do nich przed
zainstalowaniem i użyciem
tego produktu.

Zestaw czyszczący deluxe

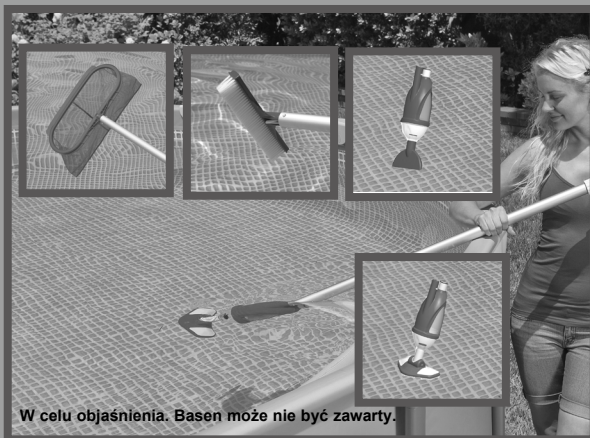

W celu objaśnienia. Basen może nie być zawarty.

Firma INTEX ma w swojej ofercie także : nadmuchiwane zabawki, artykuły plażowe, materace do spania, pontony, o które możesz pytać w miejscu zakupu tego basenu, a także w marketach i sklepach zabawkowych.

Ze względu na ciągłe doskonalenie swoich produktów, Intex zastrzega sobie prawo do zmiany specyfikacji i wyglądu, które mogą spowodować aktualizacje w instrukcjach bez uprzedzenia.

INTEX®

©2022 Intex Marketing Ltd. - Intex Development Co. Ltd. - Intex Recreation Corp. All rights reserved/Tous droits réservés/Todos los derechos reservados/Alle Rechte vorbehalten. Printed in China/Imprimé en Chine/Impreso en China/Gedruckt in China.

®™ Trademarks used in some countries of the world under license from®™ Marques utilisées dans certains pays sous licence de/Marcas registradas utilizadas en algunos países del mundo bajo licencia de/Warenzeichen verwendet in einigen Ländern der Welt in Lizenz von/Intex Marketing Ltd. to/a/a/an Intex Development Co. Ltd., Hong Kong & Intex Recreation Corp., P.O. Box 1440, Long Beach, CA 90801 • Distributed in the European Union by/Distribué dans l'Union Européenne par/Distribuido en la unión Europea por/Vertrieb in der Europäischen Union durch/Intex Trading B.V., Eftenseweg 46, 4706 PB Roosendaal - The Netherlands • Distributed in the UK by Unitex Service (UK) Limited, 21 Holborn Viaduct, London EC1A 2DY, UK.
www.intexcorp.com

INSTRUKCJA OBSŁUGI

SPIS TREŚCI

OSTRZEŻENIA.....	3
WYKAZ CZĘŚCI.....	4
MONTAŻ ODKURZACZA.....	5-8
INSTRUKCJA OBSŁUGI ODKURZACZA.....	9
MONTAŻ RĘCZNEGO OCZYSZCZACZA WODY & INSTRUKCJA OBSŁUGI I PRZECHOWYWANIE.....	10

ZACHOWAJ NINIEJSZĄ INSTRUKCJĘ

Strona 2

WAŻNE ZASADY BEZPIECZEŃSTWA

Przeczytaj i postępuj zawsze zgodnie ze wszystkimi zasadami zawartymi w instrukcji zanim zaczniesz montaż produktu.



OSTRZEŻENIA

- Nie pozwalaj dziecią używać tego produktu. Do użytku wyłącznie przez osoby dorosłe.
- Nie używaj pompy filtrującej gdy ktoś korzysta z basenu.
- Silne ssanie. Trzymaj ręce i włosy z dala od włączonego urządzenia.
- Wyłącz pompę zanim rozpoczniesz czyszczenie, dopasowanie, serwisowanie lub zmienianie części.
- Usuń wszystkie akcesoria do konserwacji gdy.
- Trzymaj uchwyt wysięgnika teleskopowego z dala od napowietrznej linii energetycznej.

NIEZASTOSOWANIE SIĘ DO TYCH OSTRZEŻEŃ MOŻE SPOWODOWAĆ ZNISZCZENIE MIENIA, PORAŻENIE PRĄDEM, KOMPLIKACJE LUB INNE POWAŻNE OBRAŻENIA, UTONIĘCIE LUB ŚMIERĆ.

Ostrzeżenia, instrukcje i zasady bezpieczeństwa dotyczące produktu prezentują tylko niektóre powszechne zagrożenia związane z używaniem wodnego sprzętu rekreacyjnego i nie obejmują wszystkich przypadków i zagrożeń. Użyj zdrowego rozsądku i właściwej oceny podczas wodnych rozrywek.

Wymagane natężenie przepływu pompy filtrującej:
3785 - 15140 litry/godzina

ZACHOWAJ NINIEJSZĄ INSTRUKCJĘ

Strona 3

WYKAZ CZĘŚCI

Poświęć kilka minut na sprawdzenie zawartości zestawu zanim rozpocznieś montaż.

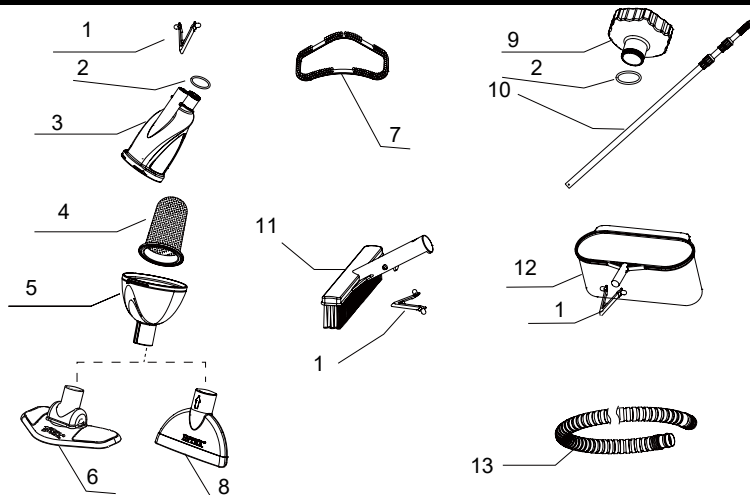

NUMER	OPIS	ILOŚĆ	NUMER CZĘŚCI ZAMIENNEJ
1	SPRĘŻYNA (INSTALOWANA W 3,11 & 12)	3	10794
2	USZCZELKA (INSTALOWANA W 3 & 9)	2	10134
3	OBUDOWA ODKURZACZA (SPRĘŻYNA I USZCZELKA ZAWARTE)	1	11431A
4	SIATKA NA NIECZYSTOŚCI	1	10788A
5	POKRYWA ODKURZACZA	1	11443
6	ZBIERACZ NIECZYSTOŚCI (SZCZOTKA ZAWARTA)	1	11445A
7	SZCZOTKA	1	11446A
8	PLASKA DYSZA ODKURZACZA	1	11444A
9	NASADKA (USZCZELKA ZAWARTA)	1	11447A
10	DRAŻEK TELESKOPOWY	1	10798A
11	SZCZOTKA (SPRĘŻYNA ZAWARTA)	1	11073A
12	SIATKA OCZYSZCZACZA (SPRĘŻYNA ZAWARTA)	1	10796A
13	WĄŻ	1	10797

UWAGA: Rysunki mają charakter poglądowy, mogą się różnić od aktualnej wersji produktu. Nie zachowano skali.

ZACHOWAJ NINIEJSZĄ INSTRUKCJĘ

Strona 4

INSTALOWANIE OCZYSZCZACZA

- 1** Włóż worek (4) do odkurzacza (3).

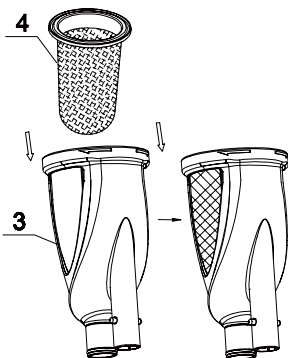

- 2** Zainstaluj pokrywę odkurzacza (5) na odkurzaczu (3). Przekręć obudowę (5) zgodnie z kierunkiem ruchu wskazówek zegara aby dobrze przytwierdzić ją do obudowy odkurzacza (3).

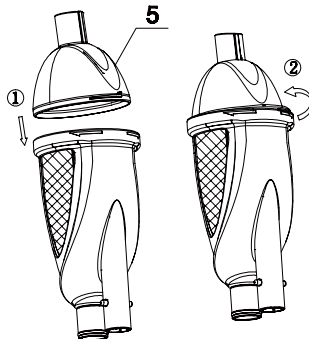

- 3** Dołącz pożądany element do pokrywy odkurzacza:

a. Użyj płaskiej dyszy odkurzacza (8) aby usunąć cząstki piasku, kamieni itd. Do czyszczenia w narożnikach basenu.

b. Użyj szczotki (6) aby usunąć pył lub algi na dnie basenu.

Uwaga: Upewnij się, że krawędzie na obudowie odkurzacza (5) pasują do końcówek szczotki i płaskiej dyszy.

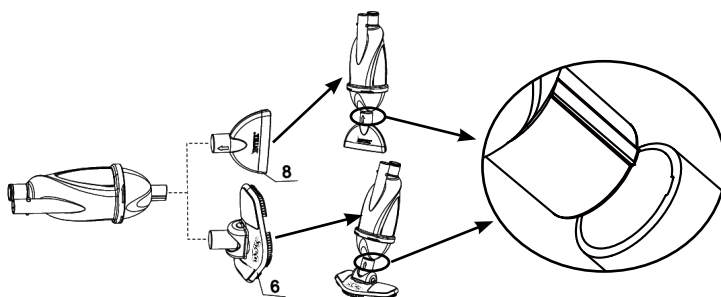

ZACHOWAJ NINIEJSZĄ INSTRUKCJĘ

INSTALOWANIE OCZYSZCZACZA (ciąg dalszy)**4**

Połącz jedną końcówkę węża (13) do obudowy odkurzacza (3). Upewnij się, że końcówka węża pokrywa uszczelkę (2) na obudowie odkurzacza.

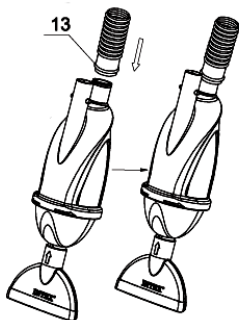
**5**

Ściśnij sprężynę (1) i połącz z drążkiem teleskopowym (10) na obudowę odkurzacza (3). Upewnij się, że drążek jest dobrze przymocowany, sprężyna powinna zaskoczyć w otworach. Dopasuj długość drążka poprzez blokowanie odpowiednich jego odcinków.

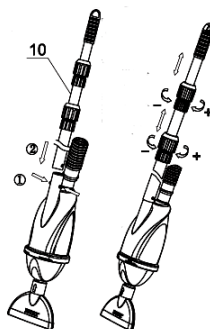
**6**

Połączenie wlotowe węża
Połączenie wylotowe węża
Wewnętrzna ściana basenu
Nagwintowany łącznik

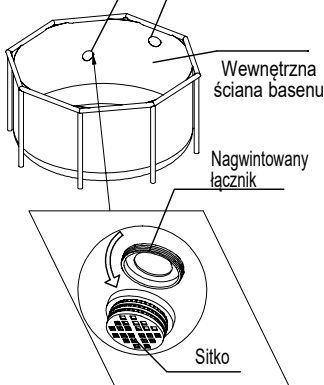
**7**

Przykręć nasadkę (9) do nagwintowanego złącza od środka basenu.

Połączenie wlotowe węża
Połączenie wylotowe węża
Wewnętrzna ściana basenu
Nagwintowany łącznik
9
Wewnętrzna ściana basenu

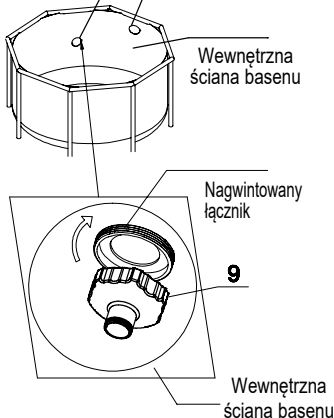
**ZACHOWAJ NINIEJSZĄ INSTRUKCJĘ**

Strona 6

INSTALOWANIE OCZYSZCZACZA (ciąg dalszy)

8 Włóż cały sprzęt do basenu.

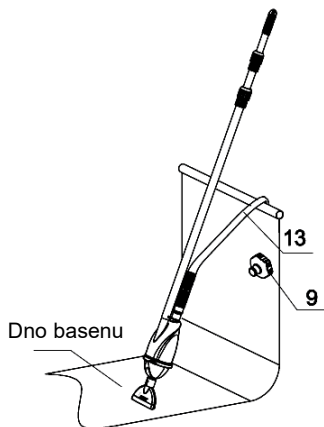

9 Napełnij wąż odkurzacza (13) zanurzając go w wodzie powoli aby usunąć całe uwieczone powietrze. **WSKAZÓWKA:** Zaczynając od końca bliższego odkurzacowi, zanurz wąż pionowo w wodzie powoli sekcja po sekcji.

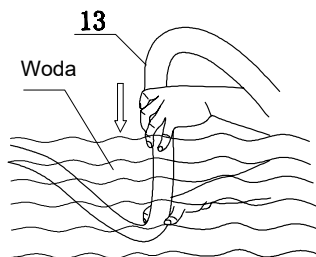

10 Gdy wąż odkurzacza (13) jest napełniony wodą wypłynie ona drugim końcem.

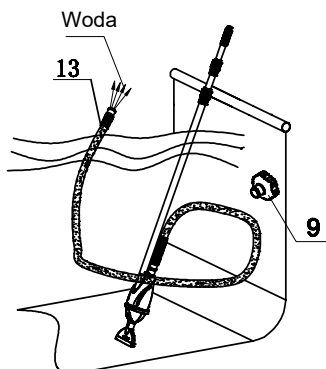

11 Szybko połącz drugi koniec węża (13) napełnionego wodą do nasadki (9).

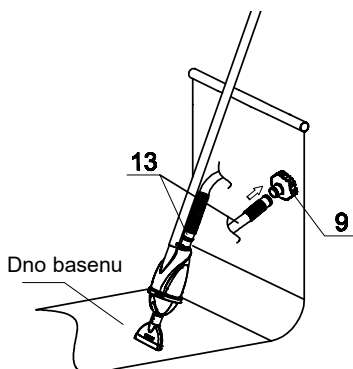

ZACHOWAJ NINIEJSZĄ INSTRUKCJĘ

Strona 7

INSTALOWANIE OCZYSZCZACZA (ciąg dalszy)

12

Włącz pompę. Aby wyeliminować powietrze uwięzione w węży lub pompie przekręć zawór powietrza. Odnieś się do instrukcji pompy po szczegóły. **WAŻNE:** Nigdy nie uruchamiaj pompy bez wody gdyż może to przegrzać silnik i zepsuć pompę. Trzymaj obudowę odkurzacza pod wodą podczas używania gdyż powietrze może dostać się do rury powodując zniszczenie pompy.

WAŻNE

- Usuń całe powietrze z węży i pompy przed użyciem.
- Trzymaj obudowę odkurzacza pod wodą podczas używania.
- Usuń sprzęt czyszczący, węży i nasadkę nałoż sitko gdy chcesz uruchomić pompę i gdy basen nie jest używany.
- Regularnie sprawdzaj worek na zanieczyszczenia po każdym użyciu.

Odkurzacz basenowy jest teraz gotowy do użycia.

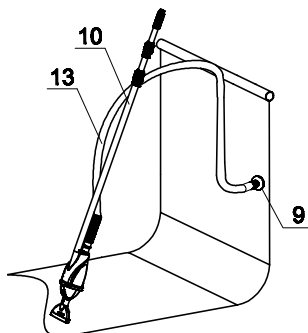

13

Jeżeli worek jest pełen i czujesz podczas odkurzania małe ssanie to wyłącz pompę i wyjmij sprzęt z wody. Oczyszczyć worek odwracając kroki od 1 do 3. Upewnij się, że worek i odkurzacz są czyste zanim je złożysz. Powtórz kroki od 1 do 3 i połącz elementy. **UWAGA:** jeżeli jest małe ssanie a worek na nieczystości jest czysty upewnij czy nie ma żadnej blokady w obiegu wody.

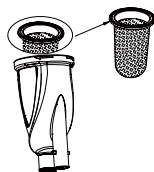

ZACHOWAJ NINIEJSZĄ INSTRUKCJĘ

Strona 8

INSTRUKCJA OBSŁUGI ODKURZACZA

1. Pompa jest hermetycznym systemem. Aby wyeliminować powietrze uwięzione w wężu lub pompie przekręć zawór powietrza 1-2 razy przeciwnie do ruchu wskazówek zegara aby otworzyć zawór. Odnieś się do instrukcji pompy po szczegóły.
2. Kiedy woda zacznie wypływać z otworu zaworu, umieść go z powrotem na pokrywie pompy. Nie dokręcaj zaworu zbyt mocno.
3. Podłącz pompę do źródła zasilania i przełącz włącznik w pozycję ON.
4. Delikatnymi ruchami „wymiataj” dno basenu do momentu, aż będzie czyste.

WAŻNE

Jeżeli pompa ma słabe ssanie sprawdź czy całe powietrze zostało usunięte z węża. Jeżeli nadal masz problem ze słabym ssaniem zobacz mogące wystąpić problem w instrukcji pompy pod hasłem „Pompa nie pompuje wody lub jest wolna”. Sprawdź także czy torba na odpady i wkład filtra są czyste.

5. Upewnij się, że pompa jest wyłączona i odłącz ją od źródła zasilania, po czym wyjmij odkurzacz z wody.
6. Wykonując czynności z instrukcji w odwrotnej kolejności zdemontuj urządzenie. Oczyszczyć siatkę, jeśli to konieczne.
7. Przechowuj odkurzacz w bezpiecznym miejscu.

ZACHOWAJ NINIEJSZĄ INSTRUKCJĘ

MONTAŻ RĘCZNEGO OCZYSZCZACZA WODY & INSTRUKCJA OBSŁUGI

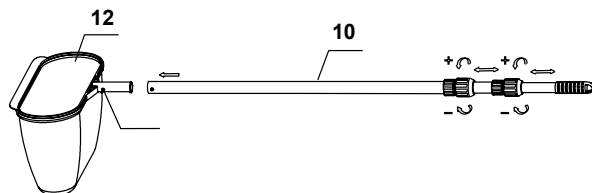

1. Siatka ręcznego oczyszczacza ma ten sam uchwyt co odkurzacz.
2. Siatka (12) ma plastikowe zatrzaski do podłączenia z drążkiem. W celu połączenia obu elementów, dopasuj plastikowe zatrzaski na siatce z otworami w drążku. Delikatnie wciśnij zatrzaski, drążek wtedy wsunie się do końcówki siatki, zatrzaski natomiast zakotwiczą się w otworach.
3. Delikatnie oczyszczaj powierzchnie wody wybierając z niej liście itp.

MONTAŻ I OBSŁUGA SZCZOTKI

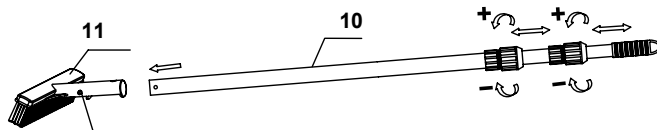

1. Drążek do szczotki jest ten sam co do odkurzacza.
2. Szczotka (11) ma plastikowe zatrzaski do połączenia z drążkiem. W celu połączenia obu elementów, dopasuj plastikowe zatrzaski na szczotce z otworami w drążku. Delikatnie wciśnij zatrzaski, drążek wtedy wsunie się do końcówki szczotki, zatrzaski natomiast zakotwiczą się w otworach.
3. Delikatnie oczyszczaj powierzchnie dna i ścianki basenu aż powłoka basenowa będzie wolna od zanieczyszczeń.

PRZECHOWYWANIE

1. Upewnij się, że pompa jest wyłączona i odłącz ją od źródła prądu.
2. Wykonując czynności z instrukcji w odwrotnej kolejności, zdemontuj zestaw.
3. Wyczyść i osusz wszystkie elementy.
4. Do przechowywania użyj oryginalnego opakowania. Przechowuj w suchym i chłodnym miejscu.

ZACHOWAJ NINIEJSZĄ INSTRUKCJĘ