

NORMAS IMPORTANTES DE SEGURANÇA

Leia e siga corretamente as instruções de montagem e segurança. Guardar para futuras referências.

QS 200

Krystal Clear™ Cloronizador
Número do Modelo Certificado CS2220
220 – 240 V~, 50/60 Hz



Somente para propósito de ilustração.

Não esqueça de experimentar outros tipos de produtos Intex: Piscinas, Acessórios para Piscinas, Piscinas Infláveis e Playgrounds, Colchões e Botes disponíveis nas principais lojas de varejo ou visite a nossa página na internet. Devido a uma política de melhoria contínua dos produtos, a Intex se reserva o direito de alterar as especificações e aparência, o que pode resultar em atualizações para o manual de instruções, sem aviso prévio.

INTEX®

©2022 Intex Marketing Ltd. - Intex Development Co. Ltd. - Intex Recreation Corp.
All rights reserved/Tous droits réservés/Todos los derechos reservados/Alle Rechte vorbehalten. Printed in China/Imprimé en Chine/Impreso en China/Gedruckt in China.

®™ Trademarks used in some countries of the world under license from/®™ Marques utilisées dans certains pays sous licence de/Marcas registradas utilizadas en algunos países del mundo bajo licencia de/Warenzeichen verwendet in einigen Ländern der Welt in Lizenz von/Intex Marketing Ltd. to/à/a/an Intex Development Co. Ltd., Hong Kong & Intex Recreation Corp., P.O. Box 1440, Long Beach, CA 90801 • Distributed in the European Union by/Distribué dans l'Union Européenne par/Distribuido en la unión Europea por/Vertrieb in der Europäischen Union durch/Intex Trading B.V., Ettenseweg 46, 4706 PB Roosendaal – The Netherlands • Distributed in the UK by Unitex Service (UK) Limited, 21 Holborn Viaduct, London EC1A 2DY, UK.
www.intexcorp.com

130-*B*-R0-2304

TABELA DE CONTEÚDOS

Avisos.....	3
Referência das partes.....	4
produto e especificações.....	4
Instruções de montagem.....	5
Sal e volume da água.....	6
Tabela de sal para as Piscinas Intex.....	7
Tabela de Ácido Cianúrico para piscinas Intex.....	8
Tabela de operações para Piscinas Intex.....	9
Tabela de sal outras piscinas.....	10
Tabela de Ácido Cianúrico para piscinas de outras marcas/fabricantes.....	10
Tabela de operações para outras Piscinas.....	10
Instruções de funcionamento.....	11
Código LED	12
Montagem fixo.....	12
Manutenção.....	13-14
Armanezar o filtro durante um tempo.....	14
Manutenção da piscina e produtos químicos.....	15
Localização de defeitos.....	16-17
Garantia limitada.....	18

NORMAS IMPORTANTES DE SEGURANÇA

Leia e siga corretamente as instruções de montagem e segurança.

LEIA E SIGA TODAS AS NORMAS E INSTRUÇÕES

AVISOS

- Este sistema de água salgada foi criado apenas para produzir hipoclorito de sódio. Não monitoriza nem controla os níveis de hipoclorito de sódio na piscina. É da responsabilidade do proprietário da piscina monitorizar e manter os níveis de cloro entre 1,0 e 3,0 partes por milhão (ppm). É da responsabilidade do proprietário da piscina verificar regularmente os níveis de cloro enquanto a bomba da piscina estiver a funcionar, e ajustar o sistema de água salgada adequadamente.
- Supervisionar sempre as crianças e pessoas com incapacidades.
- Não ligue o produto si esta na água.
- As crianças não devem brincar com o aparelho. Limpeza e manutenção de usuário não devem ser feita por crianças sem supervisão.
- Este aparelho apenas deve ser utilizado por crianças com idade a partir de 8 anos e pessoas com capacidades físicas, sensoriais ou mentais reduzidas ou falta de experiência e conhecimento, se tiverem recebido supervisão ou instruções relativas à utilização do aparelho de forma segura e compreensiva para os perigos envolvidos.
- Montagem e desmontagem somente por adultos.
- Este produto deve ser fornecida através de um dispositivo de corrente residual (RCD) com uma corrente residual nominal não superior a 30mA.
- Sempre desligue o produto antes de trocar o cartucho, limpar, o fazer emendas no filtro.
- Todo o cabeamento elétrico deve estar em conformidade com as práticas e os códigos locais ou nacionais aplicáveis.
- O cabo não deve ser trocado. Si o cabo está danificado o produto deve ser eliminado.
- Se o fio estiver danificado, ele deve ser substituído pelo fabricante, um agente de serviços ou uma pessoa igualmente qualificada para evitar riscos.
- Não toque o produto com as mãos molhadas o com os pés descalços. Não puxe o cabo elétrico.
- Deixar o filtro a mais dois metros da piscina.
- Manter o cabo do produto a mais de 3.5 m da piscina.
- Posicione este produto longe da piscina para evitar que as crianças subam e tenham acesso a piscina.
- O gerador somente pode ser usado em piscinas desmontáveis. Não usar em piscinas de construção permanente.
- Somente para uso residencial.
- Este produto é destinado para ser usado de acordo com o descrito no manual.
- Toda a informação relativa à instalação, limpeza e manutenção encontra-se nos parágrafos apresentados em baixo neste manual.
- Para evitar qualquer perigo devido a um reajuste acidental do disjuntor térmico, este aparelho não deve ser acionado através de um dispositivo externo de ligação, como um temporizador, ou ligado a um circuito ligado e desligado pelos serviços públicos com regularidade.

NÃO SEGUIR ESTES AVISOS PODE RESULTAR EM DANOS PESSOAIS, PERDAS, FERIMENTOS E MORTE.

Todas as normas de seguridad não estão incluídas somente as comuns. Use o sentido. Faça da sua piscina um centro de divertimento livre de acidentes.

Somente Em Piscina Portáteis

REFERÊNCIA DAS PARTES

Antes de proceder al montaje del producto tómesese unos minutos para familiarizarse con las piezas.

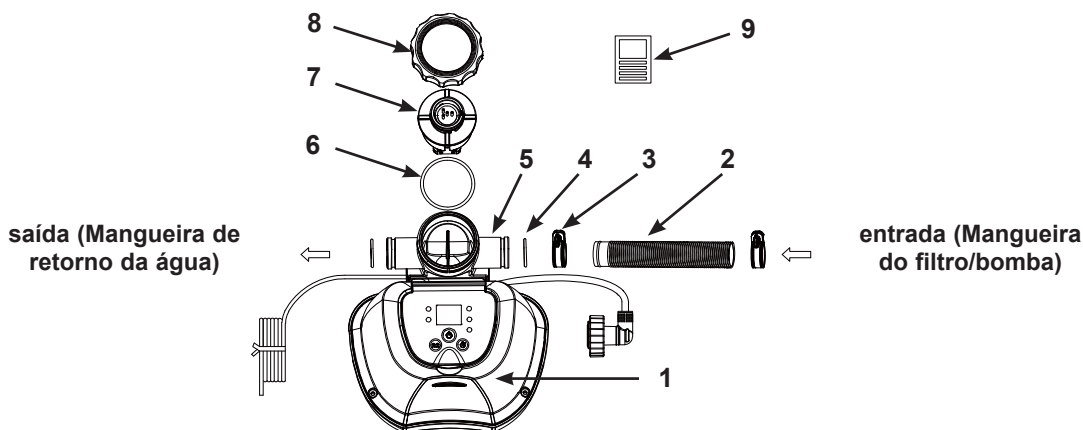

NOTE: Desenhado somente para propósito de ilustração. Talvez não reflète o produto atual. Não é escala. Não são necessárias ferramentas para a montagem.

NO PEÇAS	DESCRIÇÃO	QUANTIDADE	PEÇA DE REPOSIÇÃO N°
1	ESTAÇÃO DE CONTROLE	1	13092
2	MANGUEIRA DE CONEXÃO	1	11873
3	FIXADOR DA MANGUEIRA	2	11489
4	O-RING DA ESTRUTURA DA CÉLULA	2	12947
5	RECIPIENTE DA CÉLULA	1	13088
6	O-RING COM ELÉTRODO DE TITÂNIO	1	13094
7	ELÉTRODO DE TITÂNIO	1	13093
8	ROSCA DA CÉLULA ELETROLÍTICA	1	13095
9	TIRAS DE TESTE	1	19635

Quando solicitar peças de reposição, certifique-se de citar o modelo e número da peça.

ESPECIFICAÇÃO DO PRODUTO

Número do Modelo Certificado:	CS2220
Dissipação:	20 W
Nível ótimo de sal:	3000 ppm (partes por milhão)
Maximo hipoclorito de sódio:	2 grão/hora
Taxa de fluxo mínima e máxima da bomba do filtro:	300 galão/hora (1136 litros/hora) / 1000 galão/hora (3785 litros/hora)
Garantia:	Olhar a garantia limitada
Para piscinas e bombas de filtro com encaixes de ligação da mangueira de 1-1/4" (32 mm).	

INSTRUÇÕES DE MONTAGEM

IMPORTANTE

- O gerador de cloro requer uma bomba separada [300~1000 gph (1136~3785 lph)] para levar a água e funcionar corretamente.
- O Sistema de Água Salgada tem de ser instalado como a última peça do equipamento de piscina na linha de retorno da água para a piscina, conforme apresentado abaixo. Isto permitira uma maior vida da célula.
- Primeiro, retire quaisquer resíduos e partículas grandes, como folhas, areia e insetos da água da piscina.

1. Montar a piscina sob o chão (AGP) e sua bomba/filtro.
2. Peque o gerador de cloro e os acessórios dos seus pacotes.
3. Pôr o gerador em línea depois do filtro/bomba.
4. Conecte a mangueira de conexão (2) na entrada do gerador com um fixador da mangueira (3).
5. Si sua piscina esta enchida com água, desparafuse os filtros do coador dos conectores do coador e insira os chapéus pretos nos buracos dos coadores antes da instalação do gerador de cloro. Ponto 6 si a piscina não tem água.
6. Desligue a mangueira de entrada da água (piscina) da bomba/filtro e conecte seu gerador de cloro.
7. Ligue a mangueira de ligação (2) na ligação de saída da bomba do filtro com um fixador da mangueira (3). Apertar.
8. Coloque a grelha do filtro no conector tirando os chapéus pretos para evitar a saída de água da piscina.

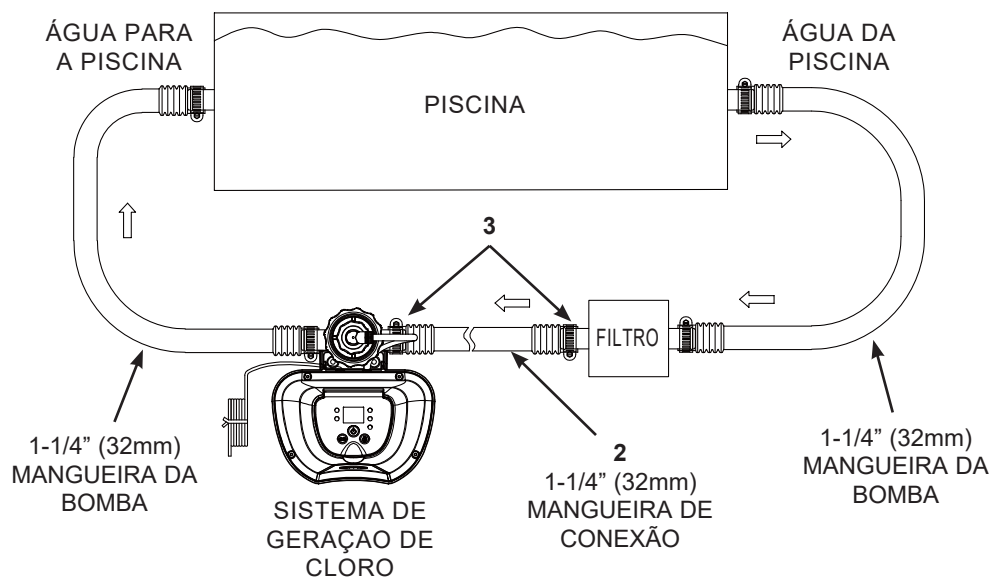

SAL E VOLUME DA ÁGUA

• Qual tipo de sal utilizar:

Tem de usar um tipo específico de sal nas piscinas para proteger o ambiente. Quando comprar sal, certifique-se de que o sal se encontra em conformidade com a norma EN16401 para químicos a serem usados em piscinas. Consulte a sua loja local de piscinas ou contacte o fabricante do sal se precisar de ajuda a verificar se tem o sal correto. **Não use sal iodado, sal com agente antiaglomerante (E535) nem sal colorido amarelo (prussiato de soda amarelo).** Quando selecionar o sal para piscina na UE, tenha em conta que a Agência Europeia de Químicos (ECHA) requer que o sal (cloreto de sódio) a ser usado provenha de fabricantes registados/autorizados listados na Lista do Artigo 95 da ECHA de acordo com as Normas para Produtos Biocidas (BPR, Norma (UE) 528/2012). Para mais informações, consulte o website da ECHA em <https://echa.europa.eu/information-on-chemicals/active-substance-suppliers>.

Somente use cloreto de sódio

Somente use cloreto de sódio (NaCl) sal pura 99,4%. Também pode usar sal granulada (sal evaporada) Mais terá mais tempo em dissolver. O sal se adiciona a água para que a célula eletrolítica crie hipoclorito de sódio.

• Nível ótimo de sal

O nível ótimo de sal é entre 2500-3500 partes por milhão. Um nível muito baixo de sal reduzirá a eficácia do gerador de cloro por isso não terá uma boa produção de hipoclorito de sódio. Um nível muito alto pode produzir uma água muito salgada (isto é quando o nível de sal está em 3500-4000 ppm) Um nível muito alto pode causar estragos no gerador de cloro, corrosão e oxidação nos acessórios do gerador. A tabela de embaixo mostra as quantidades acertadas de sal.

• Adicionando sal

1. Pressionar o botão ON do filtro/bomba para a circulação da água.
2. Mantenha o sistema de geração de cloro desligado.
3. Estipule a quantidade sal (olhar a tabela).
4. Igualmente estender o sal por o perímetro da piscina.
5. Para evitar obstruir o filtro, não adicionar sal ao skimmer.
6. Escovar o chão da piscina para uma maior rapidez na dissolução do processo. Não deixe a sal amontoada no chão da piscina. Execute o programa por 24 horas consecutivas para a dissolução completa de sal.
7. Depois de 24 horas e se todo o sal estiver dissolvido, ligue o gerador de cloro, pressione o botão  botão até ouvir o som de "beep", e o código "00" piscar e ajustar o gerador de cloro com o tempo de operação desejado (veja "Tabela de tempo de Operação").

• Retirando sal

Si muita sal se adiciono o display tem que ter o código 92 (olhar o sistema de alarma). Precisa um nível mais baixo de sal. A única maneira de ter um nível mais baixo é drenar a água e encher de novo com água. Drena e encha um 20% da água da piscina até que o 92 desaparecer.

• Calculo de volume da piscina

Tipos de piscinas	Galão (medida em pés)	Metro cúbico (medida em metros)
Rectangular	Comprido x largura x media profundidade x 7.5	Comprido x largura x media profundidade
Circular	Comprido x largura x media profundidade x 5.9	Comprido x largura x media profundidade x 0.79
Oval	Comprido x largura x media profundidade x 6.0	Comprido x largura x media profundidade x 0.80

TABELA DE SAL PARA PISCINA INTEX

A tabela mostra a quantidade de sal que tem que usar para alcançar 3000 ppm do nível de sal e a quantidade que precisará si o nível cai.

Medida das piscinas		Capacidade da água (90% frame pool, 80% easy set e oval)		Sal precisado para inicialização 3.0 g/L (3000 ppm)		Sal precisado quando o nível e baixo (código 91)	
		(Galão)	(Litros)	(Libras)	(Quilos)	(Libras)	(Quilos)
INTEX PISCINAS SOB O CHAO							
EASY SET® PISCINA	244cmx61cm (8'x24")	513	1942	13	6	5	2
	244cmx76cm (8'x30")	639	2419	16	7	5	2
	305cmx61cm (10'x24")	813	3077	20	9	7	3
	305cmx76cm (10'x30")	1018	3853	25	12	9	4
	366cmx76cm (12'x30")	1485	5621	37	17	13	6
	396cmx84cm (13'x33")	1926	7290	48	22	17	8
PISCINA DE ARMAÇÃO DE METAL	244cmx51cm (8'x20")	483	1828	13	6	5	2
	305cmx76cm (10'x30")	1185	4485	30	13	9	4
	366cmx76cm (12'x30")	1718	6503	43	20	15	7
PISCINA PREMIUM PRISM FRAME™	305cmx76cm (10'x30")	1185	4485	30	13	10	5
	366cmx76cm (12'x30")	1718	6503	43	20	15	7
PISCINA RETANGULAR PREMIUM PRISM FRAME™	300cmx175cmx80cm (9'10"x5'9"x31½")	935	3539	23	11	7	3
	400cmx200cmx100cm (13'1½"x6'6¾"x39½")	1806	6836	45	21	15	7
PISCINA RETANGULAR DE ARMAÇÃO DE METAL PEQUENA	220cmx150cmx60cm (7'2¾"x4'11"x23¾")	439	1662	11	5	3	1
	260cmx160cmx65cm (8'6½"x5'3"x25¾")	603	2282	16	7	5	2
	300cmx200cmx75cm (9'10"x6'6¾"x29½")	1013	3834	25	12	9	4
	450cmx220cmx84cm (14'9¼"x7'2¾"x33")	1883	7127	48	22	17	8

TABELA DE ÁCIDO CIANÚRICO PARA PISCINAS INTEX

Ácido Cianúrico é um produto químico que reduz a perda de cloro na água, devido aos raios ultravioletas. Para manter o desempenho máximo, recomendamos que o nível de ácido cianúrico seja mantido em aproximadamente 0.35% do sal, ex: 100 Lbs (45 Kgs) de sal x 0.35% = 0.35 Lbs (0,16 Kgs) de ácido cianúrico.

Medida das piscinas		Capacidade da água (90% frame pool, 80% easy set e oval)		Ácido Cianúrico Precisa ser Inciado 0.01g/L (10ppm)	
		(Galão)	(Litros)	(oz)	(g)
INTEX PISCINAS SOB O CHAO					
EASY SET® PISCINA	244cmx61cm (8'x24")	513	1942	0.7	19
	244cmx76cm (8'x30")	639	2419	0.9	25
	305cmx61cm (10'x24")	813	3077	1.1	31
	305cmx76cm (10'x30")	1018	3853	1.4	39
	366cmx76cm (12'x30")	1485	5621	2.0	56
	396cmx84cm (13'x33")	1926	7290	2.6	73
PISCINA DE ARMAÇÃO DE METAL	244cmx51cm (8'x20")	483	1828	0.7	19
	305cmx76cm (10'x30")	1185	4485	1.6	45
	366cmx76cm (12'x30")	1718	6503	2.3	65
PISCINA PREMIUM PRISM FRAME™	305cmx76cm (10'x30")	1185	4485	1.6	45
	366cmx76cm (12'x30")	1718	6503	2.3	65
PISCINA RETANGULAR PREMIUM PRISM FRAME™	300cmx175cmx80cm (9'10"x5'9"x31½")	935	3539	1.3	35
	400cmx200cmx100cm (13'1½"x6'6¾"x39½")	1806	6836	2.4	68
PISCINA RETANGULAR DE ARMAÇÃO DE METAL PEQUENA	220cmx150cmx60cm (7'2½"x4'11"x23½")	439	1662	0.6	17
	260cmx160cmx65cm (8'6½"x5'3"x25½")	603	2282	0.8	23
	300cmx200cmx75cm (9'10"x6'6¾"x29½")	1013	3834	1.4	39
	450cmx220cmx84cm (14'9¼"x7'2½"x33")	1883	7127	2.5	71

TABELA DE OPERAÇÕES (COM ÁCIDO CIANÚRICO)

Medida das piscinas	Capacidade da água (90% frame pool, 80% easy set e oval)		Tempo de funcionamento (horas) em distintas temperaturas			Tempo de Funcionamento da Bomba Filtro Intex (hora)	
	(Galão)	(Litros)	10 - 19°C (50 - 66°F)	20 - 28°C (68 - 82°F)	29 - 36°C (84 - 97°F)		
INTEX PISCINAS SOB O CHAO							
EASY SET® PISCINA	244cmx61cm (8'x24")	513	1942	2	2	2	3
	244cmx76cm (8'x30")	639	2419	2	2	2	3
	305cmx61cm (10'x24")	813	3077	3	3	3	4
	305cmx76cm (10'x30")	1018	3853	4	4	4	5
	366cmx76cm (12'x30")	1485	5621	5	5	5	6
	396cmx84cm (13'x33")	1926	7290	7	7	7	8
PISCINA DE ARMAÇÃO DE METAL	244cmx51cm (8'x20")	483	1828	2	2	2	3
	305cmx76cm (10'x30")	1185	4485	4	4	4	5
	366cmx76cm (12'x30")	1718	6503	6	6	6	7
PISCINA PREMIUM PRISM FRAME™	305cmx76cm (10'x30")	1185	4485	4	4	4	5
	366cmx76cm (12'x30")	1718	6503	6	6	6	7
PISCINA RETANGULAR PREMIUM PRISM FRAME™	300cmx175cmx80cm (9'10"x5'9"x31½")	935	3539	3	3	4	5
	400cmx200cmx100cm (13'1½"x6'6¼"x39½")	1806	6836	6	6	7	8
PISCINA RETANGULAR DE ARMAÇÃO DE METAL PEQUENA	220cmx150cmx60cm (7'2½"x4'11"x23½")	439	1662	1	2	2	3
	260cmx160cmx65cm (8'6½"x5'3"x25½")	603	2282	2	2	2	3
	300cmx200cmx75cm (9'10"x6'6¼"x29½")	1013	3834	4	4	4	5
	450cmx220cmx84cm (14'9¼"x7'2½"x33")	1883	7127	7	7	7	8

IMPORTANTE

O tempo de funcionamento da bomba filtro deve ser de 1 hora a mais do que o tempo de funcionamento requerido para o Gerador de Cloro/Clorinizador.

NOTE: Se uma bomba de filtragem Intex tiver um temporizador no GFCI, o tempo máximo de funcionamento é de 10 horas. O temporizador tem de ser reiniciado manualmente para prolongar o tempo de funcionamento.

CALCULO DE VOLUME DE SAL DA PISCINA

Sal precisado para inicialização do programa (Libras)	Sal precisado para inicialização do programa (Quilos)	Sal precisado quando o nível e baixo (Libras)	Sal precisado quando o nível e baixo (Quilos)
Capacidade da água (Galão) x 0.025	Capacidade da água (litros) x 0.003	Capacidade da água (Galão) x 0.0067	Capacidade da água (litros) x 0.0008

OUTRAS PISCINAS TABELA DE SAL

Capacidade da água		Sal precisado para inicialização do programa		Sal precisado quando o nível e baixo (código 91)	
(Galão)	(Litros)	(Libras)	(Quilos)	(Libras)	(Quilos)
500	1893	13	6	5	2
750	2839	20	9	7	3
1000	3785	25	11	8	4
1250	4731	31	14	11	5
1500	5678	38	17	13	6
1750	6624	44	20	15	7
2000	7570	50	23	17	8
2200	8327	55	25	20	9

TABELA DE ÁCIDO CIANÚRICO PARA PISCINA COMUNS DE OUTRAS MARCAS/FABRICANTES

Capacidade da água		Ácido Cianúrico Precisa ser Inciado 0.01g/L (10ppm)	
(Galões)	(Litros)	(oz)	(g)
500	1893	0.7	19
750	2839	1	28
1000	3785	1.3	38
1250	4731	1.7	47
1500	5678	2	57
1750	6624	2.3	66
2000	7570	2.7	76
2200	8327	2.9	83

TABELA DE OPERAÇÕES PARA OUTRAS PISCINAS (COM ÁCIDO CIANÚRICO)

Capacidade da água		Tempo em funcionamento (Horas) Diferente temperatura/ar			Tempo de Funcionamento da Bomba Filtro (hora)
(Galões)	(Litros)	10 - 19°C (50 - 66°F)	20 - 28°C (68 - 82°F)	29 - 36°C (84 - 97°F)	
500	1893	2	2	2	3
750	2839	3	3	3	4
1000	3785	4	4	4	5
1250	4731	4	5	5	6
1500	5678	5	5	6	7
1750	6624	6	6	6	7
2000	7570	7	7	7	8
2200	8327	8	8	8	9

INSTRUÇÕES DE FUNCIONAMENTO



1. Ligue a bomba filtro.

2. Iniciando a unidade:

Conecte o cabo de alimentação na tomada elétrica e teste o RCD (disjuntor do circuito). Prima o botão . Quando o código "00" aparecer piscando na estação de controle eletrônico do LED, indica que a unidade está pronta para ser programado.



3. Marque as horas de funcionamento:

Com o código "00" piscando, pressione o botão  para definir o horário de funcionamento desejado. Veja a "Tabela de Tempo de funcionamento" para o horário de funcionamento necessárias relacionado com cada tamanho de piscina. Pressionando  irá aumentar o tempo de 01-12 horas no máximo. Se você selecionou muitas horas mantenha pressionadas as teclas  para repetir o ciclo. O marcador de tempo agora está funcionamento as horas desejadas todos os dias.

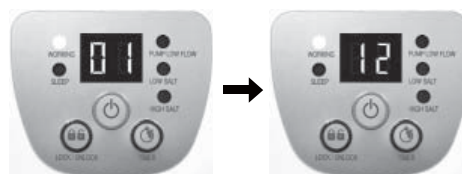

(1-2 horas por ciclo)

NOTE: O gerador de cloro não começará o seu funcionamento si a filtro/bomba está desligado. Certifique-se de programar sua bomba filtro (ou inicie manualmente) para começa a funcionar em 5 minutos antes do gerador de cloro e que pare de funcionar 15 minutos após o gerador de cloro.

4. Fechar os controles:

Com o tempo desejado exibido, pressione  botão. Uma luz verde "FUNCIONANDO" no painel de controle acenderá em poucos segundos para indicar que o gerador de cloro começou a produção de hipoclorito de sódio, o LED apresenta as horas restantes do clorador até terminar. Fechando os controles evita que uma pessoa não autorizada troque os ciclos de funcionamento.



NOTE: Se se esquecer de bloquear os controles do teclado, o sistema bloqueia-os automaticamente e começa a funcionar 10 segundos mais tarde.

5. Re-ajuste o tempo de funcionamento, se necessário:

O horário de funcionamento pode ser re-ajustada se necessário. Prima o botão  e o tempo programado atual começa a piscar. Repita os passos 3-4.

6. Modo economico/ em espera:

- A luz verde "DESCANSAR" aparecerá no painel de controles quando o ciclo terminar. Então o sistema iniciará o sistema Stand-By, poderá olhar no LED o código 93 e acenderá "DESCANSAR". O sistema começará em posição de economia e automaticamente voltara a produção normal das 24 horas.
- A luz verde "DESCANSAR" aparecerá no painel de controles quando o ciclo terminar. Então o sistema iniciará o sistema Stand-By, poderá olhar no LED o código 93 e acenderá "DESCANSAR". O sistema começará em posição de economia e automaticamente voltara a produção normal das 24 horas.



CÓDIGO LED

Leitura LED	Definição
00	Estado de espera (Stand-by)
01	Hora mínima de funcionamento
02 - 11	2 - 11 horas de funcionamento
12	12 horas máximo de funcionamento
90	Alarma Nível (vazão da bomba de baixa-Não fluxo)
91	Nível baixo de Sal
92	Nível alto de Sal
93	Estado de espera Processo terminado
"BRANCO"	Não eletricidade o Power Saving Mode aguardando para o próximo ciclo de funcionamento.

IMPORTANTE

Quando código do alarme mostrar "90", assegurar-se de que o timer da bomba filtro esteja ajustado em uma hora (1) à mais do que o Gerador de Cloro.

Se a bomba filtro não tiver o timer embutido, ela necessitará ser ligada / desligada manualmente todos os dias.

MONTAGEM FIXA DO SISTEMA DE GERAÇÃO DE CLORO

Alguns países Europeus têm normas que as bombas/filtros geradores têm que ficar fixos no chão. Veja si o seu país tem estas normas sob piscina no chão, si o seu país tem esta norma pode colocar a bomba usando uma plataforma com dos buracos na base. Olhe a figura.

Montagem da bomba se pode fazer em uma base de cimento o em um pedestal de madeira assim podem se prevenir acidentes. Total 18 kg.

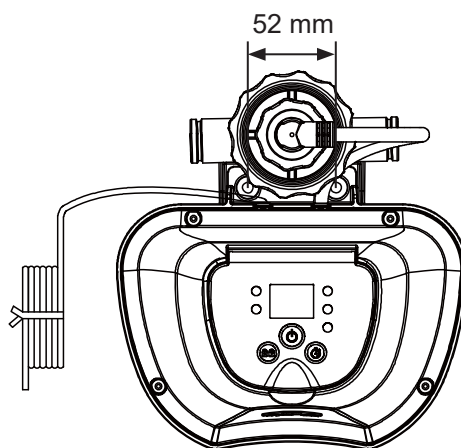

1. Os buracos têm um diâmetro de 6.4 mm. Espaço de 52 mm.
2. Usar somente parafusos com uma medida de 6.4 mm Máximo.

MANUTENÇÃO

IMPORTANTE

Desligue o aparelho antes da limpeza feche. Insira também os tampões pretos parecidos com chapéus na abertura do coador, para evitar derrames de água. Após completar todas as tarefas de manutenção, tem de voltar a ligar o fio da alimentação e retirar os tampões.

Limpeza do Eléctrodo de Titânio

O eléctrodo de titânio tem uma função de limpeza automática incorporada na programação do controlo electrónico. Em grande parte dos casos, esta ação de limpeza automática mantém o eléctrodo a funcionar com uma eficiência ótima. Se a água da piscina for dura (elevado teor de minerais), o eléctrodo poderá necessitar de uma limpeza manual periódica. Para manter o desempenho máximo, recomendamos que abra e inspecione visualmente o eléctrodo de titânio (7) todos os meses.

Seguem algumas instruções de como limpar a célula.

Inspeção visual e limpeza:

1. Desligue o aparelho.
2. Para evitar que a água saia da piscina desparafuse os filtros do conector do filtro e inserir os chapéus pretos no mesmo lugar.
3. Retire as 2 mangueiras do Sistema de Água Salgada (**veja ilustração 1~3**).
4. Desenrosque a manga de ligação do eléctrodo de titânio e desligue a ficha do eléctrodo de titânio (7) (**veja ilustração 4**).
5. Desenrosque a porca da célula, retire o eléctrodo de titânio da estrutura da célula (**veja ilustração 5**).
6. Coloque o eléctrodo de titânio num recipiente e verta vinagre de cozinha para o recipiente até que o eléctrodo de titânio fique submerso. Enxágüe em torno de 1 hora, então lave as placas com uma mangueira de jardim com com jato d'água (**veja ilustração 6**).
7. Ligue a célula com os passos 3. 4. 5 e 6.

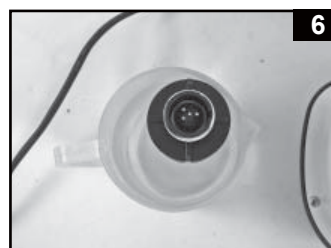
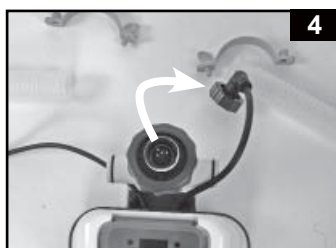

MANUTENÇÃO (cont.)

INTEX® TIRAS DE TESTE (EMBALADA COM O PRODUTO)

As tiras de teste pode testar os níveis de "Cloro livre", "pH", "dureza de cálcio" e "Alcalinidade Total" ao mesmo tempo. Recomendamos que você faça o teste químico da água semanalmente, e mantenha a concentração de cloro em 1,0 a 3,0 ppm.

Normas y uso

1. Mergulhar a tira na água retirar imediatamente.
2. Segure a tira durante 15 segundos (não agite em excesso).
3. Checar os niveles de cloro, pH, alcalinidade com a escada de cores da etiqueta. Si é preciso pode ajustar a água. Uma boa manutenção dos químicos da sua piscina é preciso. Leia e siga as instruções.

ARMAZENAR A BOMBA DURANTE MUITO TIEMPO

1. Desligue o aparelho.
2. Depois de esvaziar a piscina, desligue o gerador das mangueiras seguindo os passos do manual do usuário para trás.
3. Seque com ar o aparelho antes de armazená-lo (Checar e limpar a célula).
4. Guarde la unidad y sus accesorios en un lugar seco y a una temperatura controlada ente 0°C y 36°C.
5. O pacote original pode ser usado para armazená-lo.

MANUTENÇÃO DA PISCINA E PRODUTOS QUÍMICOS

Lectura adecuada de agua			
	Mínimo	Ideal	Máximo
Cloro	0	1.0 - 3.0 ppm	5.0 ppm
Cloro combinado	0	0 ppm	0.2 ppm
pH	7.2	7.4 - 7.6	7.8
Total Alcalinidade	40 ppm	80 ppm	120 ppm
Cálcio	50 ppm	100 - 250 ppm	350 ppm
Estabilizador (Acido Cianuro)	10 ppm	10 - 30 ppm	30 ppm



Cloro	- O residual (HOCL) esta presente na água da piscina.
Cloro combinado	- Está formado por la reacción de cloro puro con residuos de amoniaco. Alto - Irritación de ojos, fuerte olor a cloro.
pH	- Valor que mostra o nível de acidade na água. Baixo - Corrosão do metal, irritações em olhos, pele, destruição da alcalinidade. Alto - Água turva, bomba não filtra bem, olhos e pele irritados, cloro não tem eficiência.
Alcalinidade	- Nível da resistência da água a o cambio do pH. Determina a velocidade para o pH trocar. Baixo - Corrosão do metal, irritações em olhos e pele. pH instável. Adicionar um químico pode ter efeitos no pH. Alto - Água turva, bomba não filtra bem, olhos e pele irritados, cloro não tem eficiência.
Cálcio	- Quantidade do Cálcio e magnésio dissolvido na água. Alto - Irritação de olhos e da pele, dificuldade de equilíbrio da água e baixa eficiência do cloro. Água turva.
Estabilizador (Acido cianuro)	- Os estabilizadores prolonga a vida do cloro.

- Não adicione produto químico para a piscina diretamente na peneira. Puede dañar la célula electrolítica.
- Mantener niveles altos de sal puede provocar corrosión en los accesorios de la piscina.
- Compruebe la fecha de caducidad del kit de tirar reactivas ya que si está caducado pueda dar lugar a lecturas engañosas.
- Si utiliza mucho la piscina quizá necesite utilizar cloro adicional, para ello utilice productos con la formula basada en Trichloro-s-triazinetrión o dichloro-s triazinetrión dihydrate.

LOCALIZAÇÃO DE DEFEITOS

PROBLEMA	CAUSA	POSSÍVEIS SOLUÇÕES
RESIDUAL DE HIPOCLORITO DE SÓDIO ESTÁ BAIXO	<ul style="list-style-type: none"> Insuficientes horas de funcionamento do gerador de cloro. O nível de sal (2000 ppm) baixo. O hipoclorito de sódio desapareceu por o sol. Mais sujidade. A célula está limpa? Exposição de alto nível UV. 	<ul style="list-style-type: none"> Adicionar mais horas de funcionamento por dia. Olhar o manual do usuário. Teste a água. Olhe Sal e os níveis de sal. Si não vai a usar a piscina tenha uma cobertura. Checar a célula. Olhe a Manutenção. Cubra a piscina com uma capa para piscina durante 2 dias com o dispositivo em funcionamento e, em seguida, testar a água usando as tiras de teste. Se a piscina estiver limpa e clara, adicione o estabilizador na água e, em seguida, testar a água com as tiras de teste.
FLOCOS BRANCOS NA ÁGUA	<ul style="list-style-type: none"> Muito cálcio na água. 	<ul style="list-style-type: none"> Drene um 20 % 25 % da água da piscina e adicione água de novo. Olhe a célula eletrolítica, si é preciso limpar-la.
DISPLAY EM BRANCO	<ul style="list-style-type: none"> Desligado. RCD não reiniciado. Fusível estragado. Falência LED. 	<ul style="list-style-type: none"> Encontre a chave para ligar. Re-inicie o RCD. Fale com o Apoio ao Cliente de Intex.

LOCALIZAÇÃO DE DEFEITOS (cont.)

CODIGO LED	PROBLEMA	POSSÍVEIS SOLUÇÕES
Códigos do Painel LED, Alarmas. Desligar sempre o aparelho para limpar.		
	1. Bomba Filtro não conectada ao sistema e/ou ligada.	<ul style="list-style-type: none"> • Certifique-se de que uma bomba de filtragem com a taxa de fluxo correta está fixada e a funcionar. Olhar o manual do usuário.
	2. A circulação esta bloqueada.	<ul style="list-style-type: none"> • Retire os tampões pretos parecidos com chapéus dos conectores do coador da piscina. • Certifique-se de que seu cartucho da bomba filtro e a célula estão livres de detritos e sujeiras. Vea "Manutenção". • Liberar o ar na circulação. Olhar Manual do usuário do bomba/filtro.
	3. Entrada/saída das mangueiras não e correta.	<ul style="list-style-type: none"> • Checar a direção da água. Troque as mangueiras si é preciso. Olhar o manual do usuário.
	4. Incrustações nos pinos do sensor do fluxo dentro do elétrodo de titânio.	<ul style="list-style-type: none"> • Limpe o elétrodo de titânio. Vea "Manutenção".
	5. O fio do elétrodo está solto.	<ul style="list-style-type: none"> • Ligue o fio ao elétrodo e aperte firmemente a manga da ficha.
	6. Timer interno em conflito entre a bomba filtro e o gerador de cloro.	<ul style="list-style-type: none"> • Reinicie ambos os timers tanto na bomba filtro e quanto no gerador de cloro. Vea "Instruções de Operação".
	1. Placas de titânio com sujidade.	<ul style="list-style-type: none"> • Remover célula eletrolítica primária para inspeção e limpar. Olhar manutenção.
	2. Nível baixo de sal / Não sal.	<ul style="list-style-type: none"> • Adicionar sal. Olhar tabela de sal e volume.
	3. Cabo da célula desatado.	<ul style="list-style-type: none"> • Checar que o cabo está bem conectado com a célula.
	4. Falência da célula eletrolítica.	<ul style="list-style-type: none"> • Fale com o Apoio ao Cliente de Intex. Trocar a célula si é preciso.
	1. Nivel alto de sal.	<ul style="list-style-type: none"> • Drene a água e encher de novo. Olhar tabela de sal e volume. • Fale com o Apoio ao Cliente de Intex. • Fale com o Apoio ao Cliente de Intex.
	2. Temperatura da água > 35°C.	
	3. Falência do elétrodo de titanium.	

IMPORTANTE

Se você continuar com dificuldades, contatar nosso Departamento de Serviço ao Consumidor para assistência. Veja a folha "Centros Autorizaos de Serviços".

GARANTIA LIMITADA

Sua Krystal Clear Cloronizador foi fabricado usando materiais e mão de obra de alta qualidade. Todos os produtos têm sido checados e não tem defeitos. Esta Garantia Limitada aplica-se apenas ao Gerador de Cloro Krystal Clear™ e acessórios listados abaixo.

Esta garantia limitada é adicional e não um substituto para os seus direitos legais e reparações. Na medida em que esta garantia é incompatível com qualquer um dos seus direitos legais, eles têm prioridade. Por exemplo, as leis dos consumidores em toda a União Europeia fornecer direitos legais de garantia, além da cobertura que você recebe da garantia limitada: para obter informações sobre as leis do consumidor em toda a UE, por favor, visite o site do Centro Europeu do Consumidor em http://ec.europa.eu/consumers/ecc/contact_en/htm.

O Limite de Garantia é aplicado apenas para comprador original e não é transferível. Esta Garantia Limitada é válida para o período indicado a partir da data da compra inicial na loja. Guarde o recibo de compra junto com este manual, pois ele será solicitado e deve acompanhar a solicitação da garantia ou a garantia limitada estará inválida.

Garantia do Gerador de Cloro Krystal Clear™ - 2 Anos

Garantia para o elétrodo de Titânio – 1 anos

Garantia das Mangueiras e Conexões - 180 dias

Se um defeito de fabricação for encontrado dentro do período mencionado acima, por favor contate o Centro de Serviços Intex apropriado listado na folha "Centros de Serviço Autorizados". O artigo tem que retornar para ser inspecionado por Intex para poder comprovar si tem o não um defeito de fabrica e a valides da reclamação. Se o item está coberto pelas disposições da garantia, o item será reparado ou substituído, com o mesmo ou comparável ao item (à escolha da Intex) sem nenhum custo para você.

Além desta garantia, e outros direitos legais em seu país, sem mais garantias implícitas. Na medida em que, possivelmente, em seu país, em nenhuma hipótese, a Intex, ou seus agentes, ou trabalhadores (incluindo o fabricante do produto) será responsabilizado por você ou por terceiros para danos diretos ou indiretos decorrentes do uso de seu Krystal Clear Cloronizador. Alguns países ou jurisdições não permitem a exclusão ou limitação de danos acidentais ou prejuízo com consequência, portanto a limitação ou exclusão acima pode não aplicar-se a você.

Você deve observar que esta garantia limitada não se aplica nas seguintes circunstâncias:

- Se o Krystal Clear Cloronizador estiver sujeito a negligência, uso inadequado, acidente, utilização imprópria, voltagem ou corrente imprópria contrária as instruções de utilização, manutenção ou armazenamento inadequado;
- Se o Krystal Clear Cloronizador estiver sujeito a danos por circunstâncias fora do controle da Intex, incluindo, mas não limitado a, desgaste natural e danos causados por exposição ao fogo, inundações, baixas temperaturas, chuva, ou por força de causas naturais;
- Para peças e componentes não vendidos pela Intex; e / ou
- Para modificações não autorizadas, reparos ou desmontagem do Krystal Clear Cloronizador por alguém que não seja pessoal do Centro de Serviços da Intex.

Os custos associados com perda de água da piscina, produtos químicos, danos na água não estão cobertos por esta garantia. Ferimentos, danos em propriedades ou pessoas não estão cobertos por esta garantia.

Leia o manual do proprietário com atenção e siga todas as instruções relativas à operação e manutenção adequada da sua Krystal Clear Cloronizador. Sempre inspecionar o produto antes de usar. A garantia pode ser invalida se não são seguidas às instruções.