

WAZNE ZASADY BEZPIECZEŃSTWA

Przeczytaj uważnie i ze zrozumieniem wszystkie instrukcje oraz zastosuj się do nich przed zainstalowaniem i użyciem tego produktu. Przechowaj na przyszłość.

QS 200

Krystal Clear™ Chlorynator
Certyfikowany numer produktu CS2220
220 – 240 V~, 50/60 Hz



Rysunki wyłącznie w celu objaśnienia.

Firma INTEX ma w swojej ofercie także : nadmuchiwane zabawki, artykuły plażowe, materace do spania, pontony, o które możesz pytać w miejscu zakupu tego basenu, a także w marketach i sklepach zabawkowych.

Ze względu na ciągłe doskonalenie swoich produktów, Intex zastrzega sobie prawo do zmiany specyfikacji i wyglądu, które mogą spowodować aktualizacje w instrukcjach bez uprzedzenia.

INTEX®

©2022 Intex Marketing Ltd. - Intex Development Co. Ltd. - Intex Recreation Corp.
All rights reserved/Tous droits réservés/Todos los derechos reservados/Alle Rechte vorbehalten. Printed in China/Imprimé en Chine/Impreso en China/
Gedruckt in China.

®™ Trademarks used in some countries of the world under license from/®™ Marques utilisées dans certains pays sous licence de/Marcas registradas utilizadas en algunos países del mundo bajo licencia de/Warenzeichen verwendet in einigen Ländern der Welt in Lizenz von/Intex Marketing Ltd. to/à/a/an Intex Development Co. Ltd., Hong Kong & Intex Recreation Corp., P.O. Box 1440, Long Beach, CA 90801 • Distributed in the European Union by/Distribué dans l'Union Européenne par/Distribuido en la unión Europea por/Vertrieb in der Europäischen Union durch/Intex Trading B.V., Ettenseweg 46, 4706 PB Roosendaal – The Netherlands • Distributed in the UK by Unitex Service (UK) Limited, 21 Holborn Viaduct, London EC1A 2DY, UK.
www.intexcorp.com

SPIS TREŚCI

OSTRZEŻENIA.....	3
OPIS CZĘŚCI.....	4
PRODUKCIE I SPECYFIKACJE.....	4
MONTAŻ.....	5
ILOŚĆ SOLI I OBJĘTOŚĆ WODY.....	6
TABELA ZESTAWIENIA ILOŚCI SOLI W BASENACH INTEX.....	7
TABELA CZASU DZIAŁANIA.....	8
TABELA ZESTAWIENIA KWASU CYJANUROWEGO.....	9
TABELA ZESTAWIENIA ILOŚCI SOLI W BASENACH INNEJ FIRMY.....	10
TABELA CZASU DZIAŁANIA DLA BASENÓW INNEJ FIRMY.....	10
TABELA ZESTAWIENIA KWASU CYJANUROWEGO DLA BASENÓW INNEJ FIRMY.....	10
OBSŁUGA.....	11
WYŚWIETLACZ LED.....	12
MONTAŻ NA PODŁOŻU.....	12
KONSERWACJA.....	13-14
PRZECHOWYWANIE.....	14
KONSERWACJA BASENU I CHEMIA BASENOWA.....	15
MOŻLIWE PROBLEMY.....	16-17
GWARANCJA.....	18

ZASADY BEZPIECZEŃSTWA

Podczas instalowania i używania sprzętu elektrycznego, powinny być zachowane poniższe środki ostrożności.

PRZECZYTAJ I POSTĘPUJ ZGODNIE ZE WSZYSTKIMI WSKAZÓWKAMI

OSTRZEŻENIE

- Ten system wody słonej zaprojektowano wyłącznie do wytwarzania podchlorynu sodu. System ten nie monitoruje i nie kontroluje poziomu podchlorynu sodu w basenie. Monitorowanie właściwego poziomu wolnego chloru w basenie i utrzymywanie go w zalecanej przedziale od 1,0 do 3,0 cząsteczek na milion (ppm) należy do właściciela basenu i odbywa się na jego odpowiedzialność. Właściciel basenu ponosi odpowiedzialność za regularne kontrolowanie poziomu wolnego chloru w czasie pracy pompy basenowej oraz odpowiednie do niego regulowanie systemu wody słonej.
- Nie pozwalaj dzieciom używać produktu jeśli nie są pod ciągłym nadzorem dorosłych.
- Dzieci muszą znajdować się w bezpiecznej odległości od produktu i przewodów zasilających.
- Dzieci nie powinny bawić się urządzeniem. Czyszczenie i użytkowanie nie powinno być wykonywane przez dzieci bez nadzoru.
- To urządzenie może być używane przez dzieci w wieku od 8 lat i powyżej i osoby o ograniczonej sprawności fizycznej, sensorycznej czy umysłowej lub z brakiem wiedzy i doświadczenia, jeżeli są one pod nadzorem lub otrzymają instrukcję użytkowania urządzenia w sposób bezpieczny i zrozumieją możliwe zagrożenia.
- Montaż i demontaż tylko przez osoby dorosłe.
- Produkt musi być zasilany przez różnicowe źródło prądu (RCD) o natężeniu prądu nie przekraczającym 30mA (mili amper).
- Zawsze należy odłączać produkt, gdy jest on czyszczony, naprawiany itp.
- Nie należy zakopywać przewodu elektrycznego. Umieść przewód w miejscu gdzie nie zostanie uszkodzony przez maszyny do strzyżenia trawy, nożyce do żywopłotu czy inny sprzęt ogrodniczy.
- Jeżeli przewód zasilający jest zniszczony to musi być wymieniony przez producenta, pracownika serwisu lub wykwalifikowaną osobę aby uniknąć ryzyka.
- Aby zredukować ryzyko wstrząsu elektrycznego nie używaj przedłużaczy elektrycznych, wyłączników czasowych i zmienników prądu w celu podłączenia produktu do źródła prądu. Zawsze zapewnij odpowiednie doświadczenie do gniazdka.
- Nie włączaj lub wyłączaj z gniazdka tego produktu stojąc w wodzie lub gdy ręce są mokre.
- Trzymaj produkt w odległości co najmniej 2 m od basenu.
- Wtyczka od przewodu produktu powinna znajdować się co najmniej 3,5 metra od basenu.
- Ustaw produkt z dala od basenu, aby dzieci nie mogły się po nim wspiąć i wejść do basenu.
- Produkt służy do pracy wyłącznie z basenami rozkładanymi. Nie można jej używać do filtrowania wody w basenach stałych.
- Sprzęt przeznaczony jest wyłącznie do użytkowania w domu.
- Produkt służy wyłącznie do użytku dla celów wskazanych w niniejszej instrukcji.
- Wszystkie informacje na temat instalacji, czyszczenia i konserwacji podano poniżej w dalszej części niniejszej instrukcji.
- Aby uniknąć zagrożeń spowodowanych nieumyślnym zresetowaniem zabezpieczenia termicznego, urządzenie nie powinno być zasilane za pośrednictwem zewnętrznego urządzenia przełączającego takiego jak np. minutnik, ani nie powinno być podłączone do obwodu, który jest regularnie włączany i wyłączany.

NIESTOSOWANIE SIĘ DO POWYŻSZYCH ZASAD MOŻE DOPROWADZIĆ DO POWAŻNYCH OBRAŻEŃ CIAŁA, A W SKRAJNYCH PRZYPADKACH NAWET DO ŚMIERCI.

Zawsze stosuj się do powyższych zasad i kieruj się zdrowym rozsądkiem kiedy korzystasz z zabawy w wodzie. W przeciwnym wypadku może dojść do zniszczenia posesji, porażenia prądem lub innych poważnych uszkodzeń ciała, a w skrajnych przypadkach nawet śmierci.

Wyłącznie dla przenośnych basenów rozkładanych

OPIS CZĘŚCI

Poświęć kilka minut na sprawdzenie zawartości zestawu zanim rozpoczniesz montaż.

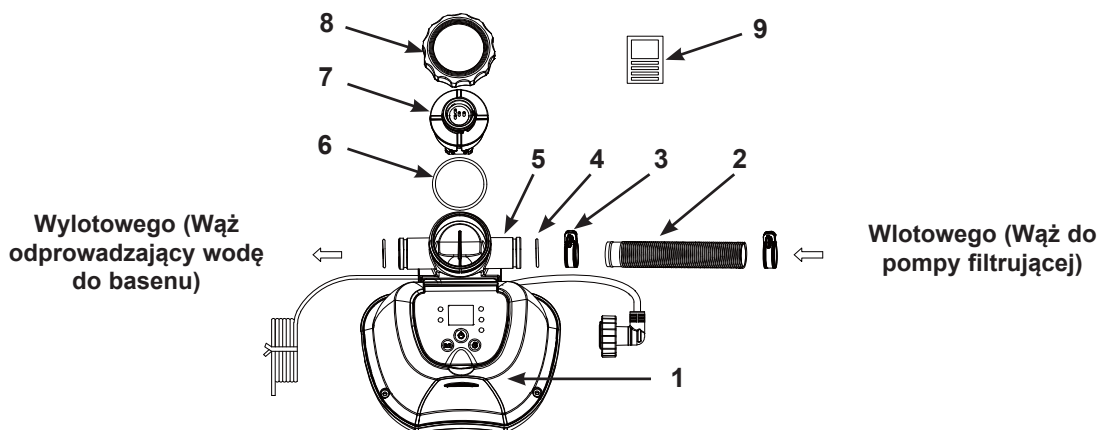

UWAGA: Rysunki mają charakter poglądowy, mogą się różnić od aktualnej wersji produktu. Nie zachowano skali. Do montażu nie są wymagane żadne narzędzia.

NUMER	OPIS	ILOŚĆ	NUMER CZĘŚCI
1	KONTROLKA	1	13092
2	WAŻ	1	11873
3	ZACISKU WĘŻA	2	11489
4	O-RING OBUDOWY OGNIWA	2	12947
5	OBUDOWY OGNIWA	1	13088
6	O-RING TYTANOWE ELEKTRODY	1	13094
7	TYTANOWE ELEKTRODY	1	13093
8	NAKRĘTKA ELEKTROLIZERA	1	13095
9	PASKI TESTOWE	1	19635

Zamawiając części upewnij się, że podałeś numer modelu i numer części.

WŁAŚCIWOŚCI PRODUKTU

Certyfikowany numer produktu :	CS2220
Moc :	20 W
Optymalny poziom soli :	3000 ppm (części na milion)
Maksymalne wytwarzanie podchlorynu sodu :	2 gramy na godzinę
Minimalne i maksymalne natężenie przepływu pompy filtra :	300 galony na godzinę (1136 litrów/h) / 1000 galony na godzinę (3785 litrów/h)
Gwarancja :	patrz rozdział „warunki gwarancji”
Do basenów i pomp filtra z łączówkami do węży 1-1/4" (32 mm).	

MONTAŻ

WAŻNE

- Chlorynator wymaga oddzielnej pompy filtrującej (1136~3785 L/h) aby funkcjonował poprawnie.
- System dezynfekowania wody słonej musi zostać zainstalowany jako ostatni element osprzętu basenu na linii powrotu wody do basenu tak jak pokazano poniżej. Takie umiejscowienie przedłuża żywotność tytanowych elektrod.
- Najpierw należy usunąć z wody basenu wszelkie duże zanieczyszczenia i drobiny takie jak liście, piasek, owady i insekty.

1. Rozstaw i zamontuj basen i pompę filtrującą zgodnie z ich instrukcjami.
2. Rozpakuj generator i akcesoria z opakowania.
3. Ustaw urządzenie w linii za pompą filtrującą.
4. Połącz wężyk (2) do wlotu generatora użyj zacisku wężyka (3).
5. Jeśli Twój basen jest wypełniony wodą, odkręć sitko z podłączenia wężyka i zamocuj czarne zatyczki zanim podłączysz generator. Przejdź do punktu 6, jeśli basen jest pusty.
6. O dłącz wężyk odprowadzający wodę do basenu od pompy filtrującej i połącz go z wylotem generatora.
7. Podłącz łączówkę wężyka (2) do wlotu systemu dezynfekowania wody słonej, użyj zacisku wężyka (3). Dokręć delikatnie.
8. Zamocuj sitko na podłączeniu wewnątrz basenu po zdjęciu czarnych zatyczek, które zabezpieczają wodę przed wypłynięciem z basenu.

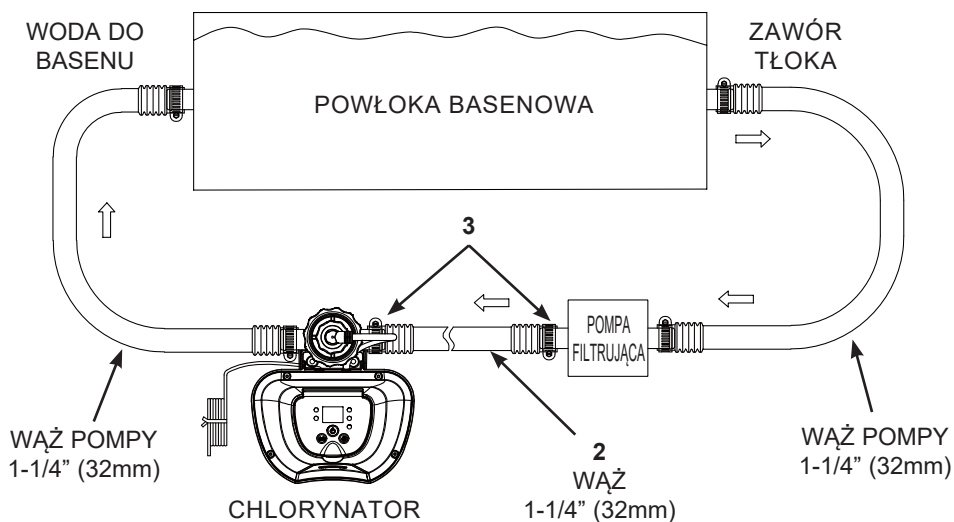

INFORMACJE O ZASTOSOWANIU SOLI I WODY

• Jaką sól użyć:

Aby chronić urządzenia, w basenach trzeba stosować specjalny rodzaj soli. Przy zakupie soli należy sprawdzić, czy sól spełnia normę EN16401 dotyczącą chemikaliów używanych w basenach. W celu uzyskania pomocy w sprawdzeniu, czy posiada się właściwy rodzaj soli, należy zasięgnąć porady lokalnego sklepu z artykułami do basenów lub skontaktować się z producentem soli. **Nie należy używać soli jodowanej, soli zawierającej środek przeciwzbrylający (E535) lub sól barwioną na żółto (żółty prusydok sodu).**

Przy wybieraniu soli do basenu do stosowania w krajach UE należy pamiętać też, że Europejska Agencja Chemikaliów (ECHA) wymaga, aby używana sól (chlorek sodu) pochodziła od zarejestrowanych/autoryzowanych producentów podanych na liście w Artykule 95 ECHA zgodnie z rozporządzeniem w sprawie środków biobójczych (BPR, rozporządzenie (EU) 528/2012). Aby uzyskać więcej informacji, prosimy zajrzeć na stronę ECHA dostępną pod adresem <https://echa.europa.eu/information-on-chemicals/active-substance-suppliers>.

Używaj tylko zwykłej soli kuchennej

Używaj tylko zwykłej soli kuchennej (NaCl), ponieważ jest ona w 99,4% czysta. Jest możliwe użycie soli w kulkach (skompresowana wersja odparowanej soli), jednak jej czas rozpuszczania w wodzie jest znacznie dłuższy. Sól jest dodawana do wody basenowej i jest użyta przez elektrody do wytworzenia podchlorynu sodu – im czystsza sól tym większa wydajność ogniów.

• Optymalny poziom soli

Najlepiej jeśli poziom soli w wodzie basenowej mieści się pomiędzy 2500 a 3500 części na milion, przy czym optymalna jest wielkość 3000.

Za mały poziom soli powoduje zmniejszenie wydajności generatora , a w związku z tym, mniejszą produkcję podchlorynu sodu. Za duży poziom soli powoduje słony smak wody basenowej (przy poziomie 3500 do 4000 części na milion) . Za duży poziom soli może spowodować korozję metalowego osprzętu basenu i akcesoriów. Poniższa tabela pokazuje jaką ilość soli należy użyć.

• Dodawanie soli

1. Włącz pompę filtrującą aby rozpocząć cyrkulację wody.
2. Chlorynator ma pozostać wyłączony.
3. Ustal ilość soli jaka ma być dodana (patrz tabela „zestawienie ilości soli”).
4. Równomiernie wsyp odpowiednią ilość soli dookoła wnętrza basenu.
5. Nie wsypuj soli przez oczyszczacz powierzchniowy (skimmer), aby nie zatkać pompy filtrującej.
6. Wstrząśnij spodem basenu, aby przyspieszyć rozpuszczenie się soli. Nie dopuść do nagromadzenia się soli na dnie basenu. Włącz pompę na 24 godziny nieprzerwanej pracy w celu całkowitego rozpuszczenia soli.
7. Po 24 godzinach i jeśli cała sól uległa rozpuszczeniu, włącz generator chloru, naciśnij przycisk , aż usłyszysz „bip”, kod „00” miga (patrz „System operacyjny” kroki punkt 2 do 4) i ustaw generator chloru na żądany czas pracy (patrz „Tabela czasu pracy”).

• Usuwanie nadmiaru soli

Jeśli dodano za dużo soli , urządzenie zacznie brzęczeć i wyświetli się kod „92” (patrz rozdział „kody alarmowe”). Należy zmniejszyć stężenie soli. Jedyną metodą jest stopniowe odlewanie wody i dolanie nowej. Odprowadź i dolej około 20% wody basenowej do momentu, gdy kod „92” zniknie z wyświetlacza.

• Kalkulacja objętości basenu

Typy basenu	Galony (rozmiar w stopach)	Metry sześciennie (rozmiar basenu w metrach)
Prostokątny	Długość x Szerokość x Głębokość x 7.5	Długość x Szerokość x Głębokość
Okragły	Długość x Szerokość x Głębokość x 5.9	Długość x Szerokość x Głębokość x 0.79
Owalny	Długość x Szerokość x Głębokość x 6.0	Długość x Szerokość x Głębokość x 0.80

TABELA ZESTAWIENIA ILOŚCI SOLI W BASENACH INTEX

Tabela pokazuje jaką ilość soli należy użyć do osiągnięcia pożądanego poziomu 3000 części na milion oraz jaka ilość jest potrzebna do utrzymania tego poziomu , jeśli zacznie się on obniżać.

Rozmiar basenu		Pojemność (Kalkulowana na 90% dla basenów stelażowych i na 80% dla Easy set i owalnych)		Sól potrzebna na starcie 3.0g/L (3000ppm)		Sól potrzebna gdy jej poziom spada (kod „91”)	
		Galony	Litry	Funty	Kilogramy	Funty	Kilogramy
BASENY ROZKŁADANE INTEK (AGP's)							
BASEN EASY SET	244cmx61cm (8'x24")	513	1942	13	6	5	2
	244cmx76cm (8'x30")	639	2419	16	7	5	2
	305cmx61cm (10'x24")	813	3077	20	9	7	3
	305cmx76cm (10'x30")	1018	3853	25	12	9	4
	366cmx76cm (12'x30")	1485	5621	37	17	13	6
	396cmx84cm (13'x33")	1926	7290	48	22	17	8
BASEN STELAŻOWY	244cmx51cm (8'x20")	483	1828	13	6	5	2
	305cmx76cm (10'x30")	1185	4485	30	13	9	4
	366cmx76cm (12'x30")	1718	6503	43	20	15	7
BASEN PRISM FRAME™	305cmx76cm (10'x30")	1185	4485	30	13	10	5
	366cmx76cm (12'x30")	1718	6503	43	20	15	7
PROSTOKĄTNY BASEN PRISM FRAME™	300cmx175cmx80cm (9'10"x5'9"x31½")	935	3539	23	11	7	3
	400cmx200cmx100cm (13'1½"x6'6¾"x39½")	1806	6836	45	21	15	7
MAŁY BASEN STELAŻOWY	220cmx150cmx60cm (7'2⅝"x4'11"x23⅝")	439	1662	11	5	3	1
	260cmx160cmx65cm (8'6½"x5'3"x25⅝")	603	2282	16	7	5	2
	300cmx200cmx75cm (9'10"x6'6¾"x29½")	1013	3834	25	12	9	4
	450cmx220cmx84cm (14'9¼"x7'2⅝"x33")	1883	7127	48	22	17	8

TABELA ZESTAWIENIA KWASU CYJANUROWEGO

Kwas cyjanu rowy jest substancją chemiczną, która redukuje utratę chloru w wodzie z powodu promieni uv. Aby zapewnić optymalne działanie należy poziom kwasu utrzymać w granicy 0.35% ilości soli np. 100 Lbs (45 Kgs) sól x 0.35% = 0.35 Lbs (0.16 Kgs). kwas cyjanu rowy.

Rozmiar basenu		Pojemność (Kalkulowana na 90% dla basenów stelażowych i na 80% dla Easy set i owalnych)		Kwas cyjanu rowy potrzebny na starcie 0.01g/L (10ppm)	
		Galony	Litry	(oz)	(g)
BASENY ROZKŁADANE INTEK (AGP's)					
BASEN EASY SET	244cmx61cm (8'x24")	513	1942	0.7	19
	244cmx76cm (8'x30")	639	2419	0.9	25
	305cmx61cm (10'x24")	813	3077	1.1	31
	305cmx76cm (10'x30")	1018	3853	1.4	39
	366cmx76cm (12'x30")	1485	5621	2.0	56
	396cmx84cm (13'x33")	1926	7290	2.6	73
BASEN STELAŻOWY	244cmx51cm (8'x20")	483	1828	0.7	19
	305cmx76cm (10'x30")	1185	4485	1.6	45
	366cmx76cm (12'x30")	1718	6503	2.3	65
BASEN PRISM FRAME™	305cmx76cm (10'x30")	1185	4485	1.6	45
	366cmx76cm (12'x30")	1718	6503	2.3	65
PROSTOKĄTNY BASEN PRISM FRAME™	300cmx175cmx80cm (9'10"x5'9"x31½")	935	3539	1.3	35
	400cmx200cmx100cm (13'1½"x6'6¾"x39½")	1806	6836	2.4	68
MAŁY BASEN STELAŻOWY	220cmx150cmx60cm (7'2½"x4'11"x23½")	439	1662	0.6	17
	260cmx160cmx65cm (8'6½"x5'3"x25½")	603	2282	0.8	23
	300cmx200cmx75cm (9'10"x6'6¾"x29½")	1013	3834	1.4	39
	450cmx220cmx84cm (14'9¼"x7'2½"x33")	1883	7127	2.5	71

TABELA ZESTAWIENIA ILOŚCI SOLI W BASENACH INTEX (Z KWASEM CYJANUROWYM)

Rozmiar basenu		Pojemność (Kalkulowana na 90% dla basenów stelażowych i na 80% dla Easy set i owalnych)		Czas działania (godziny) w różnych temperaturach powietrza			Czas pracy pompy (Godziny)
		Galony	Litry	10 - 19°C (50 - 66°F)	20 - 28°C (68 - 82°F)	29 - 36°C (84 - 97°F)	
BASENY ROZKŁADANE INTEX (AGP's)							
BASEN EASY SET	244cmx61cm (8'x24")	513	1942	2	2	2	3
	244cmx76cm (8'x30")	639	2419	2	2	2	3
	305cmx61cm (10'x24")	813	3077	3	3	3	4
	305cmx76cm (10'x30")	1018	3853	4	4	4	5
	366cmx76cm (12'x30")	1485	5621	5	5	5	6
	396cmx84cm (13'x33")	1926	7290	7	7	7	8
BASEN STELAŻOWY	244cmx51cm (8'x20")	483	1828	2	2	2	3
	305cmx76cm (10'x30")	1185	4485	4	4	4	5
	366cmx76cm (12'x30")	1718	6503	6	6	6	7
BASEN PRISM FRAME™	305cmx76cm (10'x30")	1185	4485	4	4	4	5
	366cmx76cm (12'x30")	1718	6503	6	6	6	7
PROSTOKĄTNY BASEN PRISM FRAME™	300cmx175cmx80cm (9'10"x5'9"x31½")	935	3539	3	3	4	5
	400cmx200cmx100cm (13'1½"x6'6¾"x39½")	1806	6836	6	6	7	8
MAŁY BASEN STELAŻOWY	220cmx150cmx60cm (7'2½"x4'11"x23½")	439	1662	1	2	2	3
	260cmx160cmx65cm (8'6½"x5'3"x25½")	603	2282	2	2	2	3
	300cmx200cmx75cm (9'10"x6'6¾"x29½")	1013	3834	4	4	4	5
	450cmx220cmx84cm (14'9¼"x7'2½"x33")	1883	7127	7	7	7	8

WAŻNE

Czas pracy pompy powinien być o godzinę dłuższy niż czas pracy generator chloru.

UWAGA: Jeżeli pompa filtra Intex posiada minutnik na wyłączniku różnicowoprądowym, maksymalny czas działania wynosi 10 godzin. Aby przedłużyć czas pracy, minutnik trzeba ręcznie zresetować.

KALKULACJA SOLI DLA WSZYSTKICH BASENÓW

Sól potrzebna na startcie (Funt)	Sól potrzebna na startcie (Kilogramy)	Sól potrzebna gdy jej poziom spada (Funt)	Sól potrzebna gdy jej poziom spada (Kilogramy)
Pojemność (Funt) x 0.025	Pojemność (Kilogramy) x 0.003	Pojemność (Funt) x 0.0067	Pojemność (Kilogramy) x 0.0008

TABELA ZESTAWIENIA ILOŚCI SOLI W BASENACH INNEJ FIRMY

Pojemność		Sól potrzebna na startcie		Sól potrzebna gdy jej poziom spada (kod „91”)	
Galony	Litry	Funt	Kilogramy	Funt	Kilogramy
500	1893	13	6	5	2
750	2839	20	9	7	3
1000	3785	25	11	8	4
1250	4731	31	14	11	5
1500	5678	38	17	13	6
1750	6624	44	20	15	7
2000	7570	50	23	17	8
2200	8327	55	25	20	9

TABELA ZESTAWIENIA KWASU CYJANUROWEGO DLA BASENÓW INNEJ FIRMY

Pojemność		Kwas cyjanu rowy potrzebny na startcie 0.01g/L (10ppm)	
Galony	Litry	(oz)	(g)
500	1893	0.7	19
750	2839	1	28
1000	3785	1.3	38
1250	4731	1.7	47
1500	5678	2	57
1750	6624	2.3	66
2000	7570	2.7	76
2200	8327	2.9	83

TABELA CZASU DZIAŁANIA DLA BASENÓW INNEJ FIRMY (Z KWASEM CYJANUROWYM)

Pojemność		Czas działania (godziny) w różnych temperaturach powietrza			Czas pracy pompy (godziny)
Galony	Litry	10 - 19°C (50 - 66°F)	20 - 28°C (68 - 82°F)	29 - 36°C (84 - 97°F)	
500	1893	2	2	2	3
750	2839	3	3	3	4
1000	3785	4	4	4	5
1250	4731	4	5	5	6
1500	5678	5	5	6	7
1750	6624	6	6	6	7
2000	7570	7	7	7	8
2200	8327	8	8	8	9

OBSŁUGA



1. Włącz pompę filtrującą.

2. Włącz sprzęt:

Podłącz wtyczkę do gniazdka. Naciśnij przycisk . Kod „00” pojawiający się na wyświetlaczu LED wskazuje, że sprzęt jest gotowy by go zaprogramować.



3. Programowanie godzin pracy generatora :

Gdy wyświetla się kod „00” wciśnij przycisk  aby ustawić pożądaną czas działania. Zobacz „Tabela czasu pracy” aby sprawdzić czas działania dla Twojego basenu. Naciśnięcie  zwiększy czas działania od 1 do 12 godzin maksymalnie. Jeżeli wybrałeś za dużo godzin naciskaj  aby powtórzyć cykl. Wbudowany regulator czasowy będzie teraz obsługiwać urządzenie przez czas wskazany na wyświetlaczu każdego dnia.



(1 do 12) godzin max na cykl

UWAGA: Generator nie będzie pracował, jeśli nie pracuje pompa filtrująca. Upewnij się aby włączyć pompę 5 minut wcześniej od czasu pracy chlorynatora i wyłączyć 15 minut po zakończeniu pracy chlorynatora.

4. Zablokowanie panelu kontrolnego :

Gdy wybrałeś właściwą liczbę godzin przyciśnij przycisk . Zielone światło będzie świecić się na wyświetlaczu przez parę minut, co wskazuje, że generator rozpoczął produkcję podchlorynu sodu, na wyświetlaczu LED wyświetli się pozostała liczba godzin pracy chloratora. Powyższą czynnością zablokowałaś możliwość niekontrolowanej zmiany cyklu pracy urządzenia.



UWAGA: Jeśli użytkownik zapomni zablokować klawiaturę sterującą, system automatycznie zablokuje ją i po 10 sekundach rozpocznie pracę.

5. Zmień czas pracy urządzenia jeżeli to konieczne:

Czas pracy może być zmieniany, jeżeli to konieczne. Naciśnij przycisk , aktualnie zaprogramowany czas zacznie migać. Powtórz kroki od 3 do 4.

6. Stan wyczekiwania/ tryb energooszczędny:

- Gdy cykl pracy dobiegnie końca zielony wskaźnik „SLEEP” się zaświeci. System przejdzie na system „czuwanie” –wyświetli się kod „93”. System automatycznie zacznie pracę po 24 godzinach.
- Wskaźnik „SLEEP” będzie się świecił gdy sprzęt jest w trybie energooszczędnym. Wyświetlacz będzie czysty po 5 minut od przejścia do stanu „czuwanie”. Można wcisnąć któryś z przycisków ze strzałkami, aby sprawdzić ostatni kod.



WYŚWIETLACZ LED

Odczyt wyświetlacza	Definicje
00	Stan wyczekiwania
01	Minimalny czas pracy (pozostała 1 godzina)
02 - 11	Czas pracy (pozostała 2 - 11 godzina)
12	Maksymalny czas pracy (pozostała 12 godzina)
90	Kod alarmowy (niski przepływ pompy/Nie ma przepływu)
91	Kod alarmowy (Niski poziom soli)
92	Kod alarmowy (Wysoki poziom soli)
93	Stan wyczekiwania (Tryb pracy zakończony)
„PUSTY”	Bez mocy lub „tryb wyczekiwania” czeka by zacząć cykl chlorynatora.

WAŻNE

Gdy pokazuje się kod „90” upewnij się że czas pracy pompy będzie o godzinę dłuższy czasu pracy chlorynatora.

Jeżeli pompa nie ma wbudowanego licznika czasu musi być włączana i wyłączana manualnie każdego dnia.

CHLORYNATOR FILTRUJĄCA OPCJE MONTAŻU

Niektóre kraje, zwłaszcza członkowie Wspólnoty Europejskiej wymagają, by produkt był zabezpieczony i ustawiony na ziemi lub przymocowany do podstawy stałej w pozycji stojącej. Sprawdź lokalne przepisy i upewnij się czy nie ma szczególnych wymagań co do pomp filtrujących do basenów ogrodowych. Jeśli tak to możesz zamontować urządzenie na stałej podstawie przy pomocy 2 otworów znajdujących się w podstawie. Zobacz poniższy rysunek.

Produkt może być zainstalowany na podstawie cementowej lub na drewnianej konstrukcji w celu zabezpieczenia przed przewróceniem. Cały zestaw musi przekraczać 18 kg.

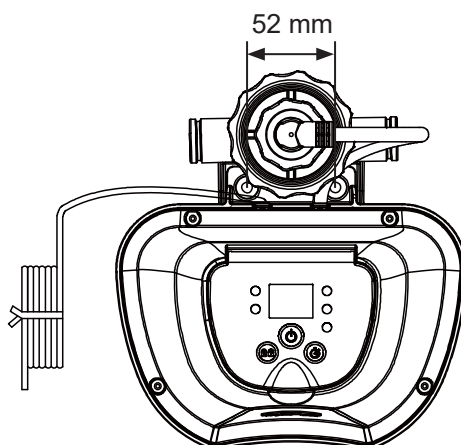

1. Otwory montażowe mają średnicę 6,4mm i są oddalone od siebie o 52 mm.
2. Użyj 2 śrub o maksymalnej średnicy 6,4mm.

KONSERWACJA

OSTRZEŻENIE

Wymij wtyczkę z gniazdka zanim zaczniesz czyścić lub konserwować urządzenie. Aby zapobiec rozlewaniu się wody, należy także włożyć do otworu filtra siatkowego podobne do kapeluszy wtyczki. Po wykonaniu wszystkich czynności konserwacyjnych należy ponownie podłączyć zasilanie.

Czyszczenie elektrody tytanowej

Elektroda tytanowa posiada funkcję samoczyszczenia, zintegrowaną w oprogramowaniu elektroniki sterującej. W większości przypadków powyższa funkcja samoczyszczenia zagwarantuje optymalną wydajność działania elektrody. Jeżeli woda w basenie jest twarda (wysoka zawartość minerałów) elektroda może wymagać okresowego ręcznego czyszczenia. Aby utrzymać maksymalną wydajność, zalecamy raz w miesiącu otwierać i sprawdzać wzrokowo stan elektrody tytanowej (7).

Następujące kroki zawierają instrukcje dotyczące czyszczenia elektrolizera.

Sprawdzanie i czyszczenie:

1. Wyłącz urządzenie i wyjmij wtyczkę z gniazdka.
2. Aby zapobiec wypływowi wody z basenu nałóż zatyczki na otwory. Chwyć uchwyt zaworu tłokowego.
3. O dłącz 2 węże od systemu dezynfekowania wody słonej (patrz rysunek 1~3).
4. Odkręć kołnierz wtyczki elektrody tytanowej, wyjmij wtyczkę z elektrody tytanowej (7) (patrz rysunek 4).
5. Odkręć nakrętkę ogniwa i wyjmij elektrodę tytanową z obudowy ogniwa (patrz rysunek 5).
6. Włóż elektrodę tytanową do naczynia i nalej do niego octu spożywczego, tak aby całkowicie zakryć elektrodę. Mocz je przez godzinę a potem wypłucz przy pomocy węża ogrodowego (patrz rysunek 6).
7. Odwróć kroki 3, 4, 5 i 6 aby przyłączyć elektrolizer.

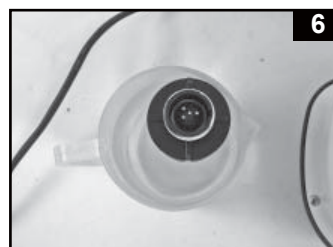
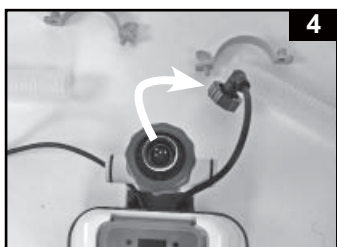

KONSERWACJA (ciąg dalszy)

PASKI TESTOWE INTEX® (DOŁĄCZONE DO PRODUKTU)

Paski testowe badają poziom „wolnego chloru”, „twardość wapna” i „totalną alkaicznosc” w tym samym czasie. Zalecamy żeby sprawdzać chemiczność basenu co tydzień i zachować poziom chloru w granicach 1.0-3.0 ppm.

Wskazówki i sposób użycia

1. Włóż cały pasek do wody i natychmiast wyjmij.
2. Trzymaj pasek przez 15 sekund (nie strząśaj nadwyżki wody z paska).
3. Porównaj poziom chloru, pH oraz zasadowość paska do zestawienia kolorów na opakowaniu. Dostosuj odczyn wody basenowej jeśli to konieczne. Postępuj zgodnie z instrukcją umieszczoną na testerze.

PRZECHOWYWANIE

1. Wyjmij przewód z gniazdka sieciowego.
2. Gdy basen jest pusty odłącz generator chloru od węży odwracając instrukcję montażu.
3. Wyszuszyć urządzenie przed przechowywaniem. To może być czas na sprawdzenie czystości elektrolizera.
4. Przechowuj wszystkie części filtra w suchym i przewiewnym miejscu w temp od 0 do 36 st.C. Upewnij się, że wszystkie części są suche przed składowaniem.
5. Do przechowania można użyć oryginalnego opakowania.

KONSERWACJA BASENU I CHEMIA BASENOWA

Preferowany poziom chemikaliów			
	Minimum	Idealny	Maksymalny
Wolny chlor	0	1.0 - 3.0 ppm	5.0 ppm
Połączony chlor	0	0 ppm	0.2 ppm
pH	7.2	7.4 - 7.6	7.8
Zasadowość	40 ppm	80 ppm	120 ppm
Twardość wapnia	50 ppm	100 - 250 ppm	350 ppm
Stabilizator	10 ppm	10 - 30 ppm	30 ppm



Wolny chlor	- Jest to chlor pozostały w wodzie.
Połączony chlor	- Powstał poprzez reakcję wolnego chloru z pozostałym amoniakiem. Skutek, jeśli poziom jest za duży – silna woń chlorowa, podrażnienie oczu.
pH	- Wartość wskazująca jak kwasowy lub zasadowy jest roztwór. Skutek, jeśli poziom jest za niski – korozja metalu, podrażnienie oczu i skóry Skutek, jeśli poziom jest za wysoki – formowanie się kamienia, mętna woda, zwolnienie pracy pompy filtrującej, podrażnienie skóry i oczu, mało wydajna produkcja chloru .
Zasadowość	- wskazuje stopień oporu wody do zmiany odczynu pH. Decyduje o szybkości i łatwości zmiany odczynu pH, tak więc zawsze dostosuj alkaliczność zanim zaczniesz regulować odczyn pH. Skutek, jeśli poziom jest za niski - korozja metalu, podrażnienie oczu i skóry ,niestabilny poziom pH. Dodanie związków chemicznych może wpłynąć na pH. Skutek, jeśli poziom jest za wysoki – formowanie się kamienia, mętna woda, podrażnienie skóry i oczu, mało wydajna produkcja chloru.
Twardość wapnia	- Odnosi się do ilości wapnia i magnezu rozpuszczonego w wodzie. Skutek, jeśli poziom jest za wysoki – Podrażnienie oczu i skóry, trudność w balansowaniu wody I mała wydajność chloru. Formowanie się kamienia i powstanie mętnej wody.
Stabilizator	- Stabilizator – wydłuża czas występowania chloru w basenie.

- Nie dodawaj chemii basenowej bezpośrednio do powierzchniowego oczyszczacza wody. To może zniszczyć koszyk.
- Utrzymywanie soli i chemikaliów na wysokim poziomie ponad rekomendowaną skalę może przyczynić się do korozji sprzętu basenowego.
- Sprawdź datę ważności na paskach testowych gdyż wynik testu może być niewłaściwy jeżeli testery są przeterminowane.
- Jeżeli w związku z używaniem basenu wymagane jest podniesienie poziomu chemikaliów użyj tych opartych na trójchlorkach lub dwuchlorkach

MOŻLIWE PROBLEMY

PROBLEM	PRZYCZYNA	MOŻLIWE ROZWIĄZANIE
NIEDOBÓR PODCHLORYNU SODU	<ul style="list-style-type: none"> Niewystarczające godziny pracy generator chloru. Poziom soli we wodzie jest mniejszy niż 2000ppm. To niewystarczający poziom. Utrata podchlorynu sodu z powodu intensywnego nasłonecznienia. Zwiększyła się liczba użytkowników basenu. Zablokowany lub brudny elektrolizer. Wysoki poziom ekspozycji na promieniowanie UV. 	<ul style="list-style-type: none"> Zwiększ dzienne godziny pracy generator. Patrz instrukcje obsługi. Sprawdź poziom soli przez pomocy testera. Dopasuj poziom soli. Patrz „zestawienie ilości soli”. Użyj pokrywy basenowej gdy basen nie jest w użyciu lub kiedy generator pracuje. Wyjmij elektrolizer i wyczyść go jeżeli jest brudny. Patrz „Konserwacja”. Przykryj basen pokrywą basenu na 2 dni z włączonym urządzeniem a potem zbadaj wodę przy pomocy pasków testowych. Jeżeli basen jest czysty i przejrzysty dodaj stabilizator do wody i zbadaj ją.
BIAŁE ŁUSKI WE WODZIE	<ul style="list-style-type: none"> Nadmierna twardość wapnia w wodzie basenowej 	<ul style="list-style-type: none"> Spuść około 20%-25% wody w basenie i dodaj świeżej wody aby zmniejszyć twardość wapnia. Wyjmij elektrolizer i wyczyść go jeżeli jest brudny.
WYŚWIETLACZ NIE DZIAŁA	<ul style="list-style-type: none"> Nie ma zasilania Wyłącznik różnicowy nie działa. Awaria bezpiecznika. Awaria wyświetlacza. 	<ul style="list-style-type: none"> Włącz przycisk uruchamiający. Zresetuj wyłącznik różniczkowy. Skontaktuj się z serwisem firmy Intex.

MOŻLIWE PROBLEMY (ciąg dalszy)

WYŚWIETLANY KOD	PROBLEM	MOŻLIWE ROZWIĄZANIE
Włączony wyświetlacz (UWAGA: Zawsze wyłącz urządzenie przed czyszczeniem i serwisowaniem).		
	1. Pompa nie podłączona do system lub wyłączona.	<ul style="list-style-type: none"> Dopilnuj, aby została podłączona i była używana pompa filtra o prawidłowym natężeniu przepływu. Patrz rozdział „podłączenie”.
	2. Zatomowanie obiegu.	<ul style="list-style-type: none"> Z łączówek filtra siatkowego usuń czarne zatyczki przypominające kapelusz. Oczyść swój wkład filtra i elektrolizer z brudu. Patrz „Konserwacja”. Wypuść zalegające powietrze z obiegu- zobacz instrukcję pompy.
	3. Nieprawidłowe podłączenie węża wlotowego i wylotowego.	<ul style="list-style-type: none"> Sprawdź, czy węże zostały podłączone prawidłowo. Jeśli nie, podłącz odwrotnie. Patrz rozdział „podłączenie”.
	4. Kamień kotłowy na bolcach czujnika przepływu w elektrodzie tytanowej.	<ul style="list-style-type: none"> Wyczyść elektrodę tytanową. Patrz rozdział „Konserwacja”.
	5. Poluzowany przewód elektrody.	<ul style="list-style-type: none"> Włóż wtyczkę do elektrody i mocno dokręć kołnierz wtyczki.
	6. Wewnętrzny konflikt czasu działania generator a i pompy.	<ul style="list-style-type: none"> Zresetuj liczniki czasu chlornatora i pompy. Patrz rozdział „Obsługa”.
	1. Brud na tytanowych płytkach.	<ul style="list-style-type: none"> Wymyj pierwotny elektrolizer w celu inspekcji i wyczyść go jeżeli jest. Patrz „Konserwacja”.
	2. Niski przepływ wody/Nie ma przepływu.	<ul style="list-style-type: none"> Dodaj sól. Patrz „Ilość soli i objętość wody”
	3. Luźny przewód elektrolizera.	<ul style="list-style-type: none"> Upewnij się, że przewód elektrolizera jest dobrze włożony.
	4. Awaria elektrolizera.	<ul style="list-style-type: none"> Skontaktuj się z serwisem firmy Intex. Wymień elektrolizer jeżeli to konieczne.
	1. Wysoki poziom soli. 2. Temperatura wody > 35°C. 3. Uszkodzenie tytanowe elektrody.	<ul style="list-style-type: none"> Spuść trochę wody z basenu i dolej nowej świeżej wody. Patrz „zestawienie ilości soli”. Skontaktuj się z serwisem firmy Intex. Skontaktuj się z serwisem firmy Intex.

WAŻNE

Jeżeli nadal będziesz miał problemy ze sprzętem skontaktuj się z działem serwisu. Zobacz oddzielną listę „Autoryzowane centra serwisowe”.

GWARANCJA

Zakupiony przez Ciebie generator został wykonany z najwyższej jakości materiałów, przy zachowaniu wysokiej jakości wykonania. Przed opuszczeniem fabryki wszystkie produkty Intexu zostały sprawdzone. Niniejsza gwarancja odnosi się wyłącznie do chlorynatora i akcesoriów wymienionych poniżej.

Niniejsza gwarancja jest dodatkiem, a nie substytutem Twoich praw i środków prawnych. Do tego stopnia, że gwarancja jest niezgodna z jakimikolwiek prawami, to biorą one priorytet. Na przykład, prawa konsumentów w całej Unii Europejskiej mogą zapewnić ustawowe prawa gwarancyjne poza zasięgiem ograniczonej gwarancji: Aby uzyskać informacje na temat praw konsumentów całej UE, prosimy odwiedzić stronę internetową Europejskie Centrum Konsumentów w http://ec.europa.eu/consumers/ecc/contact_en/htm.

Poniższe warunki gwarancji dotyczą wyłącznie pierwszego nabywcy. Gwarancja jest ważna przez okres podany poniżej licząc od daty pierwotnego zakupu. Praw gwarancyjnych nie można przekazywać innym osobom. Zatrzymaj dowód zakupu urządzenia wraz z instrukcją jako, że bez niego gwarancja jest nieważna.

Chlorynator Gwarancja – 2 lata

Tytanowe elektrody Gwarancja – 1 rok

Rury & Części zamienne Gwarancja – 180 dni

Jeżeli znajdziesz wadę fabryczną przed datą podaną powyżej skontaktuj się z centrum serwisowym z listy „Autoryzowane centra serwisowe”. Jeżeli produkt jest zwrócony do punktu serwisowego, pracownicy centrum serwisowego sprawdzą produkt i stwierdzą zasadność reklamacji. Jeżeli produkt jest objęty gwarancją zostanie naprawiony lub wymieniony na taki sam lub podobny produkt (decyzja Intexu) bez dodatkowych opłat.

Inne niż w niniejszej gwarancji, a inne prawa w swoim kraju, żadne dalsze gwarancje nie są regulowane. Do tego stopnia, że w Twoim kraju, w żadnym wypadku Intex nie bierze odpowiedzialności wobec Państwa za bezpośrednie lub pośrednie szkody wynikające z użytkowania Twojego Chlorynatora ani Intex lub jej agentów i pracowników (w tym wytwarzania produktu). Niektóre kraje lub jurysdykcje nie dopuszczają wyłączenia lub ograniczenia szkód przypadkowych lub wynikowych, więc powyższe ograniczenia lub wyłączenia mogą nie mieć zastosowania.

Musisz wziąć pod uwagę, że ta gwarancja nie jest zasadna w określonych przypadkach:

- Jeśli Chlorynator podlega zaniedbaniu, nieprawidłowemu użyciu lub zastosowaniu, wypadkowi, niewłaściwej obsłudze, niewłaściwemu podłączeniu do prądu w niezgodzie z instrukcją obsługi, niewłaściwej konserwacji lub przechowywaniu;
- Jeśli Chlorynator podlega uszkodzeniu przez okoliczności niezależne od Intexu, w tym, ale nie ograniczając się do innych zewnętrznych sił środowiskowych, zużycia i uszkodzeń spowodowanych przez ekspozycję na ogień, powódź, zamrażanie, deszcz;
- Części i komponentów nie sprzedawanych przez Intex; i / lub
- Nieautoryzowane modyfikacje, naprawy lub demontaż Chlorynatora przez osoby inne niż personel serwisowy Intexu.

Wszystkie koszty związane z utratą wody basenowej, substancji chemicznych lub zniszczeniami przez wodę nie są objęte gwarancją. Uszkodzenia ciała lub obiektów nie są objęte tą gwarancją.

Przeczytaj uważnie instrukcję obsługi i przestrzegaj zaleceń dotyczących właściwej eksploatacji twojego Chlorynatora. Zawsze należy sprawdzić produkt przed użyciem. Twoja gwarancja może być nieważna jeżeli instrukcje nie są przestrzegane.