

Originalbetriebsanleitung / Original owner's manual / Notice originale / Istruzioni originali / Manual original / Původní návod k používání / Eredeti használati utasítás / Izvirna navodila / Pôvodný návod na použitie / Instrukcja oryginalna / Instrucțiuni originale / Originalne upute / Оригинална инструкция / Oriđinal kullanim talimatları

## Schwimmbadreiniger

Battery Pro



<b>de</b>	Schwimmbadreiniger.....	4	<b>en</b>	Pool cleaner.....	25
<b>fr</b>	Nettoyeur de piscine.....	45	<b>it</b>	Pulitore per piscina.....	67
<b>es</b>	Limpiafondos de piscina.....	88	<b>cs</b>	Čistič bazénů.....	109
<b>hu</b>	Úszómedence tisztító.....	130	<b>sl</b>	Čistilnik bazena.....	151
<b>sk</b>	Čistič bazénu.....	172	<b>pl</b>	Odkurzacz basenowy.....	193
<b>ro</b>	Dispozitiv de curățare a piscinei.....	214	<b>hr</b>	Čistač bazena.....	235
<b>bg</b>	Уред за почистване на басейни.....	256	<b>tr</b>	Yüzme havuzu temizleyicisi.....	278

## Contenido del suministro/piezas del dispositivo

- 1 Limpiador
  - 2 Gancho
  - 3 Cargador
  - 4 Indicación de estado
  - 5 Tapa de puerto de carga
  - 6 Interruptor ON/OFF
  - 7 Tapa de unidad de filtrado
  - 8 Unidad de filtrado
- Manual de instrucciones (no ilustrado)

# Contenido

<b>Vista general.....</b>	<b>2</b>
<b>Contenido del suministro/piezas del dispositivo.....</b>	<b>87</b>
<b>Información general.....</b>	<b>89</b>
<b>Explicación de los símbolos.....</b>	<b>89</b>
<b>Seguridad.....</b>	<b>91</b>
<b>Desembalaje y comprobación del contenido del suministro.....</b>	<b>95</b>
<b>Descripción.....</b>	<b>96</b>
Descripción del limpiafondos de piscina.....	96
Indicación de estado.....	96
<b>Preparación.....</b>	<b>96</b>
Carga de la batería.....	96
<b>Manejo.....</b>	<b>97</b>
Limpieza de la piscina.....	97
Puesta fuera de servicio del dispositivo.....	99
<b>Limpieza.....</b>	<b>100</b>
Limpieza del dispositivo.....	100
<b>Almacenamiento.....</b>	<b>102</b>
<b>Localización de averías.....</b>	<b>102</b>
<b>Especificaciones técnicas.....</b>	<b>104</b>
<b>Piezas de repuesto.....</b>	<b>105</b>
<b>Declaración de conformidad.....</b>	<b>107</b>
<b>Eliminación.....</b>	<b>107</b>

# Información general

## Leer y conservar el manual de instrucciones



Este manual de instrucciones forma parte del limpiafondos de piscina Battery Pro (denominado en lo sucesivo también «dispositivo»). Incluye información importante sobre la puesta en marcha y el manejo.

Lea atentamente este manual de instrucciones, y especialmente las indicaciones de seguridad, antes de usar el dispositivo. La inobservancia de este manual de instrucciones puede provocar lesiones graves o daños al dispositivo.

El manual de instrucciones se basa en las normas y reglas vigentes en la Unión Europea. En el extranjero, tenga en cuenta también las directivas y leyes específicas del país correspondiente.

Conserve el manual de instrucciones para su uso futuro. Incluya siempre este manual de instrucciones si entrega el dispositivo a terceros.

### Uso previsto

Este dispositivo ha sido diseñado únicamente para la limpieza de piscinas particulares. El dispositivo no es apto para piscinas de plástico con un grosor inferior a 0,4 mm. El dispositivo no es apto para depósitos de rebosadero o piscinas de acero inoxidable, azulejos o con anillo de aire.

El dispositivo no es apto para piscinas con escalera montada.

En piscinas realizadas en plástico reforzado con fibra de vidrio la limpieza de las paredes puede verse limitada bajo determinadas circunstancias.

Ha sido diseñado exclusivamente para el uso privado, no siendo apto para el uso comercial. Emplee el dispositivo únicamente de la forma descrita en este manual de instrucciones. Cualquier otro uso será considerado no conforme al fin previsto y puede provocar daños materiales o incluso lesiones a personas. El dispositivo no es un juguete infantil.

El fabricante o vendedor no asume ningún tipo de responsabilidad por los daños derivados de un uso incorrecto o no conforme a lo previsto.

## Explicación de los símbolos

En este manual de instrucciones, el dispositivo o el embalaje se emplean los símbolos siguientes.



Este símbolo le ofrece información adicional importante para el montaje o el funcionamiento.



Declaración de conformidad (véase el capítulo «Declaración de conformidad»): Los productos señalizados con este símbolo cumplen todas las leyes comunitarias aplicables del Espacio Económico Europeo.



No emplee nunca cuchillos afilados ni otros objetos puntiagudos para abrir el embalaje. Estos podrían dañar el contenido.



Baterías de iones de litio en el equipamiento o baterías de iones de litio embaladas con equipamiento.



Peso de la unidad de embalaje.



Dimensiones de la unidad de embalaje.



El sello de homologación «GS» (seguridad probada) verifica la conformidad del dispositivo con la Ley alemana de seguridad de productos (ProdSG).



Este símbolo ofrece información sobre la eficiencia energética de fuentes de alimentación externas.



Cargador para ser utilizado en espacios cerrados solamente.



Este símbolo identifica dispositivos eléctricos que tienen una carcasa con doble aislamiento y poseen, por ello, la clase de protección II.

# Seguridad

En este manual de instrucciones se emplean las siguientes palabras de aviso.

 **¡ADVERTENCIA!**

Este símbolo/palabra de aviso indica la existencia de un peligro con un nivel de riesgo medio que, si no se evita, puede provocar la muerte o lesiones graves.

 **¡ATENCIÓN!**

Este símbolo/palabra de aviso indica la existencia de un peligro con un nivel de riesgo bajo que, si no se evita, puede provocar lesiones leves o moderadas.

**¡AVISO!**

Esta palabra de aviso advierte de posibles daños materiales.

## Indicaciones de seguridad generales

 **¡ADVERTENCIA!**

### **¡Peligro de descarga eléctrica!**

Una instalación eléctrica defectuosa o una tensión de red demasiado alta pueden provocar una descarga eléctrica.

- Conecte el cable de red únicamente si la tensión de red de la toma de corriente coincide con los datos indicados en la placa de características.
- Conecte el cable de red únicamente a una toma de corriente fácilmente accesible para poder desconectarlo rápidamente de la red en caso de avería.
- Conecte el cable de red siempre a una toma de corriente con puesta a tierra.
- Utilice el dispositivo únicamente con un enchufe con puesta a tierra con una protección mínima de 16A.
- El dispositivo debe alimentarse mediante un dispositivo de protección diferencial (FI) con una corriente diferencial asignada que no supere los 30 mA.
- No utilice el dispositivo si presenta daños visibles o si el cable de conexión está defectuoso.

- No abra el dispositivo, encargue la reparación a profesionales. Para ello, diríjase a la dirección de servicio que se encuentra en la parte trasera del manual. En caso de reparaciones realizadas por cuenta propia, conexión incorrecta o manejo inadecuado, se pierden los derechos de responsabilidad y garantía.
- No toque el cable de red bajo ningún concepto con las manos húmedas.
- No extraiga bajo ningún concepto el cable de red del enchufe tirando de él, cójalo siempre por el conector.
- No use el cable de conexión como asa de transporte.
- Mantenga el dispositivo y el cable de conexión alejados de llamas abiertas y superficies calientes.
- No coloque ningún objeto sobre el cable de conexión.
- No entierre el cable de red.
- Tienda el cable de conexión de forma que no se pueda tropezar con él.
- No doble el cable de conexión ni lo tienda sobre bordes afilados.
- No utilice el dispositivo con tormentas. Desconecte y extraiga el cable de red del enchufe.
- Si no está usando el dispositivo, lo está limpiando o aparece una avería, apague siempre el dispositivo y desenchúfelo de la red eléctrica.
- Durante la reparación solo pueden emplearse piezas que se correspondan con los datos originales del dispositivo. En este dispositivo se encuentran piezas eléctricas y mecánicas imprescindibles para proteger frente a las fuentes de peligro.
- Emplee únicamente piezas de repuesto y accesorios suministrados o recomendados por el fabricante. El uso de piezas de otros proveedores anula de inmediato todos los derechos de garantía.
- No use el dispositivo con un temporizador externo o un sistema de control remoto separado.

## ¡AVISO!

- No deje que el dispositivo funcione fuera del agua ya que podría sufrir daños después de un breve periodo de tiempo.

### Instrucciones de seguridad para las personas

## ⚠ ¡ADVERTENCIA!

**Peligros para niños y personas con discapacidad física, mental o sensorial (por ejemplo, discapacitados parciales, personas mayores con capacidad física y mental reducida) o falta de experiencia y conocimientos (por ejemplo, niños mayores).**

Un manejo inadecuado del dispositivo puede provocar lesiones graves o daños al dispositivo.

- No autorice a otras personas el acceso al dispositivo hasta que hayan leído y comprendido el manual completo o hayan sido instruidos sobre el uso conforme a lo previsto y los peligros que pueden derivarse del mismo.
- No deje a personas con capacidades físicas, sensoriales o intelectuales mermadas (p. ej., niños o borrachos) o falta de experiencia y conocimientos (p. ej., niños) en ningún momento sin vigilancia cerca del dispositivo.
- No permita bajo ninguna circunstancia que niños y personas con discapacidad física, sensorial o mental o falta de experiencia y conocimientos maneje el dispositivo.
- No deje que niños realicen la limpieza y el mantenimiento de usuario.
- Está prohibido que los niños jueguen con el dispositivo o el cable de conexión.
- No utilice el dispositivo si no está en plenitud de facultades (p. ej.: bajo los efectos de las drogas, el alcohol, medicamentos o si está cansado).



## **⚠ ¡ADVERTENCIA!**

### **¡Peligro de lesiones debido a una cualificación insuficiente!**

La falta de experiencia o destreza en el manejo de las herramientas necesarias y el desconocimiento de las disposiciones regionales o normativas para los trabajos artesanales necesarios pueden provocar lesiones o daños materiales muy graves.

- Encargue todos los trabajos en los que no pueda evaluar los riesgos por falta de suficiente experiencia personal a un profesional cualificado.

### **Indicaciones de seguridad adicionales para cargadores**

#### **Uso y manipulación del cargador**

- Conecte el cargador únicamente si la tensión de red de la toma de corriente coincide con los datos indicados en la placa de características.
- Conecte el cargador únicamente a una toma de corriente fácilmente accesible para poder desconectarlo rápidamente de la red en caso de avería.
- Cuide de que haya siempre suficiente ventilación cuando cargue la batería. Se pueden producir gases.
- Emplee el cargador para cargar únicamente baterías homologadas por el fabricante.
- No cargue baterías no recargables.
- No debe conectarse con el cargador una batería rota o dañada de cualquier otra forma.
- Proteja el cargador de cualquier tipo de humedad.
- Emplee el cargador únicamente en interiores. No lo use bajo ningún concepto en estancias húmedas o bajo la lluvia.
- No use el cargador bajo ningún concepto en entornos con materiales explosivos o inflamables. Existe peligro de explosión e incendio.
- No coloque objetos sobre el cargador ni lo cubra.
- No ponga el cargador cerca de una fuente de calor.
- Compruebe si el cargador presenta daños con regularidad.
- No utilice un cargador dañado hasta que haya sido reparado.
- El cargador no debe desarmarse. Las reparaciones deben ser realizadas únicamente por un servicio de atención al cliente técnico autorizado.
- No emplee el cargador si ha estado expuesto a golpes o impactos o si se ha caído.
- Desenchufe el cargador de la red después de cada uso.
- Desenchufe el cargador de la red antes de proceder a su limpieza, mantenimiento, almacenamiento y transporte y deje que se enfríe por completo.

## Desembalaje y comprobación del contenido del suministro

### ¡AVISO!

Abrir el embalaje sin cuidado, especialmente con la ayuda de objetos afilados o puntiagudos, puede causar daños al dispositivo.

- Abra el embalaje con el mayor cuidado posible.
- No introduzca objetos afilados o puntiagudos en el embalaje.

### ⚠ ¡ADVERTENCIA!

#### ¡Peligro de asfixia derivado del material de embalaje!

Que la cabeza quede atrapada en la lámina del embalaje o tragar otras piezas del material de embalaje puede provocar la muerte por asfixia. Especialmente los niños y las personas con discapacidad psíquica que no pueden evaluar los riesgos debido a la falta de conocimientos y experiencia, están expuestas a una mayor posibilidad de peligro.

- Asegúrese de que tanto los niños como las personas con discapacidad psíquica no jueguen con el material de embalaje.

### ¡AVISO!

El dispositivo tiene un riesgo de daños mayor si el almacenamiento y el transporte se realizan sin embalaje.

- No elimine el embalaje.
- En caso de deterioro, sustituya el embalaje por un envase al menos equivalente.

## Comprobación de la integridad y la ausencia de daños del contenido del suministro

1. Abra el embalaje con cuidado.
2. Extraiga todas las piezas del embalaje.
3. Compruebe la integridad del contenido del suministro.

4. Compruebe si el contenido del suministro presenta daños.

## Descripción

### Descripción del limpiafondos de piscina

El dispositivo limpia tanto el fondo como las paredes de la piscina. El rodillo de limpieza del dispositivo suelta la biopelícula de la piscina, pero no puede eliminar las algas. Los depósitos sueltos y las partículas en suspensión se extraen del agua filtrándolos.

### Indicación de estado

La indicación de estado  ofrece información sobre el estado de funcionamiento:

#### Iluminación de color azul

El dispositivo está conectado.

#### Parpadeo de color azul

El dispositivo limpia la piscina.

#### Iluminación de color rosa

El dispositivo está fuera del agua.

#### Parpadeo de color amarillo

La batería está casi vacía y el dispositivo se está desplazando a la pared de la piscina.

#### Iluminación de color amarillo

El dispositivo ha finalizado la limpieza.

## Preparación

### Carga de la batería

 ¡ADVERTENCIA!

### ¡Peligro de incendio!

Cargar a una temperatura inferior a 10 °C produce daños químicos en las celdas y puede provocar un incendio.

- Cargue la batería a temperatura ambiente.

1. Apague el dispositivo antes del proceso de carga.
2. Quite la tapa  del puerto de carga.

3. Conecte el cargador con el dispositivo.
4. Inserte el cargador en una toma de corriente.

*El testigo de control de carga se ilumina de color rojo. La batería se está cargando.*

5. Cuando el testigo de control de carga se ilumine de color verde, desenchufe el cargador de la alimentación eléctrica y el dispositivo.
6. Coloque la tapa **5** en el puerto de carga.

*La batería se ha cargado.*

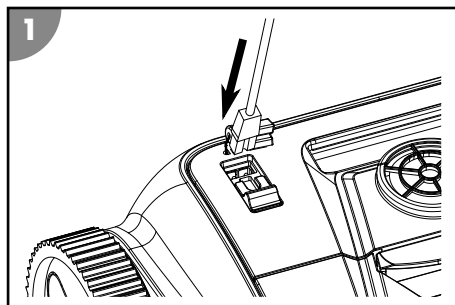

## Manejo

Compruebe lo siguiente antes de cada uso:

- ¿Tiene el dispositivo daños visibles?
- ¿Tienen los elementos de mando daños visibles?
- ¿Funciona cada una de las piezas correctamente?
- ¿Se encuentran los accesorios en perfecto estado?
- ¿Están todas las líneas en perfecto estado?

No ponga un dispositivo o accesorios defectuosos en funcionamiento. Encargue la comprobación y la reparación al fabricante, su servicio de atención al cliente o un profesional cualificado.

## Limpieza de la piscina

Antes de limpiar la piscina, tenga en cuenta lo siguiente:

- Recomendamos someter el dispositivo a una limpieza a fondo antes de la primera puesta en marcha y si no se ha usado durante mucho tiempo.
- Retire las cubiertas o láminas que pudiera haber en la piscina.
- Retire los obstáculos (p. ej., escalera) de la piscina.
- Desconecte la instalación de filtrado como mínimo una hora antes de empezar la limpieza, para que la suciedad pueda depositarse en el fondo.
- No deje que el dispositivo funcione fuera del agua ya que podría sufrir daños después de un breve periodo de tiempo.

Para limpiar la piscina, proceda como se indica a continuación:

1. Coloque la unidad de filtrado.
2. Introduzca el dispositivo en la piscina y enciéndalo.

## Colocación del filtro

1. Abra la tapa 7.

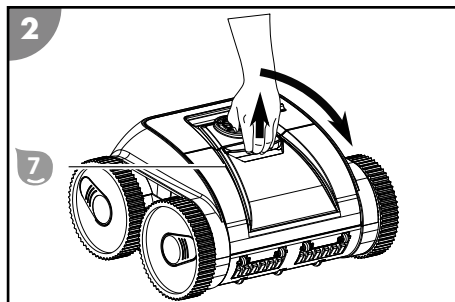

2. Coloque la unidad de filtrado 8 en el canal de aspiración.

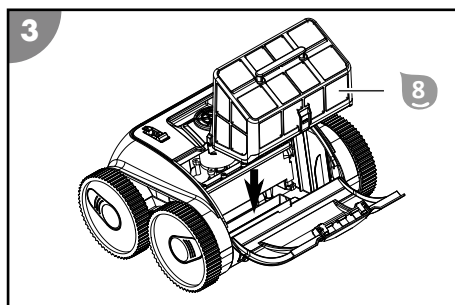

3. Cierre la tapa 7 hasta que encaje.  
*El filtro se ha colocado.*

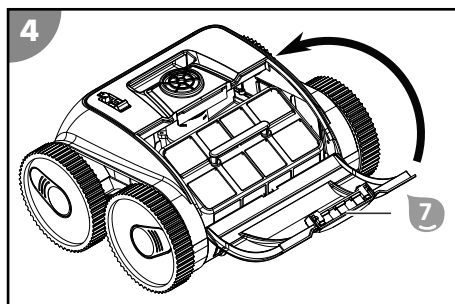

## Colocación del dispositivo en la piscina e inicio de la limpieza

**⚠ ¡ATENCIÓN!**

**¡Peligro de lesiones!**

El dispositivo puede provocar lesiones a personas dentro de la piscina.

- Asegúrese de que en la piscina no haya nadie mientras el dispositivo esté en el agua.

1. Sujete el dispositivo firmemente por el asa y sumérjalo lentamente en el agua hasta que haya salido todo el aire. La dirección de desplazamiento del dispositivo debería discurrir en ángulo recto respecto a la pared de la piscina.

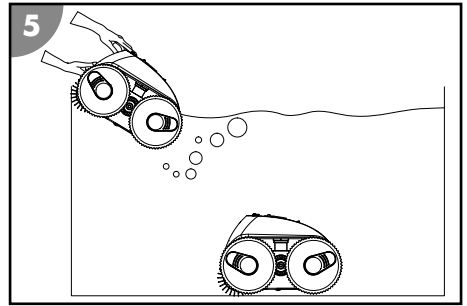

2. Conecte el interruptor ON/OFF 6.
3. A continuación deje que el dispositivo se hunda hasta el fondo.

*El dispositivo se ha colocado en la piscina y empieza la limpieza con retardo. La indicación de estado 4 parpadea de color azul.*

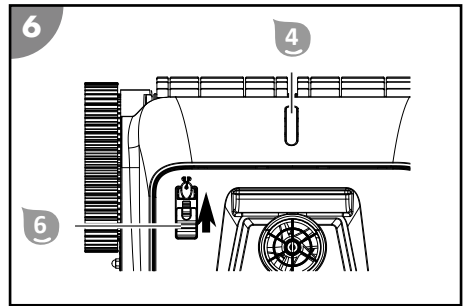

## **Puesta fuera de servicio del dispositivo**

Proceda como se indica a continuación para poner el dispositivo fuera de servicio:

1. Extraiga el dispositivo de la piscina y apáguelo.
2. Limpie la unidad de filtrado y el dispositivo.

## **Finalización de la limpieza**

La limpieza finaliza automáticamente cuando la batería esté prácticamente descargada.

*La indicación de estado parpadea de color amarillo mientras el dispositivo se desplaza a la pared de la piscina y, a continuación, pasa a iluminarse de color amarillo.*

## **Elevación del dispositivo de la piscina**

### **¡AVISO!**

La bomba del dispositivo puede sufrir daños si se enciende o se apaga fuera del agua.

- Encienda o apague el dispositivo únicamente si se encuentra en el agua debajo de la superficie de la misma.

1. Tire del dispositivo con la ayuda del gancho y una barra telescópica lentamente en dirección a la superficie del agua hasta que pueda alcanzar el asa.

2. Extraiga el dispositivo lentamente del agua por el asa y manténgalo durante 10-15 segundos sobre la superficie del agua para que pueda volver a la piscina la mayor parte del agua.

3. Desconecte el interruptor ON/OFF.

*La indicación de estado se apaga y el dispositivo se desconecta.*

4. Coloque el dispositivo junto a la piscina.

*El dispositivo se ha sacado de la piscina.*



Limpie el dispositivo después de cada uso para garantizar que siga funcionando sin averías.

## Limpieza

### ¡AVISO!

Una limpieza inadecuada puede causar daños en el dispositivo.

- Limpie la superficie del dispositivo después de cada uso con agua limpia.
- No use detergentes agresivos.
- No use objetos afilados o de metal como cuchillos, espátulas duras o similares.
- No use cepillos de limpieza.
- No use limpiadores a alta presión.

### Limpieza del dispositivo

1. Retire y limpie el filtro.

2. Lave y enjuague el dispositivo después de cada uso con agua del grifo limpia.

*El dispositivo se ha limpiado.*

## Retirada del filtro

1. Abra la tapa 7.

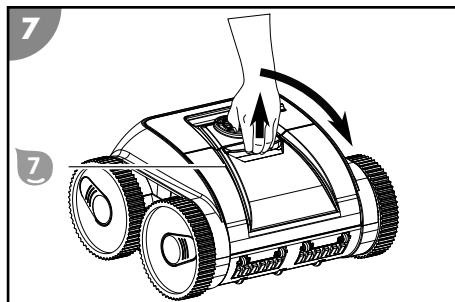

2. Extraiga la unidad de filtrado 8 en vertical hacia arriba del dispositivo.

*El filtro se ha retirado.*

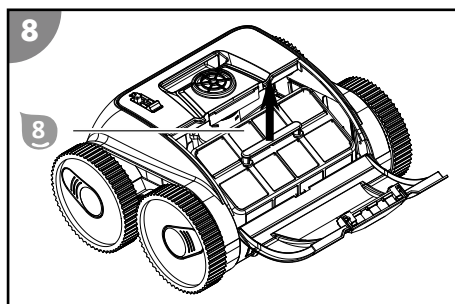

## Limpieza del filtro

1. Tire de la lengüeta y abra la tapa 9 de la unidad de filtrado.

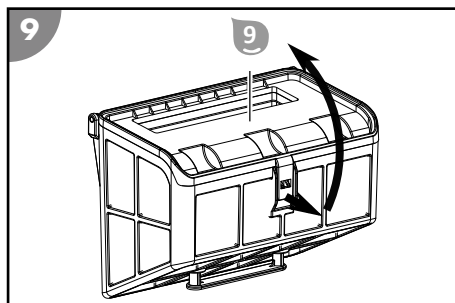

2. Enjuague bien la unidad de filtrado con agua del grifo limpia.

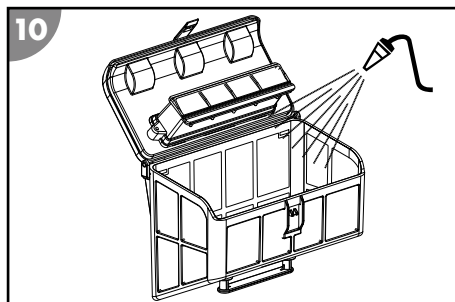



- Cierre la tapa **9** de la unidad de filtrado hasta que encaje.

*El filtro se ha limpiado.*

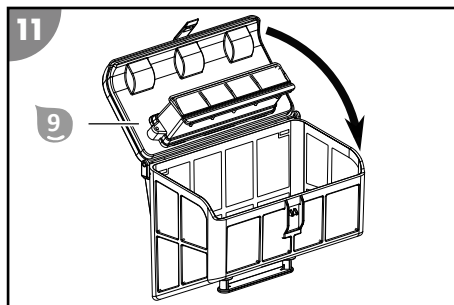

## Almacenamiento

- Limpie bien el dispositivo (véase el capítulo «Limpieza»).
- Deje que todas las piezas se sequen por completo.
- Cargue el dispositivo completamente.  
La autodescarga hace necesario volver a cargarlo a más tardar cada 3 meses.
- A continuación guarde el dispositivo y los accesorios en un lugar seco protegido de las heladas ( $\geq +5\text{ }^{\circ}\text{C}$ ) sin radiación solar directa.

## Localización de averías

Descripción del fallo	Causa	Subsanación
El cargador parpadea de color rojo.	Tensión de batería baja o batería defectuosa.	Póngase en contacto con el servicio de atención al cliente.
La indicación de estado se ilumina de color rosa.	El dispositivo está fuera del agua.	Apague el dispositivo. No vuelva a encender el dispositivo hasta que se encuentre en el agua y haya salido todo el aire.
El dispositivo no puede llegar a todos los lugares.	La circulación de agua de la piscina está encendida.	Desconecte la instalación de filtrado de la piscina.
	El dispositivo se queda colgado de la rejilla de desagüe.	Desconecte la instalación de filtrado de la piscina.

Descripción del fallo	Causa	Subsanación
El dispositivo no recorre la altura completa de la pared.	El filtro está atascado.	Limpie el filtro.
	En las paredes crecen algas.	Limpie las paredes de la piscina.
	La temperatura del agua es demasiado alta o demasiado baja.	Emplee el dispositivo con la temperatura de funcionamiento del agua (véase el capítulo «Datos técnicos»).
	Las ruedas o los rodillos de limpieza están desgastados.	Compruebe el desgaste de las ruedas y el rodillo de limpieza y sustitúyalos si es necesario.
	El dispositivo es demasiado ligero y se cae.	Apague el dispositivo y deje salir todo el aire.
	El valor pH y el valor de cloro no se han ajustado correctamente.	Ajuste el valor pH y el valor de cloro correctamente (véase el capítulo «Datos técnicos»).
	El dispositivo no tiene suficiente flotabilidad.	Monte las ayudas a la flotabilidad adicionales del contenido de suministro. Véase «Montaje de las ayudas a la flotabilidad».
El dispositivo no se sumerge.	En el dispositivo hay aire.	Apague el dispositivo y deje salir todo el aire.
	El contenido de sal es demasiado alto y el dispositivo posee una flotabilidad mayor.	Ajuste el contenido de sal correctamente. Véase el capítulo «Datos técnicos».
El dispositivo sale a la superficie.	El dispositivo sube demasiado alto o en el dispositivo hay aire.	Apague el dispositivo y deje salir todo el aire.
	El contenido de sal es demasiado alto y el dispositivo posee una flotabilidad mayor.	Ajuste el contenido de sal correctamente. Véase el capítulo «Datos técnicos».
El dispositivo está defectuoso.		Póngase en contacto con el servicio de atención al cliente.

Si no puede eliminar la avería, póngase en contacto con el servicio de atención al cliente que aparece en la última página.

## Especificaciones técnicas

Modelo	061206
Tipo de batería	Iones de litio
Capacidad de la batería	8800 mAh
Duración de la carga	7-8 horas
Tiempo de ejecución	hasta 90 min
Grado de protección	IPX8
Temperatura ambiente	10 °C - 40 °C
Temperatura de funcionamiento (agua)	10 °C - 35 °C
Valor pH	7,0 - 7,4
Valor de cloro	0,3 - 0,6 mg/l
Contenido de sal del agua (electrólisis salina)	< 0,5%
Superficie de limpieza máx. en la piscina	270 m <sup>2</sup>
Profundidad de trabajo máx.	2 m
Ancho del tambor de limpieza	275 mm
Velocidad lenta	11 m/min
Eficacia filtrante	10 m <sup>3</sup> /h
Finura de filtrado	180 µm

### Cargador

Modelo	XSG1261800EU
Tensión de entrada	100-240 V~
Frecuencia	50-60 Hz
Tensión de salida	12,6 V===
Corriente de salida nominal	1,8 A
Rendimiento nominal	45 W

# Piezas de repuesto

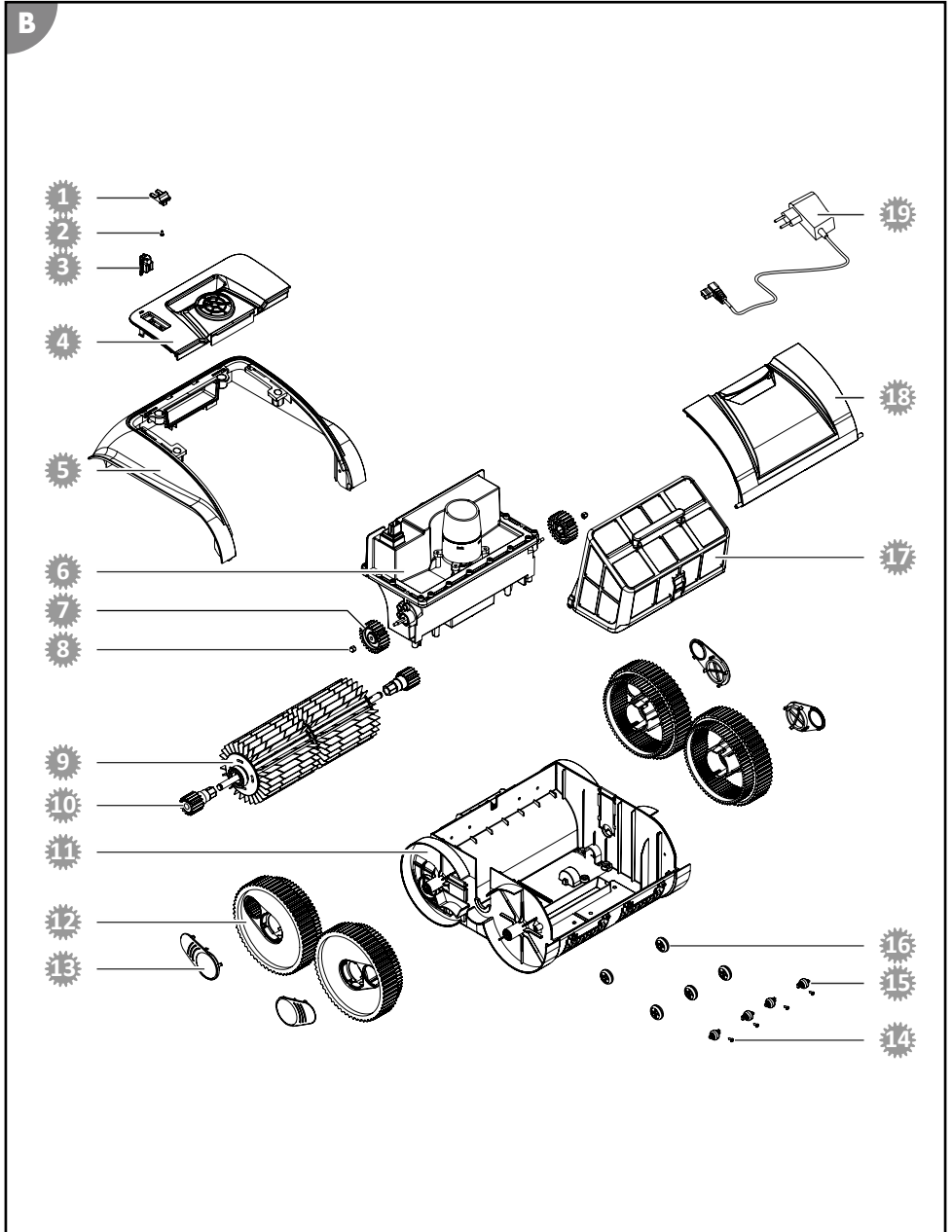

- 1 061361 - botón conexión/desconexión
- 2 061362 - tornillo para botón conexión/desconexión
- 3 061363 - tapa de puerto de carga
- 4 061360 - carcasa de la parte superior
- 5 061365 - carcasa del marco
- 6 061366 - unidad del motor
- 7 061367 - rueda de accionamiento
- 8 061368 - tuerca tapón de rueda de accionamiento
- 9 061369 - rodillo de limpieza
- 10 061370 - rueda de accionamiento de rodillo de limpieza
- 11 061371 - carcasa de la parte inferior
- 12 061372 - rueda
- 13 061373 - cubierta de rueda
- 14 061377 - tornillo
- 15 061376 - rueda de soporte 2
- 16 061375 - rueda de soporte 1
- 17 061374 - unidad de filtrado
- 18 061364 - tapa de unidad de filtrado
- 19 061378 - cargador

## Declaración de conformidad



La Declaración de conformidad UE puede solicitarse en la dirección que aparece al final de este manual.

## Eliminación

### Eliminación del embalaje



Elimine el embalaje por tipos de material. Deseche el papel y cartón a través del servicio de papel reciclado, y los envoltorios a través del servicio de recolección apropiado.

### Eliminar el dispositivo antiguo



**Los dispositivos viejos no deben eliminarse en la basura doméstica.**

Si ya no se puede usar el producto, todo usuario está **obligado por ley a separar los dispositivos viejos de la basura doméstica** y llevarlos, por ejemplo, a un punto de recogida municipal o del distrito. De este modo, se

puede garantizar que los dispositivos viejos se reciclan adecuadamente y se evitan consecuencias negativas para el medio ambiente. Por este motivo, los dispositivos eléctricos están señalizados con el símbolo que aparece arriba.