

Originalbetriebsanleitung / Original owner's manual / Notice originale / Istruzioni originali / Manual original / Původní návod k používání / Eredeti használati utasítás / Izvirna navodila / Pôvodný návod na použitie / Instrukcja oryginalna / Instrukcioni originale / Originalne upute / Оригинална инструкција / Oriđinal kullanim talimatları

## Filteranlage

Classic 250N

Active Balls+



<b>de</b>	Filteranlage.....	5	<b>en</b>	Filter system.....	30
<b>fr</b>	Système de filtration.....	54	<b>it</b>	Impianto filtro.....	80
<b>es</b>	Instalación de filtrado.....	105	<b>cs</b>	Filtrační zařízení.....	131
<b>hu</b>	Szűrő berendezés.....	155	<b>sl</b>	Filrska naprava.....	180
<b>sk</b>	Filtračné zariadenie.....	205	<b>pl</b>	Urządzenie filtrujące.....	230
<b>ro</b>	Instalație de filtrare.....	255	<b>hr</b>	Sustav filtriranja.....	280
<b>bg</b>	Филтърна система.....	305	<b>tr</b>	Filtre sistemi.....	332

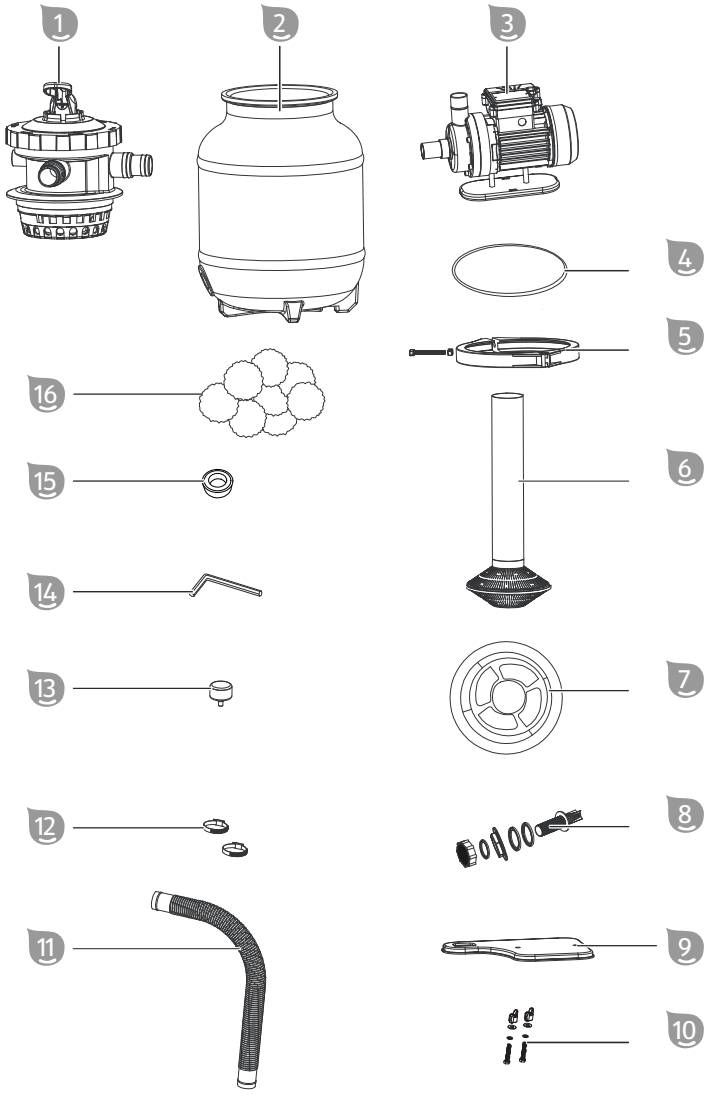

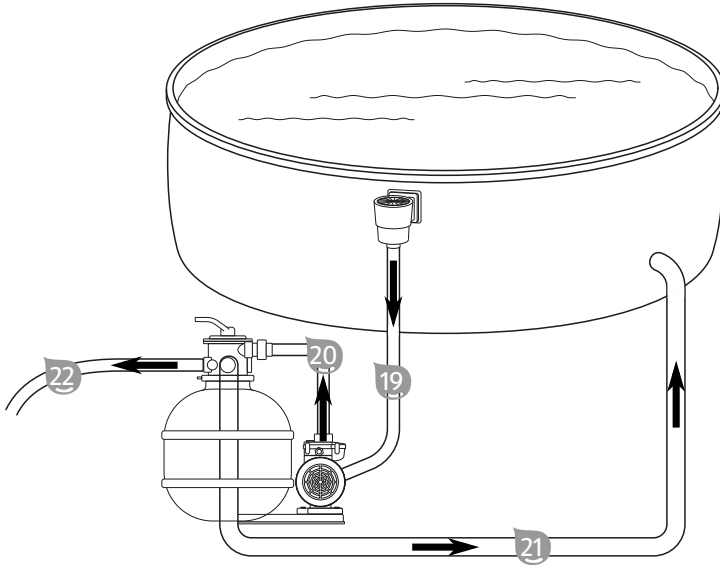
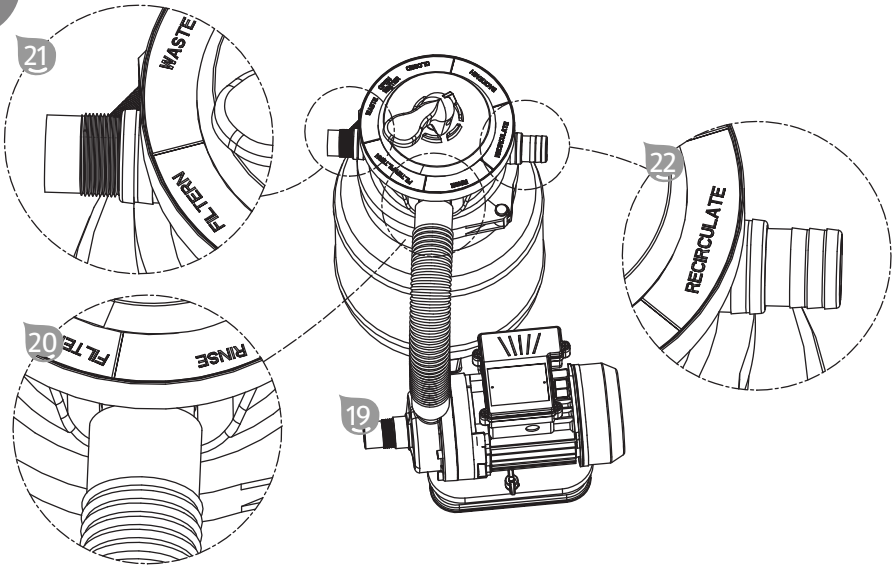
**A****B**

# Lieferumfang/Geräteteile

- |                            |  |
|----------------------------|--|
| 1 Ventilkopf               | 9 Grundplatte  |
| 2 Filterkessel             | 10 Schraubenset für Fixierung von Pumpe (2x)   |
| 3 Pumpe                    | 11 Druckschlauch   |
| 4 Kesseldichtung           | 12 Schlauchschelle (2x)  |
| 5 Spannring                | 13 Manometer   |
| 6 Filtersieb               | 14 Innensechskantschlüssel   |
| 7 Zentrierer               | 15 Teflonband  |
| 8 Entleerungsschrauben-Set | 16 Filter Balls (nur bei Modell Active Balls+)<br>Betriebsanleitung (ohne Abbildung) |

## Bedienelemente

- |                        |                            |
|------------------------|----------------------------|
| 17 Entleerungsauslass  | 21 Retourleitung "RETURN"  |
| 18 Entlüftungsschraube | 22 Rückspülleitung "WASTE" |
| 19 Saugleitung         | 23 Ventilhebel             |
| 20 Druckleitung "PUMP" |                            |

## Benötigtes, nicht mitgeliefertes Werkzeug

- 24 Kreuzschlitzschraubendreher  
PH1



- 25 Wasserwaage

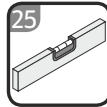

## Optional erhältlich Zubehör

- 26 Adapter Retourleitung INTEX  
Pools/Speed Clean;  
Art. 040934

# Inhaltsverzeichnis

<b>Übersicht</b> .....	<b>2</b>
<b>Lieferumfang/Geräteteile</b> .....	<b>4</b>
<b>Allgemeines</b> .....	<b>6</b>
Betriebsanleitung lesen und aufbewahren.....	6
Bestimmungsgemäßer Gebrauch.....	6
<b>Zeichenerklärung</b> .....	<b>6</b>
<b>Sicherheit</b> .....	<b>7</b>
Allgemeine Sicherheitshinweise.....	7
<b>Auspacken und Lieferumfang prüfen</b> .....	<b>11</b>
<b>Vorbereitung</b> .....	<b>12</b>
Grundreinigung des Gerätes.....	12
Standortwahl.....	12
Filterschacht.....	13
Filterkessel vorbereiten.....	13
Pumpe auf Grundplatte montieren.....	15
Schlauchanschlüsse .....	16
<b>Erstinbetriebnahme</b> .....	<b>17</b>
Vor Inbetriebnahme prüfen.....	17
Filteranlage vorbereiten.....	17
Rückspülvorgang.....	18
<b>Bedienung</b> .....	<b>18</b>
Betriebsarten.....	19
Filterzeit.....	20
Filtermedium wechseln.....	21
Einwintern.....	21
Betrieb mit Bodensaugern.....	22
Pflegehinweise.....	22
<b>Reinigung</b> .....	<b>23</b>
<b>Prüfung</b> .....	<b>23</b>
<b>Lagerung</b> .....	<b>23</b>
<b>Fehlersuche</b> .....	<b>24</b>
<b>Technische Daten</b> .....	<b>25</b>
<b>Ersatzteile</b> .....	<b>26</b>
<b>Konformitätserklärung</b> .....	<b>27</b>
<b>Entsorgung</b> .....	<b>28</b>
Verpackung entsorgen.....	28
Altgerät entsorgen.....	28

# Allgemeines

## Betriebsanleitung lesen und aufbewahren



Diese Betriebsanleitung gehört dieser Filteranlage (im Folgenden auch „Gerät“ genannt). Sie enthält wichtige Information zur Inbetriebnahme und Bedienung.

Lesen Sie die Betriebsanleitung, insbesondere die Sicherheitshinweise, sorgfältig durch, bevor Sie das Gerät einsetzen. Die Nichtbeachtung dieser Betriebsanleitung kann zu schweren Verletzungen oder Schäden am Gerät führen.

Die Betriebsanleitung basiert auf den in der Europäischen Union gültigen Normen und Regeln. Beachten Sie im Ausland auch landesspezifische Richtlinien und Gesetze.

Bewahren Sie die Betriebsanleitung für die weitere Nutzung auf. Wenn Sie das Gerät an Dritte weitergeben, geben Sie unbedingt diese Betriebsanleitung mit.

## Bestimmungsgemäßer Gebrauch

Dieses Gerät ist ausschließlich zur Reinigung von Pool-Badewasser konzipiert. Es ist salzwassergeeignet, solange der Salzgehalt im Wasser unter 0,5% liegt (Salzelektrolyse). Es entfernt sichtbare Verunreinigungen und ist für alle handelsüblichen Pools geeignet, die über einen Schlauchanschluss mit  $\varnothing 32/38$  mm verfügen.

Das im Filtertank enthaltene Filtermedium filtert Schmutzpartikel aus dem durchfließenden Wasser und dient somit als dauerhafter Schmutz- und Schwemmgutfilter für Ihr Badewasser. Das gereinigte Wasser fließt durch das 7-Wege-Ventil über die Rückleitung zurück in den Pool.

Verwenden Sie als Filtermedium ausschließlich Quarzfiltersand, welcher der DIN EN 12904 entspricht. Alternativ verwenden Sie Steinbach Filter Balls. Die dafür benötigten Mengen entnehmen Sie bitte dem Kapitel Technische Daten.

Es ist ausschließlich für den Privatgebrauch bestimmt und nicht für den gewerblichen Bereich geeignet. Verwenden Sie das Gerät nur wie in dieser Betriebsanleitung beschrieben. Jede andere Verwendung gilt als nicht bestimmungsgemäß und kann zu Sachschäden oder sogar zu Personenschäden führen. Das Gerät ist kein Kinderspielzeug.

Der Hersteller oder Händler übernimmt keine Haftung für Schäden, die durch nicht bestimmungsgemäßen oder falschen Gebrauch entstanden sind.

## Zeichenerklärung

Die folgenden Symbole werden in dieser Betriebsanleitung, auf dem Gerät oder auf der Verpackung verwendet.



Dieses Symbol gibt Ihnen nützliche Zusatzinformationen zum Zusammenbau oder Betrieb.



Konformitätserklärung (siehe Kapitel „Konformitätserklärung“): Mit diesem Symbol gekennzeichnete Produkte erfüllen alle anzuwendenden Gemeinschaftsvorschriften des Europäischen Wirtschaftsraums.



Verwenden Sie niemals scharfe Messer oder andere spitze Gegenstände zum Öffnen der Verpackung. Sie könnten damit den Inhalt beschädigen.

## Sicherheit

Die folgenden Signalworte werden in dieser Betriebsanleitung verwendet.

**⚠️ WARNUNG!**

Dieses Signalsymbol/-wort bezeichnet eine Gefährdung mit einem mittleren Risikograd, die, wenn sie nicht vermieden wird, den Tod oder eine schwere Verletzung zur Folge haben kann.

**⚠️ VORSICHT!**

Dieses Signalsymbol/-wort bezeichnet eine Gefährdung mit einem niedrigen Risikograd, die, wenn sie nicht vermieden wird, eine geringfügige oder mäßige Verletzung zur Folge haben kann.

**HINWEIS!**

Dieses Signalwort warnt vor möglichen Sachschäden.

### Allgemeine Sicherheitshinweise

**⚠️ WARNUNG!**

#### **Stromschlaggefahr!**

Fehlerhafte Elektroinstallation oder zu hohe Netzspannung können zu elektrischem Stromschlag führen.

- Schließen Sie das Netzkabel nur an, wenn die Netzspannung der Steckdose mit der Angabe auf dem Typenschild übereinstimmt.
- Schließen Sie das Netzkabel nur an eine gut zugängliche Steckdose an, damit Sie das Netzkabel in einem Störfall schnell vom Stromnetz trennen können.
- Betreiben Sie das Gerät nur an einer Steckdose mit Schutzkontakt, die mit mindestens 16A abgesichert ist.

- Das Gerät muss über eine Fehlerstrom-Schutzeinrichtung (FI) mit einem Bemessungs-Fehlerstrom von nicht mehr als 30 mA versorgt werden.
- Betreiben Sie das Gerät nicht, wenn es sichtbare Schäden aufweist oder das Anschlusskabel defekt ist.
- Öffnen Sie das Gerät nicht, sondern überlassen Sie die Reparatur Fachkräften. Wenden Sie sich dazu an die Serviceadresse auf der Rückseite der Anleitung. Bei eigenständig durchgeführten Reparaturen, unsachgemäßem Anschluss oder falscher Bedienung sind Haftungs- und Gewährleistungsansprüche ausgeschlossen.
- Fassen Sie das Netzkabel niemals mit feuchten Händen an.
- Ziehen Sie das Netzkabel nie am Kabel aus der Steckdose, sondern fassen Sie immer den Stecker an.
- Verwenden Sie das Anschlusskabel nie als Tragegriff.
- Halten Sie das Gerät und das Anschlusskabel von offenem Feuer und heißen Flächen fern.
- Stellen Sie keine Gegenstände auf das Anschlusskabel.
- Graben Sie das Netzkabel nicht ein.
- Verlegen Sie das Anschlusskabel so, dass es nicht zur Stolperfalle wird.
- Knicken Sie das Anschlusskabel nicht und legen Sie es nicht über scharfe Kanten.
- Verwenden Sie im Bedarfsfall nur Verlängerungsleitungen, die auch für den Außenbereich geeignet sind. Die Anwendung einer für den Außenbereich geeigneten Verlängerungsleitung verringert das Risiko eines elektrischen Schlages.
- Benutzen Sie das Gerät nicht bei Gewitter. Schalten Sie es aus und ziehen Sie das Netzkabel aus der Steckdose.
- Wenn Sie das Gerät nicht benutzen, es reinigen oder wenn eine Störung auftritt, schalten Sie das Gerät immer aus und trennen Sie es vom Stromnetz.



- Bei Reparaturen dürfen nur Teile verwendet werden, die den ursprünglichen Gerätedaten entsprechen. In diesem Gerät befinden sich elektrische und mechanische Teile, die zum Schutz gegen Gefahrenquellen unerlässlich sind.
- Verwenden Sie nur Ersatzteile und Zubehörteile, die vom Hersteller geliefert oder empfohlen werden. Bei Verwendung fremder Teile erlöschen sofort alle Gewährleistungsansprüche.

#### Sicherheitshinweise für Personen

### **WARNUNG!**

**Gefahren für Kinder und Personen mit verringerten physischen, sensorischen oder mentalen Fähigkeiten (beispielsweise teilweise Behinderte, ältere Personen mit Einschränkung ihrer physischen und mentalen Fähigkeiten) oder Mangel an Erfahrung und Wissen (beispielsweise ältere Kinder).**

Unsachgemäßer Umgang mit dem Gerät kann schwere Verletzungen oder Schäden des Geräts zur Folge haben.

- Gestatten Sie anderen erst dann Zugang zum Gerät, nachdem diese die Anleitung vollständig gelesen und sinngemäß verstanden haben oder über den bestimmungsgemäßen Gebrauch und damit verbundene Gefahren unterrichtet wurden.
- Lassen Sie Personen mit verringerten physischen, sensorischen oder mentalen Fähigkeiten (z.B.: Kinder oder Betrunkene) oder Mangel an Erfahrung und Wissen (z.B.: Kinder) niemals unbeaufsichtigt in die Nähe des Geräts.
- Erlauben Sie niemals Kindern und Personen mit verringerten physischen, sensorischen oder mentalen Fähigkeiten oder Mangel an Erfahrung und Wissen, das Gerät zu benutzen.
- Lassen Sie Reinigung und Benutzerwartung nicht von Kindern durchführen.
- Kinder dürfen nicht mit dem Gerät oder mit der Anschlussleitung spielen.

- Stellen Sie die Filteranlage mit ausreichendem Abstand zur Beckenwand auf, damit Diese nicht als Einstiegshilfe verwendet werden kann.

**⚠️ WARNUNG!**

**Verletzungsgefahr durch mangelnde Qualifikation!**

Mangelnde Erfahrung oder Fertigkeit im Umgang mit benötigten Werkzeugen und fehlende Kenntnis regionaler oder normativer Bestimmungen für erforderliche handwerkliche Arbeiten kann schwerste Verletzungen oder Sachschäden zur Folge haben.

- Beauftragen Sie für alle Arbeiten, deren Risiken Sie nicht durch ausreichend persönliche Erfahrung abschätzen können, eine qualifizierte Fachkraft.
- Betreiben Sie das Gerät nicht in beeinträchtigtem Zustand (z.B.: unter Einfluss von Drogen, Alkohol, Medikamenten oder im Fall von Müdigkeit).

**HINWEIS!**

Unsachgemäßer Umgang mit dem Gerät kann zu Beschädigungen des Geräts führen.

- Wählen Sie einen vor Witterungseinflüssen geschützten Standort für das Gerät aus.
- Lassen Sie das Gerät nicht trocken (ohne Wasser) laufen.
- Vor jedem Umschaltvorgang beim Ventilkopf ist die Filterpumpe auszuschalten.
- Geben Sie das Gerät oder Teile davon niemals in den Pool.
- Verwenden Sie das Gerät nicht, wenn sich Personen im Wasser aufhalten.

# Auspacken und Lieferumfang prüfen

## HINWEIS!

Unvorsichtiges Öffnen der Verpackung, insbesondere mit Hilfe von scharfen oder spitzen Gegenständen, kann Beschädigung des Geräts verursachen.

- Öffnen Sie die Verpackung möglichst behutsam.
- Dringen Sie nicht mit scharfen oder spitzen Gegenständen in die Verpackung ein.

## WARNUNG!

### **Erstickungsgefahr durch Verpackungsmaterial!**

Verfangen des Kopfes in Verpackungsfolie oder Verschlucken von sonstigem Verpackungsmaterial kann zum Tod durch Erstickung führen. Speziell für Kinder sowie geistig beeinträchtigte Menschen, die die Risiken durch Mangel an Wissen und Erfahrung nicht abschätzen können, besteht hierfür erhöhtes Gefahrenpotential.

- Stellen Sie sicher, dass Kinder sowie geistig beeinträchtigte Menschen nicht mit dem Verpackungsmaterial spielen.

## HINWEIS!

Das Gerät hat während unverpackter Lagerung oder Transport erhöhte Beschädigungsgefahr.

- Entsorgen Sie die Verpackung nicht.
- Ersetzen Sie die Verpackung im Schadensfall durch ein zumindest gleichwertiges Behältnis.

### **Lieferumfang auf Vollständigkeit und Schäden prüfen**

1. Öffnen Sie die Verpackung achtsam.
2. Nehmen Sie alle Teile aus der Verpackung.
3. Prüfen Sie die Vollständigkeit des Lieferumfangs.
4. Kontrollieren Sie den Lieferumfang auf Schäden.

# Vorbereitung

## Grundreinigung des Gerätes

1. Entfernen Sie das Verpackungsmaterial und sämtliche Schutzfolien, falls vorhanden.
2. Reinigen Sie alle Teile des Lieferumfangs wie im Kapitel "Reinigung" beschrieben.

*Das Gerät ist gereinigt und für den Gebrauch vorbereitet.*

## Standortwahl



Die Filteranlage ist gut gegen das Eindringen von Wasser und Fremdkörpern geschützt. Dennoch wird ein, vor Witterungseinflüssen geschützter, Standort empfohlen.

- Positionieren Sie die Filteranlage zwischen Ansauganschluss und Einströmdüse
- Positionieren Sie die Pumpe unterhalb des Wasserspiegels Ihres Pools.
- Sorgen Sie für ausreichend Abstand zur Beckenwand, damit die Filteranlage nicht als Einstiegshilfe verwendet werden kann.
- Achten Sie darauf, dass der maximale Abstand von 2 Metern zum Pool nicht überschritten wird.
- Stellen Sie die Filteranlage auf einer festen Unterlage, z.B. einer Waschbetonplatte, auf. Richten Sie diese vorher mit einer Wasserwaage  aus.

Produktabmessungen:

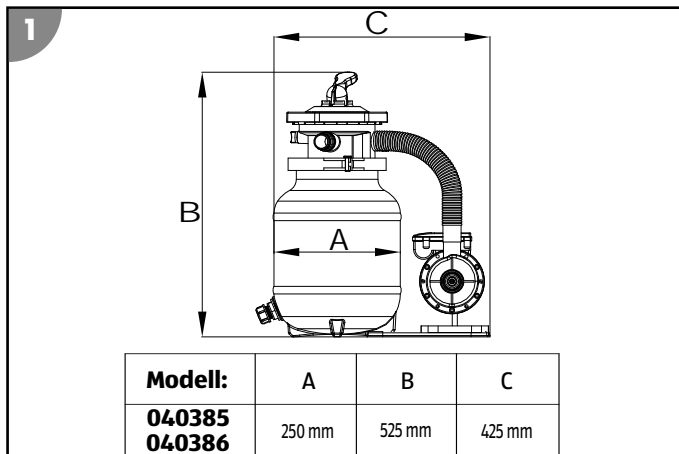

## Filterschacht



Ein Filterschacht wird benötigt, wenn der Pool teilweise oder vollständig im Erdreich versenkt ist, um die Pumpe der Filteranlage unterhalb des Pool-Wasserspiegels platzieren zu können.

- Stellen Sie sicher, dass der Filterschacht nicht überflutet werden und Umgebungs- und Regenwasser gut versickern kann.

*Dies erreichen Sie durch eine entsprechende Rollierung (Schotterschicht) am Boden des Schachtes. Durch eine optionale Tauchpumpe mit Schwimmschalter, welche mit einem Kanal oder Ablauf verbunden ist, schützen Sie Ihre Filteranlage zusätzlich vor steigendem Wasser innerhalb des Schachtes.*

- Stellen Sie eine ausreichende, natürliche Belüftung des Schachtes sicher, um Kondenswasserbildung zu vermeiden.
- Führen Sie die Größe des Filterschachtes so aus, dass Arbeiten an der Filteranlage durchgeführt werden können.

## Filterkessel vorbereiten

1. Demontieren Sie den Spannring **5**, indem Sie die Verschraubung mittels Drehung gegen den Uhrzeigersinn lösen. Verwenden Sie dazu den Innensechskantschlüssel **14**.
2. Legen Sie den Spannring und dessen Schrauben beiseite.
3. Installieren Sie das Entleerungsschrauben-Set **8** am Entleerungsauslass **17**.
4. Führen Sie das Filtersieb **6** in den Filterkessel **2** ein.
5. Positionieren Sie das Filtersieb in der Bodenmitte des Filterkessels.
6. Befüllen Sie den Filterkessel **2** zu ca. 1/3 mit Wasser.

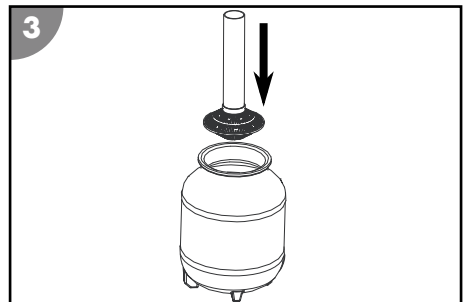
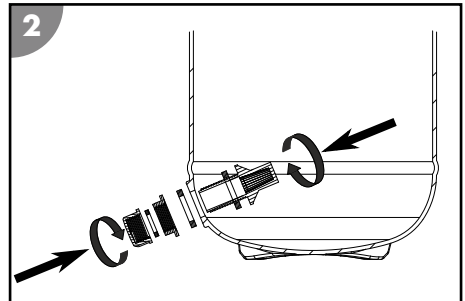

7. Setzen Sie den Zentrierer **7** auf die Öffnung des Filterkessels, sodass Dieser das Rohr des Filtersiebes zentriert.

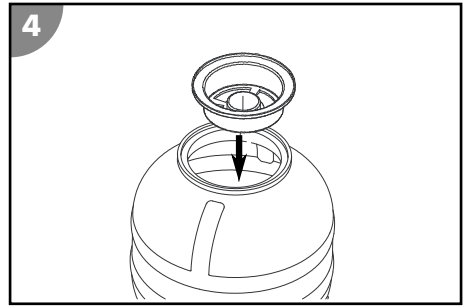

8. Befüllen Sie den Filterkessel mit Quarzfiltersand oder Filter Balls **16**.  
Die dafür benötigten Mengen entnehmen Sie bitte dem Kapitel Technische Daten.
9. Nehmen Sie den Zentrierer von der Öffnung des Filterkessels ab.  
Bewahren Sie den Zentrierer für die nächste Befüllung auf.

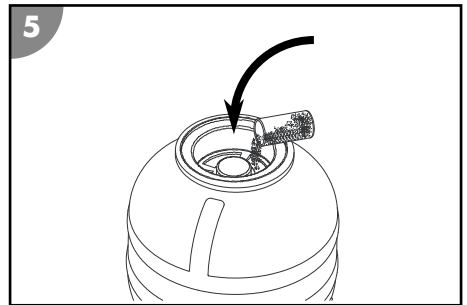

10. Führen Sie die Kesseldichtung **4** über die Unterseite des Ventilkopfes **1**.
11. Setzen Sie den Ventilkopf auf den Filterkessel auf.
12. Richten Sie den Ventilkopf so aus, dass der Anschluss mit der Bezeichnung "PUMP" in Richtung der zukünftigen Position der Pumpe steht (siehe Abb. in Kapitel Pumpe auf Grundplatte montieren).

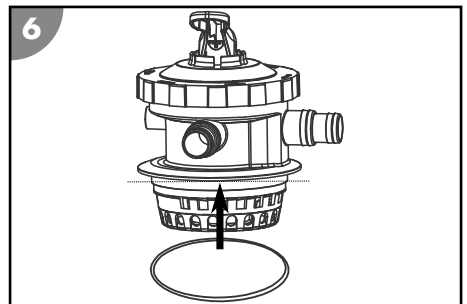

13. Führen Sie den Spanning **5** um die Verbindungsstelle von Ventilkopf und Filterkessel.

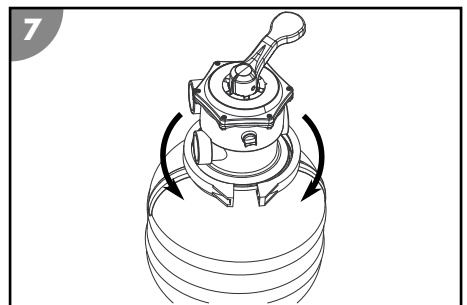

14.

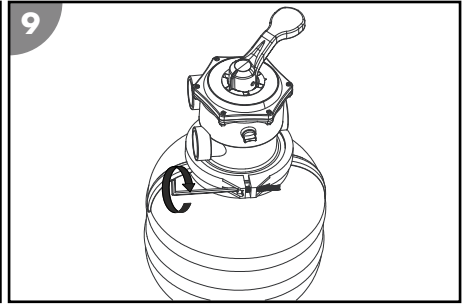
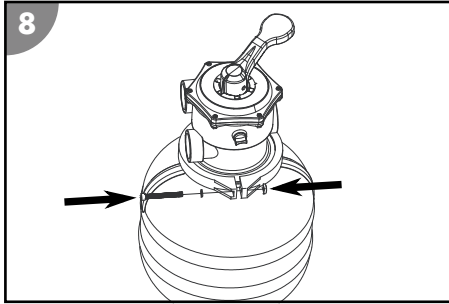

Setzen Sie die Verschraubung des Spannrings ein und ziehen Sie diese durch Drehen im Uhrzeigersinn fest.

15. Entfernen Sie die Entlüftungsschraube **18** am Ventilkopf durch Drehen gegen den Uhrzeigersinn.

16. Umwickeln Sie das Gewinde des Manometers **13** mit Teflonband **15**.

17. Schrauben Sie das Manometer durch Drehen im Uhrzeigersinn an der Position der entnommenen Entlüftungsschraube ein.

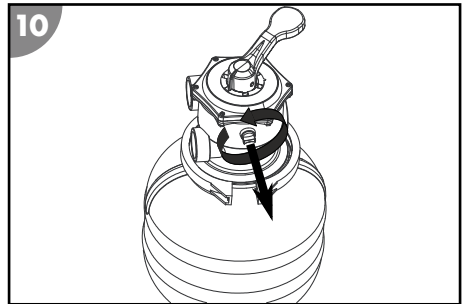

*Der Filterkessel ist vorbereitet.*

## Pumpe auf Grundplatte montieren

1. Stecken Sie die Gewindeschrauben des Schraubensets für die Fixierung der Pumpe **10** von unten in die beiden Löcher mit Sechskant-Aussparung der Grundplatte **9**.

2. Stellen Sie die Pumpe **3** auf die Grundplatte **9**, sodass die Schraubgewinde durch die Fixieröffnungen im Pumpensockel ragen.

3. Führen Sie jeweils die Beilagscheibe und anschließend die Fächerscheibe über das Schraubgewinde.

4. Setzen Sie jeweils eine Flügelschraube auf und ziehen Sie diese fest. Die Pumpe ist auf die Grundplatte montiert.

5. Verbinden Sie Grundplatte **9** mit dem Filterkessel **2**.

*Die Grundplatte ist mit dem Filterkessel verbunden.*

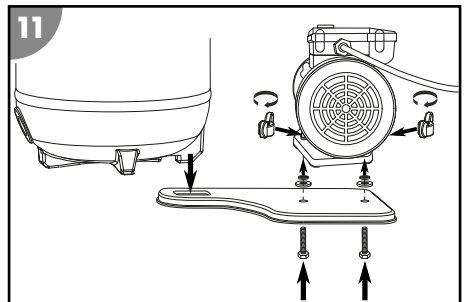

## Schlauchanschlüsse

- Fixieren Sie alle gesteckten Anschlussverbindungen durch Schlauchklemmen, um die erforderliche Dichtigkeit des Systems zu gewährleisten.

Wir empfehlen, die Anschlussverbindungen zusätzlich mit Teflonband **15** abzudichten.

- Verwenden Sie für die beschriebenen Anschlüsse geeignete Schwimmbadschläuche.



Einige Schläuche, wie z.B. der Druckschlauch, sind sehr steif. Legen Sie Diese vor Montage in die Sonne, damit sie durch die Wärme flexibler werden.

## Retourleitung anschließen



Sie können Schläuche mit einem Durchmesser von 32 und 38 mm verwenden oder einen Adapter Retourleitung INTEX Pools/Speed Clean **26** aufschrauben.

1. Drücken und halten Sie den Ventilhebel **23** am Ventilkopf **1** nach unten.
2. Drehen Sie den Ventilhebel auf die Position "GESCHLOSSEN" und lassen ihn los.
3. Verbinden Sie ein Schlauchende mit dem Anschluss "RETURN" am Ventilkopf **1**.
  - Stecken Sie einen Schlauch mit dem Durchmesser 32mm auf den Anschluss "RETURN" und fixieren Sie ihn mit einer Schlauchschelle.
  - Schrauben Sie den Adapter Retourleitung INTEX Pools/Speed Clean **26** durch Drehen im Uhrzeigersinn auf die Retourleitung **21** am Ventilkopf **1**.
  - Schieben Sie einen Schlauch mit dem Durchmesser 38mm über das Gewinde bis zum Anschlag des Anschlusses "RETURN" und fixieren Sie ihn mit einer Schlauchschelle.
4. Verbinden Sie das zweite Ende mit dem Anschluss an der Einströmdüse des Pools.

*Die Retourleitung **21** ist angeschlossen.*

## Druckleitung anschließen

1. Stecken Sie den Druckschlauch **11** mit einem Ende auf den oberen Anschluss der Pumpe **3**.
2. Führen Sie eine Schlauchschelle **12** über den Druckschlauch und schrauben Diesen mit Hilfe eines Kreuzschlitzschraubendrehers PH1 **24** durch Drehen im Uhrzeigersinn am Anschluss fest.
3. Führen Sie die zweite Schlauchschelle über den Druckschlauch.
4. Stecken Sie das Ende des Druckschlauches auf den Anschluss mit der Bezeichnung "PUMP" am Ventilkopf **1**.
5. Positionieren Sie die Schlauchschelle am Anschluss und ziehen diese ebenfalls mit dem Kreuzschlitzschraubendreher fest.



Die Druckleitung **20** ist angeschlossen.

### Saugleitung anschließen



Sie können Schläuche mit einem Durchmesser von 32 und 38 mm verwenden.

1. Verbinden Sie den Schlauch der Saugleitung **19** mit dem vorderen Anschluss der Pumpe.

Die Saugleitung ist angeschlossen.

### Rückspüleleitung anschließen



Werkseitig ist ein Gummistopfen in den Anschluss "WASTE" eingesteckt. Dieser kann bei Nichtverwendung (z.B. bei Einsatz von Filter Balls als Filtermedium) der Rückspüleleitung eingesteckt bleiben, um das Gerät gegen das Eindringen von Schmutz und Insekten zu schützen.

1. Ziehen Sie den Gummistopfen aus dem Anschluss "WASTE" am Ventilkopf **1**.
2. Verbinden Sie ein Schlauchende mit dem Anschluss "WASTE".
3. Führen Sie das zweite Schlauchende zum Kanalanschluss hin.

Die Rückspüleleitung **22** ist angeschlossen.

## Erstinbetriebnahme

### Vor Inbetriebnahme prüfen

1. Stellen Sie sicher, dass das Netzkabel der Pumpe vom Stromnetz getrennt ist.
2. Stellen Sie sicher, dass sich das Gerät außerhalb des Schwimmbeckens und unterhalb des Niveaus des Wasserspiegels befindet.
3. Stellen Sie sicher, dass alle Zu- und Ablaufleitungen korrekt angeschlossen und fixiert sind.
4. Achten Sie darauf, dass der Wasserstand des Pools mindestens 2,5 bis 5 cm oberhalb der Öffnung der Saugleitung liegt. Ist dies nicht der Fall, füllen Sie den Pool auf.
5. Entfernen Sie ggf. den Stopfen an der Saugleitung.
6. Öffnen Sie das Absperrventil an der Saugleitung.

Da sich die Filteranlage unterhalb des Wasserspiegels befindet, füllt sich diese nun automatisch mit Wasser.

### Filteranlage vorbereiten

1. Drücken und halten Sie den Ventilhebel **23** am Ventilkopf **1** nach unten.
2. Drehen Sie den Ventilhebel auf die Position "RÜCKSPÜLEN" und lassen ihn los.

3. Lassen Sie den Filterkessel **2** mit Wasser volllaufen, bis Dieses aus der Rückspüleleitung "WASTE" **22** herausläuft.
4. Überprüfen Sie die Filteranlage sowie Anschlüsse auf Undichtigkeiten. Wickeln Sie im Falle von Undichtigkeiten zusätzlich Teflonband **15** über die betroffenen Anschlüsse.
5. Führen Sie den Rückspülvorgang aus (siehe Kapitel Rückspülvorgang).

## Rückspülvorgang



Bei der Verwendung von Steinbach Filter Balls darf keine Rückspülung durchgeführt werden. Sollte die Filterleistung nachlassen, empfehlen wir das Waschen der Filter Balls per Hand. Im Bedarfsfall sind die Filter Balls auszutauschen.

1. Schalten Sie die Pumpe **3** durch Ziehen des Netzsteckers aus.
2. Schließen Sie die Rückspüleleitung an (siehe Kapitel Rückspüleleitung anschließen).
3. Drücken und halten Sie den Ventilhebel **23** am Ventilkopf **1** nach unten.
4. Drehen Sie den Ventilhebel auf die Position "RÜCKSPÜLEN" und lassen ihn los.
5. Verbinden Sie den Netzstecker der Pumpe mit der Stromversorgung.
6. Führen Sie den Rückspülvorgang solange durch, bis sauberes Wasser aus der Rückspüleleitung austritt (max. 2 Minuten).
7. Schalten Sie die Pumpe **3** durch Ziehen des Netzsteckers aus.
8. Drücken und halten Sie den Ventilhebel **23** am Ventilkopf **1** nach unten.
9. Drehen Sie den Ventilhebel auf die Position "NACHSPÜLEN" und lassen ihn los.
10. Verbinden Sie den Netzstecker der Pumpe mit der Stromversorgung.
11. Lassen Sie die Pumpe 20-30 Sekunden laufen, um restliche Rückstände im Ventilkopf zu entfernen.
12. Schalten Sie die Pumpe **3** durch Ziehen des Netzsteckers aus.

*Der Rückspülvorgang ist abgeschlossen.*

## Bedienung

**⚠ VORSICHT!**

### Verletzungsgefahr!

Ein beschädigtes Gerät oder beschädigtes Zubehör kann zu Verletzungen führen.

- Prüfen Sie das Gerät und das Zubehör (siehe Kapitel Prüfung).

## Betriebsarten

Um die nachfolgend aufgeführten Betriebsarten einzustellen, gehen Sie wie folgt vor:

1. Schalten Sie die Pumpe **3** durch Ziehen des Netzsteckers aus.
2. Drücken und halten Sie den Ventilhebel **23** am Ventilkopf **1** nach unten.
3. Drehen Sie den Ventilhebel auf die gewünschte Position und lassen ihn los.

*Die gewünschte Betriebsart ist eingestellt.*

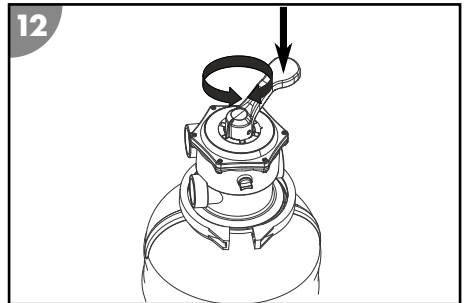

## FILTERN

- Verwenden Sie diese Betriebsart als Grundeinstellung Ihrer Filteranlage.

Das angesaugte Poolwasser wird von oben in den Filterkessel eingeleitet und fließt durch das Filtermedium. Dabei werden Verunreinigungen herausgefiltert und das Wasser anschließend zurück in den Pool geleitet.

## RÜCKSPÜLEN

**Bei der Verwendung von Steinbach Filter Balls darf keine Rückspülung durchgeführt werden.** Sollte die Filterleistung nachlassen, empfehlen wir das Waschen der Filter Balls per Hand. Im Bedarfsfall sind die Filter Balls auszutauschen.

- Führen Sie diese Betriebsart für maximal 2 Minuten durch, wenn Sie eine Erstinbetriebnahme durchführen bzw. neuer Quarzfiltersand eingefüllt wurde oder das Manometer 0,3 bis 0,6 bar über dem normalen Betriebsdruck liegt, um Filter bzw. Quarzfiltersand zu reinigen.

Das Wasser wird in den unteren Bereich des Filterkessels geleitet und durchströmt so den gesamten Filter. Angesammelter Schmutz wird so gelöst und über die Rückspüleleitung ausgeleitet.

## NACHSPÜLEN

- Führen Sie diese Betriebsart unmittelbar nach dem Rückspülen, Nachfüllen des Quarzfiltersandes oder der Erstinbetriebnahme für 20-30 Sekunden aus.

Das Wasser wird in den oberen Bereich des Filterkessels geleitet und der Ventilkopf gespült. Das Wasser fließt dabei über die Schmutzleitung ab. Der Ventilkopf wird so gereinigt.

## ZIRKULIEREN

- Verwenden Sie diese Betriebsart nach einer chemischen Behandlung des Wassers.

Das Wasser wird direkt vom Ventilkopf zum Pool geleitet, ohne den Filter zu durchfließen. Das Filtermedium kommt auf diese Weise nicht in Kontakt mit den verwendeten Chemikalien.

## **GESCHLOSSEN**

### **HINWEIS!**

- Schalten Sie die Pumpe in dieser Betriebsart niemals ein!
- Verwenden Sie diese Betriebsart, um den Vorfilter (wenn vorhanden) zu reinigen oder das System auf Dichtigkeit zu kontrollieren und betroffene Stellen abzudichten.

Der Wasserfluss in Pumpe und Filter ist blockiert. Beachten Sie, dass Zu- und Ablaufschläuche mit Wasser gefüllt sind und ggf. mit Absperrventilen oder Stopfen verschlossen werden müssen.

## **ENTLEEREN**

### **HINWEIS!**

- Eine Entleerung des Pools ist nur bis zum minimalen Wasserstand auf Höhe der Saugleitung möglich. Achten Sie darauf, dass Sie die Pumpe ausschalten, sobald dieser erreicht ist, um ein Trockenlaufen zu vermeiden.
- Verwenden Sie diese Betriebsart, um den Pool bei starker Verunreinigung zu entleeren.

Das Wasser wird am Filter vorbei geleitet und direkt über die Rückspüleleitung ausgeleitet.

## **WINTER**

### **HINWEIS!**

- Schalten Sie die Pumpe in dieser Betriebsart niemals ein!
- Verwenden Sie diese Betriebsart, um die Filteranlage im Winter zu lagern.

Der Ventilhebel befindet sich in einer Zwischenstellung, wodurch die inneren Ventilkomponenten entlastet werden.

## **Filterzeit**

Der Wasserinhalt des Pools sollte, je nach Belastung und Größe der Anlage, innerhalb von 24 Stunden mindestens drei bis fünf mal umgewälzt werden. Die Betriebsdauer richtet sich nach der Leistung der Filteranlage und der Pool-Größe.

## Filtermedium wechseln



Das eingesetzte Filtermedium (Quarzfiltersand oder Steinbach Filter Balls) sollte, in Abhängigkeit von der Betriebsdauer und des Verschmutzungsgrades des Gerätes, alle 2-3 Jahre gewechselt werden.

1. Schalten Sie die Pumpe **3** durch Ziehen des Netzsteckers aus.
2. Schließen Sie die Absperrventile oder blockieren Sie den Wasserfluss zu den Verbindungsschläuchen des Pools.
3. Öffnen Sie den Schraubverschluss am Entleerungsauslass **17** durch Drehen gegen den Uhrzeigersinn.
4. Lassen Sie das Wasser aus dem Filterkessel **2** vollständig über den Entleerungsauslass ab.
5. Setzen Sie den Schraubverschluss auf den Entleerungsauslass und schrauben Diesen durch Drehen im Uhrzeigersinn fest.
6. Demontieren Sie den Spannring **5**, indem Sie die Verschraubung mittels Drehung gegen den Uhrzeigersinn lösen. Verwenden Sie dazu den Innensechskantschlüssel **14**.
7. Legen Sie den Spannring und dessen Schrauben beiseite.
8. Drehen Sie den Filterkessel langsam über Kopf und entleeren den Quarzfiltersand oder die Filter Balls.
9. Entnehmen Sie das Filtersieb **6**.
10. Spülen Sie das Filtersieb gründlich unter fließendem Wasser ab.
11. Spülen Sie den Filterkessel mit klarem Wasser aus.
12. Führen Sie die Schritte 4.-12. im Kapitel Filterkessel vorbereiten durch.

*Das Filtermedium ist gewechselt.*

## Einwintern

1. Schalten Sie die Pumpe **3** durch Ziehen des Netzsteckers aus.
2. Schließen Sie die Absperrventile oder blockieren Sie den Wasserfluss zu den Verbindungsschläuchen des Pools.
3. Demontieren Sie die Verbindungsleitungen zum Pool und entleeren Sie die Schläuche.
4. Heben Sie die Pumpe an und entleeren Diese über die beiden Anschlüsse.
5. Entleeren Sie das Filtermedium. Führen Sie dazu die Schritte 3.-11. im Kapitel Filtermedium wechseln durch.

Sollten Sie Filter Balls in Verwendung haben, so waschen Sie Diese per Handwäsche und lassen sie vollständig trocknen.

6. Spülen Sie die Filteranlage mit Leitungswasser ab.

7. Lassen Sie die Filteranlage vollständig trocknen.
8. Drücken und halten Sie den Ventilhebel **23** am Ventilkopf **1** nach unten.
9. Drehen Sie den Ventilhebel auf die Position "WINTER" und lassen ihn los.

*Das Gerät kann eingewintert werden.*

## Betrieb mit Bodensaugern



Verwenden Sie einen Skimmer mit Siebkorb oder ähnliche Vorrichtungen, wenn Ihre Filteranlage keinen Vorfilter besitzt, um zu verhindern, dass Fremdkörper die Pumpe beschädigen können.



Beachten Sie die Hinweise der Bedienungsanleitung des Bodensaugers. Es darf keine Luft in die Filteranlage gelangen, um Trockenlaufen und Überhitzung zu vermeiden.

Sie können den Schlauch des Bodensaugers direkt an die Saugleitung der Filteranlage anschließen. Der Schlauch des Bodensaugers muss dabei komplett mit Wasser gefüllt sein.

1. Schalten Sie die Pumpe **3** durch Ziehen des Netzsteckers aus.
2. Drücken und halten Sie den Ventilhebel **23** am Ventilkopf **1** nach unten.
3. Drehen Sie den Ventilhebel auf die Position "FILTERN" und lassen ihn los.

Bei stark verschmutztem Wasser können Sie alternativ die Betriebsart "ENTLEEREN" wählen (siehe Kapitel Betriebsarten).

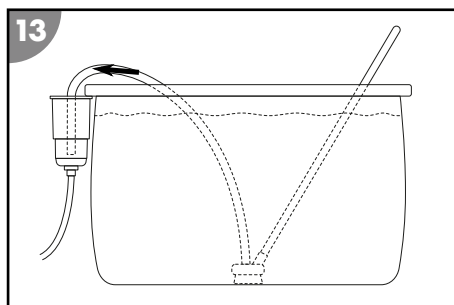

*Der Bodensauger ist mit der Filteranlage verbunden.*

## Pflegehinweise

Algen, Bakterien und andere Mikroorganismen können durch die Filteranlage nicht gefiltert werden.

- Verwenden Sie zu deren Verhinderung und Entfernung spezielle Wasserpflegemittel, um hygienisch einwandfreies Wasser zu gewährleisten.
- Lassen Sie sich von einem Fachkundigen beraten und beachten Sie die Dosiermengen.

# Reinigung

## HINWEIS!

Unsachgemäße Reinigung kann zu Beschädigung des Geräts führen.

- Reinigen Sie die Oberfläche des Geräts nach jedem Gebrauch mit klarem Wasser.
- Verwenden Sie keine aggressiven Reinigungsmittel.
- Verwenden Sie keine scharfen oder metallischen Gegenstände wie Messer, harte Spachteln oder dergleichen.
- Verwenden Sie keine Reinigungsbürsten.
- Verwenden Sie keinen Hochdruckreiniger.

## Prüfung

Prüfen Sie folgendes vor jedem Gebrauch:

- Sind Schäden am Gerät erkennbar?
- Sind Schäden an den Bedienelementen erkennbar?
- Ist das Zubehör in einwandfreiem Zustand?
- Sind alle Leitungen in einwandfreiem Zustand?
- Ist der Zulauf nicht blockiert?
- Sind die Lüftungsschlitze frei und sauber?

Nehmen Sie ein beschädigtes Gerät oder Zubehör nicht in Betrieb. Lassen Sie es durch den Hersteller oder seinen Kundendienst oder eine qualifizierte Fachkraft überprüfen und reparieren.

## Lagerung

1. Reinigen Sie das Gerät gründlich (siehe Kapitel "Reinigung").
2. Entleeren Sie sämtliche Leitungen, die Pumpe und den Filterkessel.
3. Lassen Sie das Gerät nach der Reinigung vollständig trocknen.
4. Lagern Sie das Gerät an einem trockenen und frostfreien Ort ( $\geq +5\text{ °C}$ ) ohne direkter Sonneneinstrahlung.

# Fehlersuche

Problem	Mögliche Ursache	Problembesehung
Der Druck am Manometer steigt über 1 bar.	Der Quarzfiltersand ist verschmutzt.	Führen Sie einen Rückspülvorgang aus (siehe Kapitel Rückspülvorgang).
	Die Filter Balls sind verschmutzt.	Entnehmen und waschen Sie die Filter Balls per Handwäsche. Tauschen Sie die Filter Balls im Bedarfsfall aus.
Es kommen Luftblasen aus der Einströmdüse.	Die Filterpumpe saugt Luft.	Kontrollieren Sie alle Schläuche und Dichtungen auf Dichtheit. Ziehen Sie die Schlauchschellen nach.
Die Filterpumpe bekommt zu wenig Wasser bzw. der Systemdruck ist zu gering.	Der Wasserstand des Pools ist zu niedrig.	Erhöhen Sie den Wasserstand des Pools.
	Der Vorfilterkorb (wenn vorhanden) ist verlegt.	Entleeren Sie den Vorfilterkorb.
	Die Saugleitung ist verlegt.	Reinigen Sie die Druckleitung.
Die Filterpumpe läuft nicht an.	Die Pumpe hat keinen Strom.	Verbinden Sie den Netzstecker der Pumpe mit der Stromversorgung. Kontrollieren Sie, ob ggf. der FI-Schutzschalter ausgelöst hat.
	Pumpe defekt.	Wenden Sie sich an den Kundenservice.
Es befindet sich Quarzfiltersand im Pool	Der Quarzfiltersand wurde nachgefüllt.	Führen Sie einen Rückspülvorgang aus, bis das Wasser klar ist. Siehe Kapitel Rückspülvorgang.

Falls sich die Störung nicht beheben lässt, kontaktieren Sie den auf der letzten Seite angegebenen Kundendienst.



## Technische Daten

Modell	040385 / 040386
Artikelnummer	040385 / 040386
Filterpumpe Modell	CPS 40-2; Art. Nr. 040955
Umwälzleistung	3.800 l/h
Pumpenart	nicht selbstsaugend
max. Wassertemperatur	35°C
Stromversorgung	220-240 V~ 50/60 Hz
Leistung	200 W
Ausführung	7-Wege-Ventil mit Manometer
Kessel Ø	250 mm
Anschluss	Ø 32/38 mm
Pumpenmontage	auf Grundplatte
benötigte Menge Filter Balls	ca. 0,3 kg
benötigte Menge Quarzfiltersand	ca. 10 kg, DIN EN 12904
empfohlene Korngröße	0,7 - 1,2 mm
geeignet bis Poolgröße	19.000 l Wasserinhalt
Optional erhältlich	Steinbach Container und Steinbach UV-Desinfektionssystem

# Ersatzteile

14

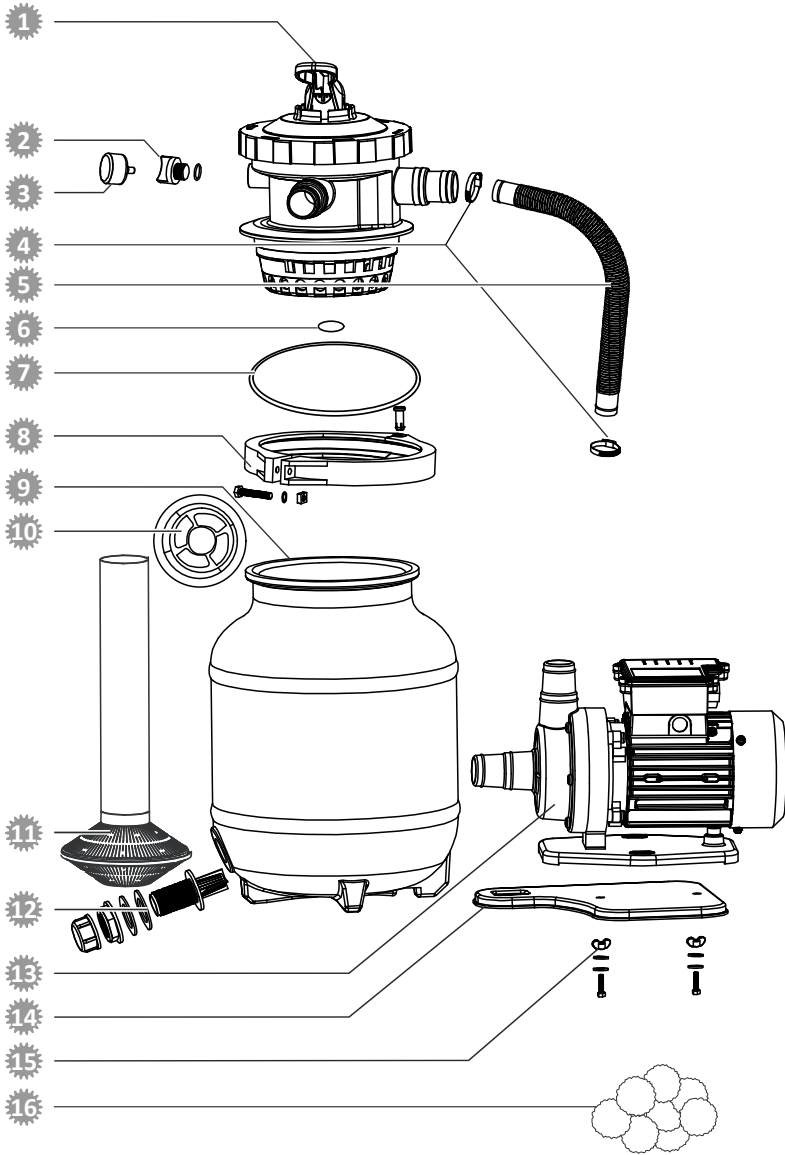

- 1 040866 - Ventilkopf
- 2 040842 - Entlüftungsschraube (inkl. Dichtung)
- 3 040952 - Manometer
- 4 040946 - Schlauchschelle (2x)
- 5 040869 - Druckschlauch
- 6 040843 - Dichtung Ventilkopf
- 7 040829 - Kesseldichtung
- 8 040845 - Spannring (inkl. Verschraubung)
- 9 040865 - Filterkessel
- 10 040849 - Zentrierer
- 11 040867 - Filtersieb
- 12 040852 - Entleerungsschrauben-Set
- 13 040955 - Pumpe
- 14 040868 - Grundplatte
- 15 040978 - Schraubenset für Fixierung von Pumpe (2x)
- 16 040050 - Filter Balls

## Konformitätserklärung



Hiermit erklärt die Steinbach International GmbH, dass die Filterpumpe den folgenden Richtlinien entspricht:

- EMC Directive (2014/30/EU)
- EN55014-1: 2017; EN55014-2: 2015; EN61000-3-2: 2014; EN61000-3-3: 2013
- AfPS GS 2019:01 PAK
- EN 60335-2-41: 2003 / A2:2010; EN 60335-1:2012 / A2: 2019; EN 62233:2008
- EC Directive (2014/35/EU)

Der vollständige Text der EU-Konformitätserklärung kann bei der am Ende dieser Anleitung angeführten Adresse angefordert werden.

# Entsorgung

## Verpackung entsorgen



Entsorgen Sie die Verpackung sortenrein. Geben Sie Pappe und Karton zum Altpapier, Folien in die Wertstoffsammlung.

## Altgerät entsorgen



### **Altgeräte dürfen nicht in den Hausmüll!**

Sollte das Gerät einmal nicht mehr benutzt werden können, so ist jeder Verbraucher **gesetzlich verpflichtet, Altgeräte getrennt vom Hausmüll**, z. B. bei einer Sammelstelle seiner Gemeinde/seines Stadtteils, abzugeben.

 Damit wird gewährleistet, dass Altgeräte fachgerecht verwertet und negative Auswirkungen auf die Umwelt vermieden werden. Deswegen sind Elektrogeräte mit obenstehendem Symbol gekennzeichnet.

## Package contents/components

- |                       |   |
|-----------------------|---|
| 1 Valve head          | 9 Base plate  |
| 2 Filter vessel       | 10 Screw set for fastening the pump (2x)            |
| 3 Pump                | 11 Pressure hose                                    |
| 4 Vessel seal         | 12 Hose clamp (2x)                                  |
| 5 Locking ring        | 13 Manometer  |
| 6 Screen              | 14 Allen wrench                                     |
| 7 Centering device    | 15 Teflon tape                                      |
| 8 Drainage screws set | 16 Filter balls (only with the Active Balls+ model) |
|                       | Operating instructions (without illustration)       |

## Operating elements

- |                         |                          |
|-------------------------|--------------------------|
| 17 Drainage opening     | 21 Return line "RETURN"  |
| 18 Bleeder screw        | 22 Backwash line "WASTE" |
| 19 Suction line         | 23 Valve lever           |
| 20 Pressure line "PUMP" |                          |

## Required tools not included in the package

- 24 Phillips screwdriver PH1



- 25 Spirit level

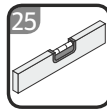

## Optionally available accessories

- 26 Return line adapter INTEX Pools/Speed Clean; art. 040934

# Contents

<b>Overview</b> .....	<b>2</b>
<b>Package contents/components</b> .....	<b>29</b>
<b>General Information</b> .....	<b>31</b>
Read and keep the operating instructions.....	31
Intended use.....	31
<b>Explanation of Symbols</b> .....	<b>31</b>
<b>Safety</b> .....	<b>32</b>
<b>Unpacking and checking the package contents</b> .....	<b>35</b>
<b>Preparation</b> .....	<b>36</b>
Initial cleaning of the device.....	36
Choosing the location.....	36
Filter shaft.....	37
Preparing the filter vessel.....	37
Mounting the pump on the base plate.....	39
Hose connections .....	40
<b>Before First Use</b> .....	<b>41</b>
Check the following before start-up.....	41
Preparing the filter system.....	41
Backflushing.....	42
<b>Operation</b> .....	<b>42</b>
Modes.....	42
Filtering time.....	44
Exchanging the filter medium.....	45
Winter storage.....	45
Operation with floor cleaner.....	46
Care instructions.....	46
<b>Cleaning</b> .....	<b>46</b>
<b>Test</b> .....	<b>47</b>
<b>Storage</b> .....	<b>47</b>
<b>Troubleshooting</b> .....	<b>48</b>
<b>Technical data</b> .....	<b>49</b>
<b>Spare parts</b> .....	<b>50</b>
<b>Declaration of Conformity</b> .....	<b>51</b>
<b>Disposal</b> .....	<b>52</b>
Disposing of the packaging.....	52
Disposing of used appliances.....	52

# General Information

## Read and keep the operating instructions



These operating instructions are a part of this filter system (in the following also called "device"). It contains important information about start-up and operation.

Read the operating instructions and especially the safety instructions carefully before using the device. Non-observance of these operating instructions can lead to severe injuries or damage to the device.

The operating instructions are based on the standards and regulations in effect in the European Union. Also observe country-specific directives and laws abroad.

Keep the operating instructions for further use. If you pass on the device to a third party, you must pass on these operating instructions as well.

## Intended use

This device has been designed exclusively for cleaning pool water. It can be used in salt water as long as the salt content of the water is less than 0.5% (salt electrolysis). It removes visible dirt and is suited for all standard pools with a hose connection of  $\varnothing$  32/38 mm.

The filter medium in the filter tank filters dirt particles out of the flowing water and serves as permanent dirt and floating debris filter for your pool water. The cleaned water flows back into the pool via the 7-way valve and the return line.

Use exclusively quartz filter sand that meets the DIN EN 12904 directive as filter medium. Alternatively, use Steinbach Filter Balls. Please refer to the section "Technical data" for the required quantities.

This product is exclusively intended for private use and not suited for the commercial sector. Only use the device as described in these operating instructions. Any other use is considered inappropriate and may lead to material damage or even injury. The device is not a toy.

The manufacturer or retailer will not assume any liability for damage caused by inappropriate or incorrect use.

## Explanation of Symbols

The following symbols are used in these operating instructions, on the device or on the packaging.



This symbol provides you with useful additional information on handling and use.



Products marked with this symbol meet all the applicable Community regulations of the European Economic Area.



Never use a sharp knife or other pointed object to open the packaging. You may damage the contents.

## Safety

The following signal words are used in these operating instructions.

**⚠ WARNING!**

This signal symbol/word denotes a hazard with an average risk level that could lead to death or severe injury if it is not avoided.

**⚠ CAUTION!**

This signal symbol/word denotes a hazard with a low risk level that could lead to mild or moderate injury if it is not avoided.

**NOTICE!**

This signal word provides a warning about potential material damage.

### General safety instructions

**⚠ WARNING!**

### Risk of electric shock!

Faulty electric installation or excess mains voltage can cause an electric shock.

- Only connect the power cable if the mains voltage of the socket matches that on the type plate.
- Only connect the power cable to an easily accessible socket so that you can quickly disconnect it in the case of a fault.
- Only operate the device on a grounded socket secured with at least 16A.
- The device must be powered via a residual current device with a rated residual current of at most 30 mA.
- Do not operate the device if it shows visible damage or if the power cable is defective.



- Do not open the device; leave repairs to an expert. Contact the service address on the back of the instruction manual for this purpose. All liability and warranty claims will be void in the case of arbitrary repairs, improper connection or wrong operation.
- Never touch the power cable with wet hands.
- Never pull the power cable out of the socket by the cable; always hold it by the plug.
- Never use the power cable as a carrier handle.
- Keep the device and the power cable away from naked flames and hot surfaces.
- Do not place any objects on the power cable.
- Do not bury the power cable.
- Route the power cable such that no one can trip over it.
- Do not kink the power cable and do not place it over sharp edges.
- Only use extension lines, if required, that are also suitable for outdoor use. Using an extension line that is suited for outdoor use reduces the risk of electric shock.
- Do not use the device during a thunderstorm. Switch it off and pull the power cable out of the socket.
- Always switch off the device and disconnect it from the power supply if you are not using the device, when cleaning it or in the case of a fault.
- Only components that meet the original device data must be used for repair. There are electric and mechanical components in this device that are indispensable for hazard protection.
- Only use spare parts and accessory parts supplied or recommended by the manufacturer. All warranty claims will be void when using third-party components.

**⚠ WARNING!**

**Danger to children and persons with reduced physical, sensory or mental capacities (such as partially disabled persons/older persons with reduced physical and mental capacities) or persons lacking experience and knowledge (such as older children).**

Improper handling of the device can lead to severe injury or damage to the device.

- Only allow others to access the device after they have read and comprehended the entire manual or have been instructed about the intended use and the associated risks.
- Never let persons with reduced physical, sensory or mental capacities (such as children or drunk people) or a lack of experience and knowledge unsupervised near the device.
- Never allow children and persons with limited physical, sensory or mental capacities or persons lacking the respective experience and knowledge to operate the device.
- Do not let children clean or service the device.
- Children are not allowed to play with the device or with the power cable.
- Install the filter system at a sufficient distance to the pool wall so that it cannot be used as an aid for entering the pool.

**⚠ WARNING!**

**Risk of injury through insufficient qualification!**

Insufficient experience or skills for handling the required tools and insufficient knowledge of regional or normative regulations for the required work can lead to severe injuries or material damage.

- Assign all work whose risks you cannot estimate due to insufficient personal experience to a qualified expert.

- Do not operate the device under the influence of drugs, alcohol or medication or if you are tired.

### **NOTICE!**

Improper handling of the device can damage the device.

- Select a location for the device that is protected from the weather.
- Do not let the device run dry (without water).
- Before switching anything on the valve head, turn the filter pump off.
- Never place the device or parts of it in the pool.
- Do not use the device if there are persons in the water.

## **Unpacking and checking the package contents**

### **NOTICE!**

Careless opening of the packaging, especially with the help of sharp or pointed objects, may cause damage to the device.

- Open the packaging very carefully.
- Do not penetrate the packaging with sharp or pointed objects.

### **⚠ WARNING!**

#### **Packaging materials pose a risk of suffocation!**

Catching your head in the packaging foil or swallowing other packaging materials can cause death. There is a higher risk for children and mentally challenged persons who cannot estimate the hazard potential due to lack of knowledge and experience.

- Prevent children and mentally challenged persons from playing with the packaging materials.

## NOTICE!

There is a higher risk of damage to the device if it is stored or transported without the packaging.

- Do not dispose of the packaging.
- In the case of damage, substitute the packaging with an at least similar box.

### Checking the delivery for completeness and damage

1. Open the packaging carefully.
2. Take all parts out of the packaging.
3. Check the completeness of the delivery.
4. Check the delivery for damage.

## Preparation

### Initial cleaning of the device

1. Remove the packaging materials and all protective foils if present.
2. Clean all parts of the package content as described in the "Cleaning" section.

*The device has been cleaned and is ready for use.*

### Choosing the location



The filter system is sufficiently protected from water penetration and foreign objects. We nonetheless recommend choosing a site that is protected from the weather.

- Position the filter system between the suction opening and the injection nozzle.
- Position the pump below the pool's water level.
- Ensure sufficient distance to the pool wall so that the filter system cannot be used as an aid for entering the pool.
- Make sure that the maximum distance of 2 meters to the pool is not exceeded.
- Install the filter system on a solid base such as a large concrete patio stone. Use a spirit level  to make sure it is level.

Product dimensions:

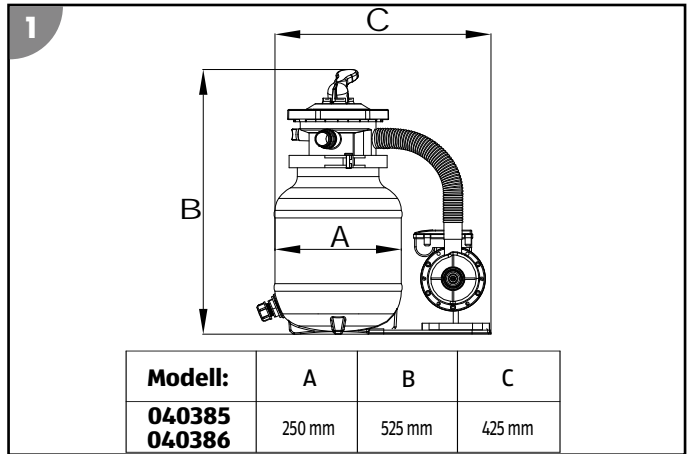

## Filter shaft



A filter shaft is required if the pool is partially or entirely installed in the ground so you can place the pump of the filter system below the pool's water level.

- Make sure that the filter shaft cannot be flooded and that ambient and rainwater can drain away easily.

*You can do so by installing a gravel layer at the bottom of the shaft. An optional immersion pump with a float switch that is connected to a canal or drain additionally protects your filter system from rising water inside the shaft.*

- Ensure sufficient natural ventilation of the shaft to prevent condensation.
- Design the size of the filter shaft so that you can carry out work on the filter system.

## Preparing the filter vessel

1. Undo the locking ring **5** by turning the screw counter-clockwise. Use the Allen wrench **14** for this purpose.
2. Put aside the locking ring and its screws.
3. Mount the drainage screws set **8** on the drainage opening **17**.

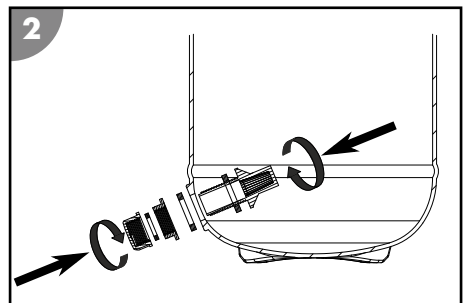

4. Insert the screen **6** in the filter vessel **2**.
5. Position the screen in the center of the filter vessel bottom.
6. Fill the filter vessel **2** approximately 1/3 with water.

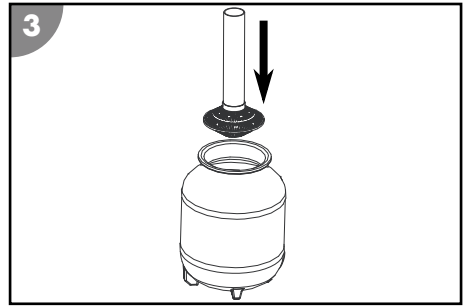

7. Attach the centering device **7** to the opening of the filter vessel so that it centers the pipe of the screen.

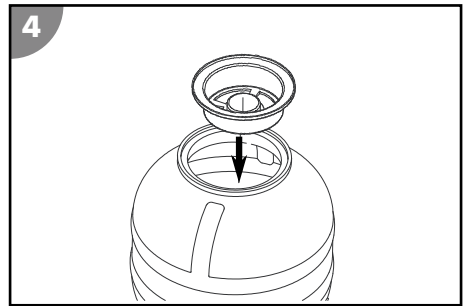

8. Fill the filter vessel with quartz filter sand or filter balls **16**.

Please refer to the section "Technical data" for the required quantities.

9. Remove the centering device from the opening of the filter vessel.  
Store the centering device for the next filling.

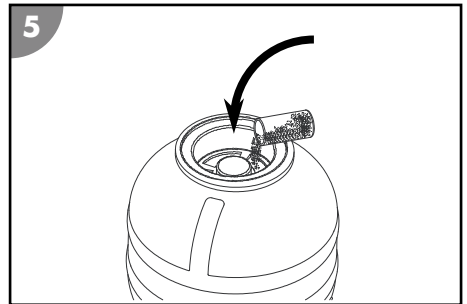

10. Guide the vessel seal **4** over the bottom of the valve head **1**.
11. Place the valve head on the filter vessel.
12. Align the valve head so that the "PUMP" connection points towards the future position of the pump (see illustration in the section "Mounting the pump on the base plate").

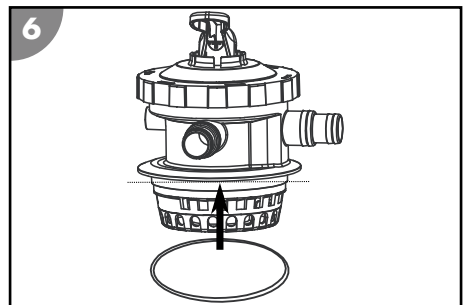

13. Place the locking ring **5** around the valve head and filter vessel connecting point.

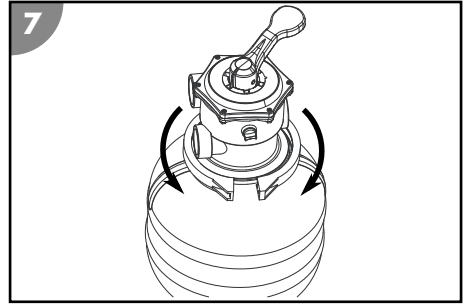

14.

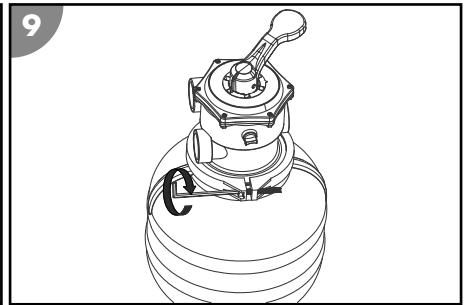
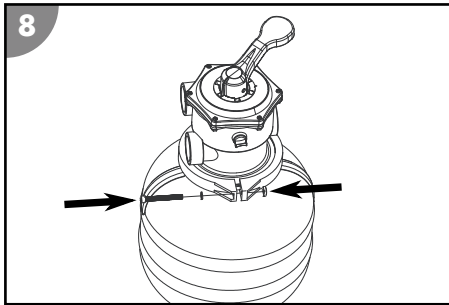

Insert the screws of the locking ring and tighten them clockwise.

15. Remove the bleeder screw **18** on the valve head by turning it counter-clockwise.

16. Wrap the manometer thread **13** with Teflon tape **15**.

17. Screw in the manometer at the removal position of the bleeder screw by turning it clockwise.

*The filter vessel is prepared.*

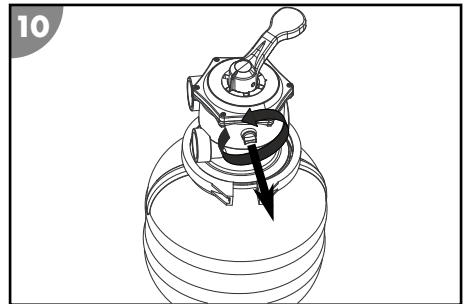

## Mounting the pump on the base plate

1. Insert the threaded screws of the screw set for fastening the pump **10** from below into the two hexagonal holes in the base plate **9**.
2. Place the pump **3** on the base plate **9** so that the threads protrude through the fastening opening in the pump base.
3. Push the washer and then the serrated lock washer over the screw thread.

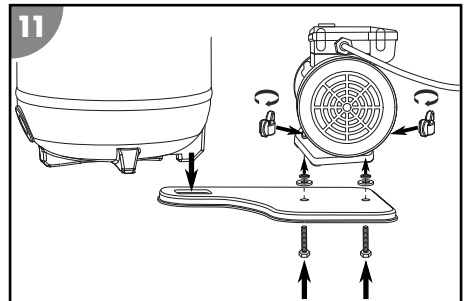

- Put on one winged screw each and tighten it.

The pump is mounted on the base plate.

- Connect the base plate  to the filter vessel .

*The base plate is connected to the filter vessel.*

## Hose connections

- Fasten all attached hose connections with hose clamps to ensure that the system does not leak.

We recommend additionally sealing the hose connections with Teflon tape .

- Use suitable pool hoses for the described connections.









Some hoses, such as the pressure hose, are very stiff. Place them in the sun before use so that the heat makes them more flexible.

## Connecting the return line







You can use hoses with diameters of 32 or 38 mm or an INTEX Pools/Speed Clean  return line adapter.

- Press and hold down the valve lever  on the valve head .
- Set the valve lever to the "CLOSED" position and release it.
- Connect one end of the hose to the "RETURN" connection on the valve head .
  - Attach a hose with a 32 mm diameter to the "RETURN" connection and fasten it with a hose clamp.
  - Screw the INTEX Pools/Speed Clean  return line adapter clockwise onto the return line  on the valve head .
  - Slide a hose with a 38 mm diameter over the thread up to the stop of the "RETURN" connection and fasten it with a hose clamp.
- Connect the second end to the connection on the injection nozzle of the pool.

*The return line  is connected.*

## Connecting the pressure line

- Attach one end of the pressure hose  to the top pump connection .
- Place a hose clamp  over the pressure hose. Using a Phillips screwdriver PH1 , turn the screw on the hose clamp clockwise to tighten the hose clamp over the connection.
- Place the second hose clamp over the pressure hose.
- Attach the end of the pressure hose to the "PUMP" connection on the valve head .



5. Position the hose clamp on the connection and tighten this one as well with a Phillips screwdriver.

*The pressure line **3** is connected.*

### Connecting the suction line



You can use hoses with diameters of 32 or 38 mm.

1. Connect the suction line hose **19** with the front pump connection.

*The suction line is connected.*

### Connecting the backwash line



A rubber stopper is inserted in the "WASTE" connection at the factory. You can leave this stopper in, if you are not using the backwash line (e.g. when using filter balls as filter medium), to protect the device from dirt and insects entering the system.

1. Pull the rubber stopper out of the "WASTE" connection in the valve head **1**.
2. Connect one end of the hose to the "WASTE" connection.
3. Guide the second hose end towards the channel connection.

*The backwash line **22** is connected.*

## Before First Use

### Check the following before start-up

1. Make sure that the pump's power cable is disconnected from the power supply.
2. Make sure that the device is located outside the pool and below the water level.
3. Make sure that all feed and drain lines are correctly connected and fastened in place.
4. Make sure that the pool's water level is at least 2.5 to 5 cm above the opening of the suction line. If this is not the case, top up the pool.
5. Remove the stopper on the suction line if applicable.
6. Open the shut-off valve on the suction line.

The filter system fills automatically with water because it is below the water level.

### Preparing the filter system

1. Press and hold down the valve lever **23** on the valve head **1**.
2. Set the valve lever to the "BACKWASH" position and release it.
3. Allow the filter vessel **2** to fill with water until the water runs out of the "WASTE" backwash line **22**.

4. Check the filter system and the connections for leaks.  
In the case of leaks, wrap extra Teflon tape **15** around the affected connections.
5. Backwash the system (see section "Backwashing").

## Backflushing



Do not backwash when using Steinbach Filter Balls. If the filter throughput decreases, we recommend washing the filter balls by hand. If necessary, exchange the filter balls.

1. Switch the pump **3** off by pulling the power plug.
2. Connect the backwash line (see section "Connecting the backwash line").
3. Press and hold down the valve lever **23** on the valve head **1**.
4. Set the valve lever to the "BACKWASH" position and release it.
5. Connect the pump's power plug to the power supply.
6. Backwash the system until clean water emerges from the backwash line (max. 2 minutes).
7. Switch the pump **3** off by pulling the power plug.
8. Press and hold down the valve lever **23** on the valve head **1**.
9. Set the valve lever to the "RINSE" position and release it.
10. Connect the pump's power plug to the power supply.
11. Let the pump run for 20 to 30 seconds to remove any residue in the valve head.
12. Switch the pump **3** off by pulling the power plug.

*The backwashing is completed.*

## Operation

**⚠ CAUTION!**

**Risk of injury!**

A damaged device or damaged accessories may cause injuries.

- Check the device and the accessories (see section "Testing").

## Modes

To set the modes listed below, proceed as follows:

1. Switch the pump **3** off by pulling the power plug.
2. Press and hold down the valve lever **23** on the valve head **1**.
3. Turn the valve lever to the desired position and let go.

*The desired mode is set.*

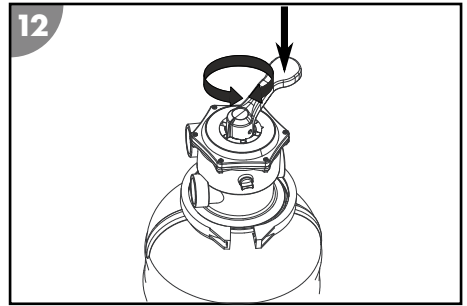

## **FILTER**

- Use this mode as the basic setting of your filter system.

The sucked-in pool water flows into the filter vessel through the top and flows through the filter medium. Dirt is filtered out in the process and the water is returned to the pool afterwards.

## **BACKWASH**

**Do not backwash when using Steinbach Filter Balls.** If the filter throughput decreases, we recommend washing the filter balls by hand. If necessary, exchange the filter balls.

- Let the pump run in this mode for at most 2 minutes if starting it up for the first time or if new quartz filter sand was filled in, or if the manometer shows 0.3 to 0.6 bar above the normal operating pressure to clean the filter and the quartz filter sand.

The water is guided into the bottom part of the filter vessel and flows through the entire filter. Collected dirt is detached and flushed out via the backwash line.

## **RINSE**

- Let the pump run for 20 to 30 seconds in this mode right after backwashing, refilling the quartz filter sand or after initial start-up.

The water is guided into the top part of the filter vessel and the valve head is rinsed. The water drains via the dirt line. The valve head is cleaned this way.

## **RECIRCULATE**

- Run this mode after treating the water with chemicals.

The water is guided directly from the valve head to the pool without flowing through the filter. The filter medium does not come into contact with the applied chemicals this way.

## CLOSED

### NOTICE!

#### **Risk of damage!**

- Never switch on the pump in this mode!
- Use this mode to clean the prefilter (if available) or checking the system for leaks and sealing the affected spots.

The water flow in the pump and in the filter is blocked. Make sure that feed and drain hoses are filled with water and might have to be closed off with shut-off valves or plugs.

## WASTE

### NOTICE!

#### **Risk of damage!**

- The pool can only be drained up to the minimum water level at the height of the suction line. Make sure to switch the pump off once this level is reached to prevent the pump from running dry.
- Use this mode to clean the pool in the case of heavy soiling.

The water is guided past the filter and discharged directly via the backwash line.

## WINTER

### NOTICE!

#### **Risk of damage!**

- Never switch on the pump in this mode!
- Use this mode to store the filter system in the winter.

The valve lever is in an intermediate position which relieves the inner valve components.

## **Filtering time**

The pool's water content should be turned over at least three to five times in 24 hours depending on the use and the size of the system. The operating time depends on the output of the filter system and the pool size.

## Exchanging the filter medium



The applied filter medium (quartz filter sand or Steinbach Filter Balls) should be exchanged every 2 to 3 years, depending on the operating period and the degree of soiling of the device.

1. Switch the pump **3** off by pulling the power plug.
2. Close the shut-off valves or block the water flow to the pool's connecting hoses.
3. Open the screw cap on the drainage opening **17** by twisting it counter-clockwise.
4. Completely drain the water from the filter vessel **2** via the drainage opening.
5. Place the screw cap on the drainage opening and screw it down by turning it counter-clockwise.
6. Undo the locking ring **5** by turning the screw counter-clockwise. Use the Allen wrench **14** for this purpose.
7. Put aside the locking ring and its screws.
8. Slowly turn the filter vessel on its head and remove the quartz filter sand or the filter balls.
9. Remove the screen **6**.
10. Thoroughly rinse the screen under flowing water.
11. Rinse the filter vessel with plain water.
12. Carry out steps 4 to 12 as described in the "Preparing the filter vessel" section.

*The filter medium is exchanged.*

## Winter storage

1. Switch the pump **3** off by pulling the power plug.
2. Close the shut-off valves or block the water flow to the pool's connecting hoses.
3. Uninstall the connecting lines to the pool and drain the hoses.
4. Lift the pump and drain it via the two connections.
5. Remove the filter medium. To do so, carry out steps 3 to 11 in the "Exchanging the filter medium" section.

If you are using filter balls, wash these by hand and let them dry completely.

6. Rinse the filter system with tap water.
7. Let the filter system dry completely.
8. Press and hold down the valve lever **23** on the valve head **1**.
9. Turn the valve lever to the "WINTER" position and let go.

*The device can be stored over the winter.*

## Operation with floor cleaner





Use a skimmer with a screen basket or similar device if your filter system does not feature a prefilter to prevent foreign objects from damaging the device.



Observe the instruction manual notes of the floor cleaner. Air must not penetrate the filter system to prevent the system running dry and overheating.

You can connect the hose of the floor cleaner directly to the suction line of the filter system. The hose of the floor cleaner must be completely filled with water.

1. Switch the pump  off by pulling the power plug.
2. Press and hold down the valve lever  on the valve head .
3. Set the valve lever to the "FILTER" position and release it.

In the case of very dirty water, you can select the "WASTE" mode alternatively (see section "Modes").

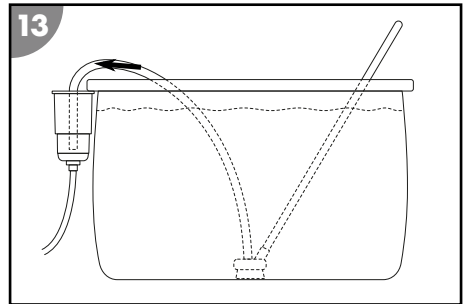

*The floor cleaner is connected to the filter system.*

## Care instructions

The filter system cannot filter out algae, bacteria and other microorganisms.

- Use special water care substances to prevent and remove these to ensure hygienically clean water.
- Consult an expert and observe the dosage.

## Cleaning

### NOTICE!

Improper cleaning might damage the device.

- Clean the surface of the device with plain water after each use.
- Do not use any aggressive cleaning agents.
- Do not use any sharp or metal objects such as knives, hard scrapers or similar.
- Do not use any cleaning brushes.
- Do not use a high-pressure cleaner.

# Test

Check the following before each use:

- Is there visible damage on the device?
- Is there visible damage on the control elements?
- Are the accessories in perfect condition?
- Are all lines in perfect condition?
- Is the feed unblocked?
- Are the ventilation slots clear and clean?

Do not start up a damaged device or damaged accessories. Have them checked by the manufacturer or its customer service or a qualified service technician.

# Storage

1. Thoroughly clean the device (see section "Cleaning").
2. Remove all lines, the pump and the filter vessel.
3. Let the device dry completely after cleaning.
4. Store the device in a dry and frost-free location ( $\geq +5$  °C) without direct sunlight.

## Troubleshooting

Problem	Possible cause	Remedy
The pressure on the manometer exceeds 1 bar.	The quartz filter sand is dirty.	Backwash the system (see section "Backwashing").
	The filter balls are dirty.	Remove and wash the filter balls by hand. Exchange the filter balls if necessary.
Air bubbles escape from the injection nozzle.	The filter pump sucks in air.	Check all hoses and seals for leaks. Retighten the hose clamps.
The filter pump is not getting enough water or the system pressure is too low.	The water level in the pool is too low.	Raise the water level in the pool.
	The prefilter basket (if available) is in place.	Empty the prefilter basket.
	The suction line is installed.	Clean the pressure line.
The filter pump does not start.	The pump has no power.	Connect the pump's power plug to the power supply. Check whether the fuse has triggered.
	The pump is defective.	Contact customer service.
There is quartz filter sand in the pool	The quartz filter sand was topped up.	Backwash the system until the water runs clear. See section "Backwashing".

If the problem cannot be solved, contact the customer service listed on the last page.



## Technical data

Model	040385 / 040386
Article number	040385 / 040386
Filter pump model	CPS 40-2; art. no. 040955
Turnover	3,800 l/h
Type of pump	not self-suctioning
max. water temperature	35°C
Power supply	220-240 V~ 50/60 Hz
Output	200 W
Design	7-way valve with manometer
Vessel Ø	250 mm
Connection	Ø 32/38 mm
Pump installation	on base plate
required quantity of filter balls	approx. 0.3 kg
required quantity of quartz filter sand	approx. 10 kg, DIN EN 12904
recommended grain size	0.7 to 1.2 mm
suited for pools up to	19,000 l water content
Optionally available	Steinbach container and Steinbach UV disinfection system

# Spare parts

14

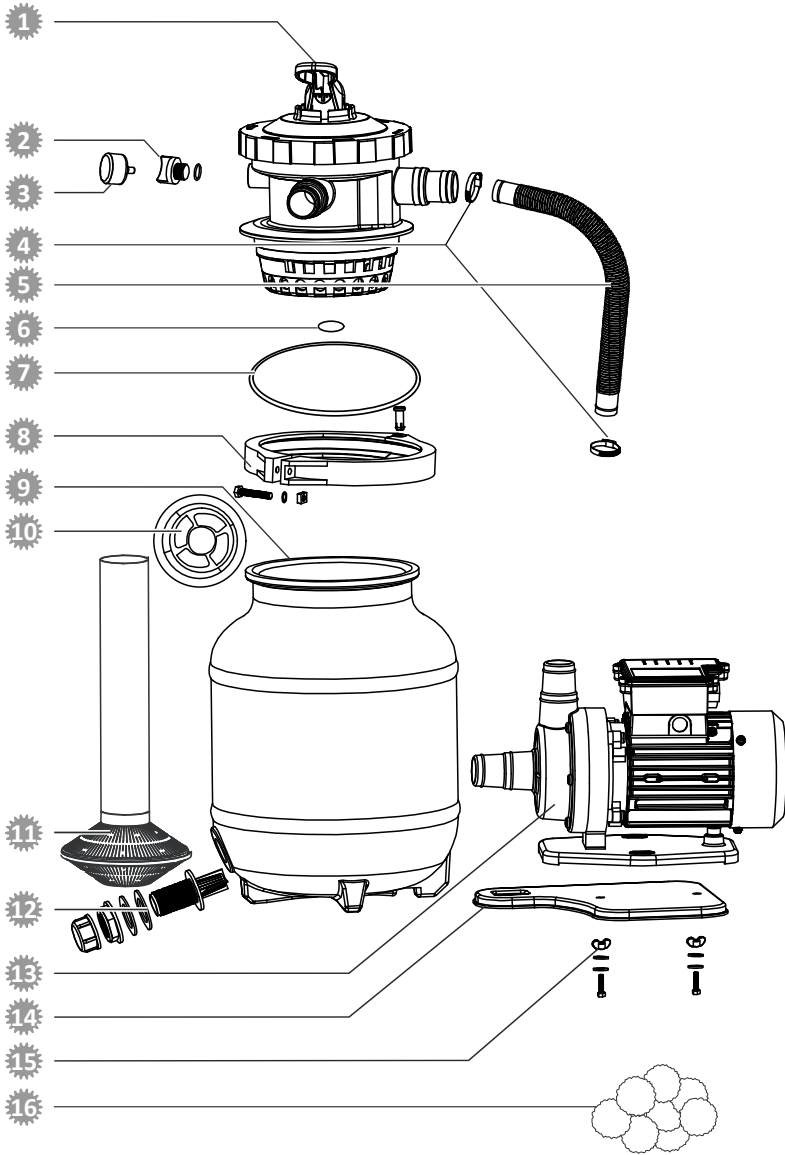

- 1 040866 - valve head
- 2 040842 - bleeder screw (incl. seal)
- 3 040952 - manometer
- 4 040946 - hose clamp (2x)
- 5 040869 - pressure hose
- 6 040843 - valve head seal
- 7 040829 - vessel seal
- 8 040845 - locking ring (incl. screw fitting)
- 9 040865 - filter vessel
- 10 040849 - centering device
- 11 040867 - screen
- 12 040852 - drainage screws set
- 13 040955 - pump
- 14 040868 - base plate
- 15 040978 - screw set for fastening pump (2x)
- 16 040050 - filter balls

## Declaration of Conformity



Steinbach International GmbH hereby declares that the filter pump meets the following directives:

- EMC Directive (2014/30/EU)
- EN55014-1: 2017; EN55014-2: 2015; EN61000-3-2: 2014; EN61000-3-3: 2013
- AfPS GS 2019:01 PAK
- EN 60335-2-41: 2003 / A2:2010; EN 60335-1:2012 / A2: 2019; EN 62233:2008
- EC Directive (2014/35/EU)

You can request the complete text of the EU Declaration of Conformity from the address stated at the end of this instruction manual.

# Disposal

## Disposing of the packaging

Sort the packaging before you dispose of it. Dispose of paperboard and cardboard with the recycled paper service and wrappings with the appropriate collection service.

## Disposing of used appliances



**Used appliances do not belong in the household waste!**

If the device can no longer be used, each consumer **is obligated by law to drop off used appliances separate from the household waste** at a municipal collection point. This ensures that used appliances are recycled properly and negative effects on the environment are avoided. Therefore electrical appliances are marked with the above symbol.